



# DIARI OFICIAL

## DE LA GENERALITAT VALENCIANA

Any XXVII

Dimecres, 18 de febrer de 2004 / Miércoles, 18 de febrero de 2004

Núm. 4.694

### SUMARI

#### I. DISPOSICIONS GENERALS

##### 1. PRESIDÈNCIA I CONSELLERIES DE LA GENERALITAT VALENCIANA

**Conselleria de Justícia i Administracions Públiques**  
ORDE de 5 de febrer de 2004, de la Conselleria de Justícia i Administracions Públiques, per la qual es modifica parcialment l'Orde de 30 de març de 1994, de la Conselleria d'Administració Pública, per la qual es regula el procediment per a la designació dels assessors tècnics en matèria artísticotaurina i la seua remuneració a càrrec de les empreses organitzadores. [2004/X1467] 3728

**Conselleria d'Infraestructures i Transport**  
DECRET 18/2004, de 13 de febrer, del Consell de la Generalitat, de creació del Registre Telemàtic de la Generalitat i regulació de les notificacions telemàtiques de la Generalitat. [2004/1555] 3729

**Conselleria de Sanitat**  
ORDE de 7 de gener de 2004, de la Conselleria de Sanitat, de modificació de la composició de la Comissió d'Actualització del Mapa Farmacèutic de la Comunitat Valenciana. [2004/X1399] 3748

ORDE de 15 de gener 2004, del conseller de Sanitat, que modifica l'Orde de 4 de febrer de 1999, per la qual es dicten normes per a l'organització i gestió en matèria de formació continuada de les professions sanitàries. [2004/X1448] 3749

ORDE de 3 de febrer de 2004, de la Conselleria de Sanitat, per la qual modifica l'Orde de 29 d'abril de 2002, de la Conselleria de Sanitat, per la qual crea la Comissió d'Avaluació del Pla d'Humanització de l'Atenció Sanitària, i l'Orde de 4 de desembre de 2002, de la Conselleria de Sanitat, per la qual nomena els integrants de la Comissió d'Avaluació del Pla d'Humanització de l'Atenció Sanitària. [2004/X1443] 3750

**Conselleria de Territori i Habitatge**  
DECRET 19/2004, de 13 de febrer, del Consell de la Generalitat, pel qual s'estableixen normes per al control del soroll produït pels vehicles de motor. [2004/X1605] 3752

**Conselleria de Benestar Social**  
ORDE de 15 de gener de 2004, de la Conselleria de Benestar Social, per la qual es creen els fitxers de tractament automatitzat de dades de caràcter personal DAURAT-Residents i DAURAT-Personal. [2004/X1347] 3766

### SUMARIO

#### I. DISPOSICIONES GENERALES

##### 1. PRESIDENCIA Y CONSELLERIAS DE LA GENERALITAT VALENCIANA

**Conselleria de Justicia y Administraciones Públicas**  
ORDEN de 5 de febrero de 2004, de la Conselleria de Justicia y Administraciones Públicas, por la que se modifica parcialmente la Orden de 30 de marzo de 1994, de la Conselleria de Administración Pública, por la que se regula el procedimiento para la designación de los asesores técnicos en materia artístico taurina y la remuneración de los mismos con cargo a las empresas organizadoras. [2004/X1467] 3728

**Conselleria de Infraestructuras y Transporte**  
DECRETO 18/2004, de 13 de febrero, del Consell de la Generalitat, de creación del Registro Telemático de la Generalitat y regulación de las notificaciones telemáticas de la Generalitat. [2004/1555] 3729

**Conselleria de Sanidad**  
ORDEN de 7 de enero de 2004, de la Conselleria de Sanidad, de modificación de la composición de la Comisión de Actualización del Mapa Farmacéutico de la Comunidad Valenciana. [2004/X1399] 3748

ORDEN de 15 de enero 2004, del conseller de Sanidad, que modifica la Orden de 4 de febrero de 1999, por la que se dictan normas para la organización y gestión en materia de formación continuada de las profesiones sanitarias. [2004/X1448] 3749

ORDEN de 3 de febrero de 2004, de la Conselleria de Sanidad, por la que se modifican la Orden de 29 de abril de 2002, de la Conselleria de Sanidad, por la que se crea la Comisión de Evaluación del Plan de Humanización de la Atención Sanitaria, y la Orden de 4 de diciembre de 2002, de la Conselleria de Sanidad, por la que se nombran los integrantes de la Comisión de Evaluación del Plan de Humanización de la Atención Sanitaria. [2004/X1443] 3750

**Conselleria de Territorio y Vivienda**  
DECRETO 19/2004, de 13 de febrero, del Consell de la Generalitat, por el que se establecen normas para el control del ruido producido por los vehículos a motor. [2004/X1605] 3752

**Conselleria de Bienestar Social**  
ORDEN de 15 de enero de 2004, de la Conselleria de Bienestar Social, por la que se crean los Ficheros de Tratamiento Automatizado de Datos de carácter personal DAURAT-Residents y DAURAT-Personal. [2004/X1347] 3766

**II. AUTORITATS I PERSONAL****b) OFERTES D'OCUPACIÓ PÚBLICA, OPOSICIONS I CONCURSOS***1. Administració territorial de la Generalitat Valenciana*

**Conselleria de Justícia i Administracions Públiques**  
CONVOCATÒRIA 6/2004, de 9 de febrer de 2004, de la Direcció General d'Administració Autònoma, per la qual s'anuncia, per a la seua provisió pel sistema de lliure designació, dos llocs de treball de naturalesa funcional, grup A, sector administració general, a l'Institut Valencià de la Joventut. [2004/X1512]

3768

RESOLUCIÓ de 27 de gener de 2004, de la Direcció General d'Administració Autònoma, per la qual s'adjudica destinació als participants en el concurs de mèrits número 13/2003, per a la provisió d'un lloc de treball de naturalesa funcional, sector administració especial, grup A, cap de Servici d'Ordenació i Control del Medicament, de la Conselleria de Sanitat. [2004/M1327]

3771

RESOLUCIÓ de 9 de febrer de 2004, de la Direcció General d'Administració Autònoma, per la qual s'adjudiquen destinacions als participants en el concurs de mèrits núm. 15/2003, per a la provisió de llocs de treball de naturalesa funcional, sector administració especial, grup D, vigilants d'obres públiques i al personal que va superar les proves selectives corresponents a la Convocatòria 27/99. [2004/X1551]

3772

*4. Universitats***Universitat d'Alacant**

RESOLUCIÓ de 3 de febrer de 2004, de la Universitat d'Alacant, per la qual es convoquen a concurs places de personal docent i investigador en règim de contractació laboral per al curs 2003/2004. [2004/X1212]

3775

RESOLUCIÓ de 5 de febrer de 2004, de la Universitat d'Alacant, per la qual es publica la relació definitiva d'aspirants aprovats en les proves selectives per a l'ingrés en l'escala oficial especialista, per a ocupar un lloc d'administració especial en els Servicis Tècnics d'Investigació (C10), pel sistema general d'accés lliure (Resolució de 17 de juliol de 2003, DOGV núm. 4.582, de 8 de setembre de 2003). [2004/X1254]

3790

**Universitat Jaume I**

RESOLUCIÓ de 3 de febrer de 2004, de la Universitat Jaume I, per la qual es publica la llista definitiva de l'aspirant que ha superat les proves selectives per a l'ingrés en l'escala tècnica bàsica de gestió d'instal·lacions (tècnic especialista en gestió d'instal·lacions) mitjançant el sistema d'oposició, convocades per Resolució de 29 de maig de 2003, BOE de 19 de juny de 2003. [2004/M1342]

3790

*5. Altres administracions***Ajuntament de Godella**

Informació pública de l'extracte de les bases de la convocatòria per a la provisió en propietat d'una plaça d'educadora infantil, vacant a la plantilla de personal laboral de l'Ajuntament de Godella. [2004/Q1021]

3791

**II. AUTORIDADES Y PERSONAL****b) OFERTAS DE EMPLEO PÚBLICO, OPOSICIONES Y CONCURSOS***1. Administración territorial de la Generalitat Valenciana*

**Conselleria de Justicia y Administraciones Públicas**  
CONVOCATORIA 6/2004, de 9 de febrero de 2004 de la Dirección General de Administración Autónoma, por la que se anuncia, para su provisión por el sistema de libre designación, dos puestos de trabajo de naturaleza funcional, grupo A, sector administración general, en el Instituto Valenciano de la Juventud. [2004/X1512]

3768

RESOLUCIÓN de 27 de enero de 2004, de la Dirección General de Administración Autónoma, por la que se adjudica destino a los participantes en el concurso de méritos número 13/2003, para la provisión de un puesto de trabajo de naturaleza funcional, sector administración especial, grupo A, jefe de Servicio de Ordenación y Control del Medicamento, de la Conselleria de Sanidad. [2004/M1327]

3771

RESOLUCIÓN de 9 de febrero de 2004 de la Dirección General de Administración Autónoma por la que se adjudican destinos a los participantes en el concurso de méritos núm. 15/2003, para la provisión de puestos de trabajo de naturaleza funcional, sector administración especial, grupo D, vigilantes de Obras Públicas y al personal que superó las pruebas selectivas correspondientes a la convocatoria 27/99. [2004/X1551]

3772

*4. Universidades***Universidad de Alicante**

RESOLUCIÓN de 3 de febrero de 2004, de la Universidad de Alicante, por la que se convocan a concurso plazas de personal docente e investigador en régimen de contratación laboral para el curso 2003/2004. [2004/X1212]

3775

RESOLUCIÓN de 5 de febrero de 2004, de la Universidad de Alicante, por que se publica la relación definitiva de aspirantes aprobados en las pruebas selectivas para el ingreso en la escala oficial especialista para ocupar puesto de Administración Especial, en los Servicios Técnicos de Investigación (C10), por el sistema general de acceso libre (Resolución de 17 de julio de 2003, DOGV núm. 4.582, de 8 de septiembre de 2003). [2004/X1254]

3790

**Universidad Jaume I**

RESOLUCIÓN de 3 de febrero de 2004, de la Universidad Jaume I, por la que se publica la lista definitiva del aspirante que ha superado las pruebas selectivas para el ingreso en la escala técnica básica de gestión de instalaciones (técnico especialista en gestión de instalaciones) mediante el sistema de oposición, convocadas por Resolución de 29 de mayo de 2003, BOE de 19 de junio de 2003. [2004/M1342]

3790

*5. Otras administraciones***Ayuntamiento de Godella**

Información pública del extracto de las bases de la convocatoria para la provisión en propiedad de una plaza de educadora infantil, vacante en la plantilla de personal laboral del Ayuntamiento de Godella. [2004/Q1021]

3791

**Ajuntament de Jérica**

Informació pública del nomenament de personal laboral fix per a un plaça d'encarregat d'Obres i Servicis de l'Ajuntament de Jérica. [2004/Q1134]

3792

**Ajuntament de Quart de Poblet**

– Informació pública de l'extracte de les bases de la convocatòria per a la provisió de sis places d'administratiu, incloses en l'oferta d'ocupació pública de 2002 de l'Ajuntament de Quart de Poblet. [2004/F1405]

3792

– Informació pública de l'extracte de les bases de la convocatòria per a la provisió d'un lloc de cap d'ordenances, inclòs en el catàleg de llocs de l'Ajuntament de Quart de Poblet. [2004/F1406]

3792

**III. CONVENIS I ACTES****c) AUTORITZACIONS ADMINISTRATIVES****Conselleria de Cultura, Educació i Esport**

ORDE de 21 de gener de 2004, de la Conselleria de Cultura, Educació i Esport, per la qual es modifica l'autorització, del centre docent privat "Natura", de València, per canvi de titularitat. [2004/X1277]

3793

**e) CONCESSIÓ DE SUBVENCIONS ADMINISTRATIVES****Conselleria de Cultura, Educació i Esport**

ORDE de 26 de gener de 2004, de la Conselleria de Cultura, Educació i Esport, per la qual es publica la línia pressupostària i l'import global màxim destinat a la concessió de les ajudes econòmiques per a escoles de música dependents de corporacions locals o d'entitats privades sense ànim de lucre, per a l'exercici 2004, convocades per Orde de 20 de novembre de 2003. [2004/X1274]

3794

ORDE de 26 de gener de 2004, de la Conselleria de Cultura, Educació i Esport, per la qual es publica la línia pressupostària i l'import global màxim destinat a la concessió de les ajudes econòmiques per a les corporacions locals que mantenen conservatoris de música de grau elemental i/o mitjà i per a les entitats sense ànim de lucre que mantenen centres autoritzats d'ensenyaments musicals de grau elemental i/o mitjà durant l'exercici 2004, convocades per Orde de 20 de novembre de 2003. [2004/X1275]

3795

ORDE de 26 de gener de 2004, de la Conselleria de Cultura, Educació i Esport, per la qual es publica la línia pressupostària i l'import global màxim destinat a la concessió de les ajudes econòmiques per al manteniment dels gabinets psicopedagògics escolars dependents d'ajuntaments i mancomunitats de municipis de la Comunitat Valenciana per a l'exercici 2004, convocades per Orde de 20 de novembre de 2003. [2004/X1276]

3796

**g) ALTRES ASSUMPTES****Conselleria de Cultura, Educació i Esport**

ORDE de 23 de gener de 2004, de la Conselleria de Cultura, Educació i Esport, per la qual s'aprova la Carta de Servicis de l'Institut Valencià d'Art Modern (IVAM). [2004/X1273]

3797

**Ayuntamiento de Jérica**

Información pública del nombramiento de personal laboral fijo para un plaza de encargado de Obras y Servicios del Ayuntamiento de Jérica. [2004/Q1134]

3792

**Ayuntamiento de Quart de Poblet**

– Información pública del extracto de las bases de la convocatoria para la provisión en propiedad de seis plazas de administrativo incluidas en la oferta de empleo público de 2002 del Ayuntamiento de Quart de Poblet. [2004/F1405]

3792

– Información pública del extracto de las bases de la convocatoria para la provisión de un puesto de jefe de ordenanzas, incluido en el catálogo de puestos del Ayuntamiento de Quart de Poblet. [2004/F1406]

3792

**III. CONVENIOS Y ACTOS****e) AUTORIZACIONES ADMINISTRATIVAS****Conselleria de Cultura, Educación y Deporte**

ORDEN de 21 de enero de 2004, de la Conselleria de Cultura, Educación y Deporte, por la que se modifica la autorización del centro docente privado "Natura" de Valencia, por cambio de titularidad. [2004/X1277]

3793

**e) CONCESIÓN DE SUBVENCIONES ADMINISTRATIVAS****Conselleria de Cultura, Educación y Deporte**

ORDEN de 26 de enero de 2004, de la Conselleria de Cultura, Educación y Deporte, por la que se publica la línea presupuestaria y el importe global máximo destinado a la concesión de las ayudas económicas para las escuelas de música dependientes de corporaciones locales o de entidades privadas sin ánimo de lucro para el ejercicio 2004, convocadas por Orden de 20 de noviembre de 2003. [2004/X1274]

3794

ORDEN de 26 de enero de 2004, de la Conselleria de Cultura, Educación y Deporte, por la que se publica la línea presupuestaria y el importe global máximo destinado a la concesión de las ayudas económicas para las corporaciones locales que mantienen conservatorios de música de grado elemental y/o medio y para las entidades sin ánimo de lucro que mantienen centros autorizados de enseñanzas musicales de grado elemental y/o medio durante el ejercicio 2004, convocadas por Orden de 20 de noviembre de 2003. [2004/X1275]

3795

ORDEN de 26 de enero de 2004, de la Conselleria de Cultura, Educación y Deporte, por la que se publica la línea presupuestaria y el importe global máximo destinado a la concesión de las ayudas económicas para el mantenimiento de los gabinetes psicopedagógicos escolares dependientes de ayuntamientos y mancomunidades de municipios de la Comunidad Valenciana para el ejercicio 2004, convocadas por Orden de 20 de noviembre de 2003. [2004/X1276]

3796

**g) OTROS ASUNTOS****Conselleria de Cultura, Educación y Deporte**

ORDEN de 23 de enero de 2004, de la Conselleria de Cultura, Educación y Deporte, por la que se aprueba la Carta de Servicis del Instituto Valenciano de Arte Moderno (IVAM). [2004/X1273]

3797

**Conselleria de Territori i Habitatge**  
ACORD de 5 de novembre de 2003, de la Comissió Territorial d'Urbanisme de València, relatiu al pla de reforma interior El Barranquet de La Pobla de Vallbona. [2004/S1255] 3799

**Corts Valencianes**  
Convocatòria d'una beca per a la formació pràctica d'un/a periodista en l'àmbit parlamentari. [2004/X1515] 3801

#### IV. ADMINISTRACIÓ DE JUSTÍCIA

##### a) EDICTES I CÈDULES DE NOTIFICACIÓ D'INTERLOCUTÒRIES, PROVISIONS I SENTÈNCIES

**Audiència Provincial de València**  
– Rotlle número 504/2003.Cèdula de notificació. [2004/Q982] 3804  
– Rotlle d'apel·lació número 317/2003. Cèdula de notificació. [2004/M1225] 3805  
– Actuacions de restitució del menor número 001012/2003-C. Cèdula de notificació. [2004/S1132] 3805

**Jutjat de Primera Instància número 2 de Castelló de la Plana**  
Expedient número 580/2003. Cèdula de notificació. [2004/Q972] 3806

**Jutjat de Primera Instància número 3 de València**  
Juí verbal número 774/2003. Cèdula de notificació. [2004/M932] 3807

**Jutjat de Primera Instància número 8 de València**  
Actuacions de divorci contenciós número 1.372/2002. Cèdula de notificació. [2004/Q1133] 3808

**Jutjat de Primera Instància número 9 de València**  
Actuacions de divorci número 630/2003. Cèdula de notificació. [2004/Q993] 3808

**Jutjat Social número 23 de Madrid**  
Demanda ordinària número 674/2003. Cèdula de notificació. [2004/M1127] 3809

**Jutjat de Primera Instància número 24 de València**  
Actuacions de divorci contenciós número 888/2002. Cèdula de notificació. [2004/Q981] 3809

##### d) DEVOLUCIÓ D'AVALS O FIANCES A PROCURADORS

**Tribunal Superior de Justícia de la Comunitat Valenciana**  
– Informació pública de la devolució de fiança a Natividad Saiz Aparicio, per causar baixa en l'exercici professional com a procuradora dels tribunals. [2004/S1092] 3810

– Informació pública de la devolució de fiança a María del Carmen Olmos Más, per causar baixa en l'exercici professional com a procuradora dels tribunals. [2004/S1094] 3810

– Informació pública de la devolució de fiança a Amparo Ferrer Aquiles, per causar baixa en l'exercici professional com a procuradora dels tribunals. [2004/S1094] 3811

**Conselleria de Territorio y Vivienda**  
ACUERDO de 5 de noviembre de 2003, de la Comisión Territorial de Urbanismo de Valencia, relativo al plan de reforma interior El Barranquet de La Pobla de Vallbona. [2004/S1255] 3799

**Corts Valencianes**  
Convocatoria de una beca para la formación práctica de un/a periodista en el ámbito parlamentario. [2004/X1515] 3801

#### IV. ADMINISTRACIÓN DE JUSTICIA

##### a) EDICTOS Y CÉDULAS DE NOTIFICACIÓN DE AUTOS, PROVIDENCIAS Y SENTENCIAS

**Audiencia Provincial de Valencia**  
– Rollo número 504/2003.Cédula de notificación. [2004/Q982] 3804  
– Rollo de apelación número 317/2003. Cédula de notificación. [2004/M1225] 3805  
– Autos de restitución del menor número 001012/2003-C. Cédula de notificación. [2004/S1132] 3805

**Juzgado de Primera Instancia número 2 de Castellón de la Plana**  
Expediente número 580/2003. Cédula de notificación. [2004/Q972] 3806

**Juzgado de Primera Instancia número 3 de Valencia**  
Juicio verbal número 774/2003. Cédula de notificación. [2004/M932] 3807

**Juzgado de Primera Instancia número 8 de Valencia**  
Autos de divorcio contencioso número 1.372/2002. Cédula de notificación. [2004/Q1133] 3808

**Juzgado de Primera Instancia número 9 de Valencia**  
Autos de divorcio número 630/2003. Cédula de notificación. [2004/Q993] 3808

**Juzgado de lo Social número 23 de Madrid**  
Demanda ordinaria número 674/2003. Cédula de notificación. [2004/M1127] 3809

**Juzgado de Primera Instancia número 24 de Valencia**  
Autos de divorcio contencioso número 888/2002. Cédula de notificación. [2004/Q981] 3809

##### d) DEVOLUCIÓN DE AVALES O FIANZAS A PROCURADORES

**Tribunal Superior de Justicia de la Comunidad Valenciana**  
– Información pública de la devolución de fianza a Natividad Saiz Aparicio, por causar baja en el ejercicio profesional como procuradora de los tribunales. [2004/S1092] 3810

– Información pública de la devolución de fianza a María del Carmen Olmos Más, por causar baja en el ejercicio profesional como procuradora de los tribunales. [2004/S1094] 3810

– Información pública de la devolución de fianza a Amparo Ferrer Aquiles, por causar baja en el ejercicio profesional como procuradora de los tribunales. [2004/S1096] 3811

**V. ALTRES ANUNCIS****a) ORDENAMENT DEL TERRITORI I URBANISME***1. Tràmits de procediments dels plans***Conselleria de Territori i Habitatge**

Resseña de la resolució de 22 de desembre de 2003, del conseller de Territori i Habitatge, relativa a l'aprovació definitiva de l'homologació i el pla de reforma interior de la UE-30 del terme municipal d'Alacant. [2004/X1504] 3811

**Ajuntament d'Estubeny**

Informació pública dels treballs de PRI de millora de l'ordenació detallada. [2004/M1231] 3811

**Ajuntament de Xilxes**

Informació pública de l'estudi de detall de la unitat d'execució A-6 del sòl urbà residencial de la platja de Xilxes. [2004/M1177] 3812

**Ajuntament d'Oliva**

Informació pública de la modificació puntual de les normes urbanístiques del Pla General d'Ordenació Urbana. [2004/M1108] 3812

**Ajuntament de Quart de Poblet**

Informació pública de l'estudi de detall de les parcel·les ubicades a la plaça de Juan Sebastián Elcano. [2004/Q1189] 3813

*2. Altres assumptes***Ajuntament de Náquera**

Informació pública de la suspensió de llicències urbanístiques a tot el terme municipal. [2004/M1473] 3813

**Ajuntament de Paiporta**

Informació pública de l'aprovació de la retaxació de càrregues i de l'aprovació inicial de les quotes d'urbanització del sector 3. [2004/F1468] 3814

**b) LICITACIÓ DE CONTRACTES ADMINISTRATIUS***1. Administració territorial de la Generalitat Valenciana***Conselleria d'Infraestructures i Transport**

– Concurs número 2003/10/0121, 2003/10/0123 i 2003/10/0286. Consultoria i assistència per a la direcció d'obra: estació d'aigües residuals, col·lector general i bombament a emissari submarí a Benicarló i altres. [2004/X1491] 3815

– Concurs número 2003/18/0289. Servici d'acollida, atenció presencial i informació dirigida al ciutadà en distintes oficines PROP de la Conselleria d'Infraestructures i Transport. Direcció General de Telecomunicacions i Investigació, de la Comunitat Valenciana. [2004/X1489] 3816

– Concurs número 2003/01/0264. Anuncis en premsa d'informació pública de projectes, expropiacions, licitacions i anuncis en general de la Conselleria d'Infraestructures i Transport. [2004/F1490] 3817

*3. Entitats i empreses de la Generalitat Valenciana***Institut Valencià de Cinematografia**

Concurs número SER/2004. Gestió del Festival Cinema Jove. [2004/X1534] 3819

**V. OTROS ANUNCIOS****a) ORDENACIÓN DEL TERRITORIO Y URBANISMO***1. Trámites procedimentales de los planes***Conselleria de Territorio y Vivienda**

Reseña de la resolución de 22 de diciembre de 2003, del conseller de Territorio y Vivienda, relativa a la aprobación definitiva de la Homologación y el Plan de Reforma Interior de la UE-30 del término municipal de Alicante. [2004/X1504] 3811

**Ayuntamiento de Estubeny**

Información pública de los trabajos de PRI de mejora de la ordenación pormenorizada. [2004/M1231] 3811

**Ayuntamiento de Chilches**

Información pública del estudio de detalle de la unidad de ejecución A-6 del suelo urbano residencial de la playa de Chilches. [2004/M1177] 3812

**Ayuntamiento de Oliva**

Información pública de la modificación puntual de las normas urbanísticas del Plan General de Ordenación Urbana. [2004/M1108] 3812

**Ayuntamiento de Quart de Poblet**

Información pública del estudio de detalle de las parcelas ubicadas en la plaza de Juan Sebastián Elcano. [2004/Q1189] 3813

*2. Otros asuntos***Ayuntamiento de Náquera**

Información pública de la suspensión de licencias urbanísticas en todo el término municipal. [2004/M1473] 3813

**Ayuntamiento de Paiporta**

Información pública de la aprobación de la retasación de cargas y de la aprobación inicial de las cuotas de urbanización del sector 3. [2004/F1468] 3814

**b) LICITACIÓN DE CONTRATOS ADMINISTRATIVOS***1. Administración territorial de la Generalitat Valenciana***Conselleria de Infraestructuras y Transporte**

– Concurso número 2003/10/0121, 2003/10/0123 y 2003/10/0286. Consultoría y asistencia para la dirección de obra: estación de aguas residuales, colector general y bombeo a emisario submarino en Benicarló y otros. [2004/X1491] 3815

– Concurso número 2003/18/0289. Servicio de acogida, atención presencial e información dirigida al ciudadano en distintas oficinas PROP de la Conselleria de Infraestructuras y Transportes. Dirección General de Telecomunicaciones e Investigación, de la Comunidad Valenciana. [2004/X1489] 3816

– Concurso número 2003/01/0264. Anuncios en prensa de información pública de proyectos, expropiaciones, licitaciones y anuncios en general de la Conselleria de Infraestructuras y Transporte. [2004/F1490] 3817

*3. Entidades y empresas de la Generalitat Valenciana***Instituto Valenciano de Cinematografía**

Concurso número SER/2004. Gestión del Festival Cinema Jove. [2004/X1534] 3819

**4. Universitats****Universitat Politècnica de València**

Concurs número MY04/VP/O/1. Substitució de màquines generadores de la instal·lació de climatització. Edificis A i B de Gandia. [2004/F1415] 3820

**5. Altres administracions****Ajuntament d'Aldaia**

Concurs número 0.3.2.3/2004. Servicis de neteja de diversos centres municipals dependents de l'Ajuntament d'Aldaia. [2004/F1470] 3821

**Ajuntament de Buñol**

Subhasta. Alienació de la parcel·la situada al terme municipal de Buñol, carrer de Joaquín Masmano Ibáñez, sense número. [2004/Q1224] 3822

**Ajuntament de Sagunt**

Concurs número 45/2003. Anàlisi organitzativa interna de l'Ajuntament de Sagunt. [2004/M1083] 3823

**Diputació Provincial de Castelló**

Concurso número 32/04. Arrendament amb opció de compra, per la Diputació, de parc microinformàtic, nou a estrenar, amb opció de compra a la finalització del contracte; manteniment de tot el parc, tant el de subministrament nou com el no renovat; alienació dels següents elements: 289 PC bàsics, 28 PC avançats, 5 PC portàtils, 9 impressores d'injecció, i 48 impressores làser bàsiques. [2004/X1454] 3824

**c) ADJUDICACIÓ DE CONTRACTES ADMINISTRATIUS****1. Administració territorial de la Generalitat Valenciana****Conselleria d'Infraestructures i Transport**

Expedient número 19C03037. Contracte de gestió de servicis públics portuaris en la modalitat de concessió per a l'explotació de la Llotja de Peix al Port de Dénia. [2004/X1395] 3825

**g) ALTRES ASSUMPTES****1. Persones jurídicopúbliques****Conselleria de Sanitat**

– Notificació de l'acord d'iniciació d'expedient sancionador nº 51/343/03, per manca d'autorització sanitària, a Churrasquería, SA. [2004/X1423] 3826

– Notificació de l'acord d'iniciació d'expedient sancionador nº 51/419/03, per manca d'autorització sanitària i concurrència d'infraccions sanitàries lleus, a Francisco Pérez López. [2004/X1424] 3826

– Notificació de la iniciació d'expedient sancionador nº 51/515/03, per concurrència d'infraccions sanitàries lleus, a José Suárez Gómez «Bar Europa». [2004/X1425] 3827

– Notificació de l'acord d'iniciació d'expedient sancionador nº 51/613/03, per manca d'autorització sanitària, a Edem Place, SL, Menjador Col·lectiu Turístic. [2004/X1426] 3828

**Conselleria d'Agricultura, Pesca i Alimentació**

– Correcció d'errades de la notificació del cap d'Àrea de Producció i Mercats Agraris a Francisco José Pareja, de la Resolució de 29 d'abril del 2003 del director general de Producció i Comercialització Agrària. [2004/X1528] 3828

**4. Universidades****Universidad Politécnica de Valencia**

Concurso número MY04/VP/O/1. Sustitución de máquinas generadoras de la instalación de climatización. Edificios A y B de Gandia. [2004/F1415] 3820

**5. Otras administraciones****Ayuntamiento de Aldaia**

Concurso número 0.3.2.3/2004. Servicios de limpieza de diversos centros municipales dependientes del Ayuntamiento de Aldaia. [2004/F1470] 3821

**Ayuntamiento de Buñol**

Subasta. Enajenación de la parcela sita en el término municipal de Buñol, calle de Joaquín Masmano Ibáñez, sin número. [2004/Q1224] 3822

**Ayuntamiento de Sagunto**

Concurso número 45/2003. Análisis organizativo interno del Ayuntamiento de Sagunto. [2004/M1083] 3823

**Diputación Provincial de Castellón**

Concurso número 32/04. Arrendamiento con opción de compra de parque microinformático, nuevo a estrenar, a la finalización del contrato, mantenimiento de todo el parque, tanto el de suministro nuevo como el no renovado y enajenación de 289 PCs básicos, 28 avanzados y 5 portátiles, 9 impresoras de inyección y 48 láser básicas. [2004/X1454] 3824

**e) ADJUDICACIÓN DE CONTRATOS ADMINISTRATIVOS****1. Administración territorial de la Generalitat Valenciana****Conselleria de Infraestructuras y Transporte**

Expediente número 19C03037. Contrato de gestión de servicios públicos portuarios en su modalidad de concesión para la explotación de la Lonja de Pescado en el Puerto de Dénia. [2004/X1395] 3825

**g) OTROS ASUNTOS****1. Personas jurídico-públicas****Conselleria de Sanidad**

– Notificación del acuerdo de iniciación de expediente sancionador nº 51/343/03, por carecer de autorización sanitaria, a Churrasquería, SA. [2004/X1423] 3826

– Notificación del acuerdo de iniciación de expediente sancionador nº 51/419/03, por carecer de autorización sanitaria y concurrència de infracciones sanitarias leves, a Francisco Pérez López. [2004/X1424] 3826

– Notificación de la iniciación de expediente sancionador nº 51/515/03, por concurrència de infracciones sanitarias leves, a José Suárez Gómez «Bar Europa». [2004/X1425] 3827

– Notificación del acuerdo de iniciación de expediente sancionador nº 51/613/03, por carecer de autorización sanitaria, a Edem Place, SL, Comedor Colectivo Turístico. [2004/X1426] 3828

**Conselleria de Agricultura, Pesca y Alimentación**

– Corrección de errores de la notificación del jefe de Área de Producción y Mercados Agrarios a Francisco José Pareja, de la Resolución de 29 de abril de 2003 del director general de Producción y Comercialización Agraria. [2004/X1528] 3828

- Correcció d'errades de la notificació del cap d'Àrea de Producció i Mercats Agraris a Carlos Sansano Ruiz de la Resolució de 29 d'abril de 2003, del director general de Producció i Comercialització Agrària. [2004/X1530] 3829
- Correcció d'errades de la notificació del cap d'Àrea de Producció i Mercats Agraris a Vicente Revert López, de la Resolució de 29 d'abril de 2003, del director general de Producció i Comercialització Agrària. [2004/X1532] 3830
- Correcció d'errades de la notificació del cap d'Àrea de Producció i Mercats Agraris a Eugene Daniel Faure, de la Resolució de 29 d'abril de 2003 del director general de Producció i Comercialització Agrària. [2004/X1536] 3831

#### Conselleria de Territori i Habitatge

- Notificació als interessats de la proposta de resolució d'expedient administratiu de desnonament, per falta de títol (Exped. A-DAFT-0004-0007-0065-0085-0088-0091-0100-0103/03). [2004/X1434] 3832
- Notificació als interessats de la provisió i plec de càrrecs per incoació d'expedient administratiu de desnonament, per ocupació sense títol legal per a fer-ho (exped. A-DAFT-0089-0128-0129/03/03). [2004/X1433] 3834
- Notificació als interessats de la proposta de resolució d'expedient administratiu de desnonament, per no ocupar els habitatges pels seus titulars com a domicili habitual i permanent (exped. A-DANU-0004-0026-0029-0030-0086-0088-0089-0091-0104-0108-0109-0118/03). [2004/X1432] 3835
- Notificació als interessats de la resolució d'expedient administratiu de desnonament, per falta de títol (Exped. A-DAFT-0153/02 i A-DAFT-0045-0046-0097/03). [2004/X1442] 3837
- Notificació als interessats de la provisió i plec de càrrecs per incoació d'expedient administratiu de desnonament, per no ocupar els habitatges pels seus titulars com a domicili habitual i permanent. (Exped. A-DANU-0094-0132-0133-0134-0135-0136-0139-0140-0141-0143/03). [2004/X1431] 3838

- Corrección de errores de la notificación del jefe de Área de Producción y Mercados Agrarios a Carlos Sansano Ruiz de la Resolución de 29 de abril de 2003, del director general de Producción y Comercialización Agraria. [2004/X1530] 3829
- Corrección de errores de la notificación del jefe de Área de Producción y Mercados Agrarios a Vicente Revert López, de la Resolución de 29 de abril de 2003 del director general de Producción y Comercialización Agraria. [2004/X1532] 3830
- Corrección de errores de la notificación del jefe de Área de Producción y Mercados Agrarios a D. Eugene Daniel Faure, de la Resolución de 29 de abril de 2003 ,del director general de Producción y Comercialización Agraria. [2004/X1536] 3831

#### Conselleria de Territorio y Vivienda

- Notificación a los interesados de la propuesta de Resolución de expediente administrativo de desahucio, por falta de título (exped. A-DAFT-0004-0007-0065-0085-0088-0091-0100-0103/03). [2004/X1434] 3832
- Notificación a los interesados de la providencia y pliego de cargos por incoación de expediente administrativo de desahucio, por ocupar una vivienda sin título legal para ello (exped. A-DAFT-0089-0128-0129/03). [2004/X1433] 3834
- Notificación a los interesados de la propuesta de Resolución de expediente administrativo de desahucio, por no ocupación de las viviendas por sus titulares como domicilio habitual y permanente (Expedientes número A-DANU-0004-0026-0029-0030-0086-0088-0089-0091-0104-0108-0109-0118/03). [2004/X1432] 3835
- Notificación a los interesados de la Resolución de expediente administrativo de desahucio, por falta de título (exped. A-DAFT-0153/02 y A-DAFT-0045-0046-0097/03). [2004/X1442] 3837
- Notificación a los interesados de la providencia y pliego de cargos por incoación de expediente administrativo de desahucio, por no ocupar las viviendas por sus titulares como domicilio habitual y permanente (expedientes A-DANU-0094-0132-0133-0134-0135-0136-0139-0140-0141-0143/03). [2004/X1431] 3838

Exemplar solt (per fascicle): 0,40 €  
 Subscripció anual en paper: 142,33 €  
 Subscripció anual microfita: 241,36 €  
 Subscripció anual en CD-ROM: 31,45 €

ISSN: 0212-8195  
 Dipòsit legal: V. 1556-1978

Ejemplar suelta (cada fascículo): 0,40 €  
 Suscripción anual en papel: 142,33 €  
 Suscripción anual microfichas: 241,36 €  
 Suscripción anual en CD-ROM: 31,45 €

ISSN: 0212-8195  
 Depósito legal: V. 1556-1978



[www.pre.gva.es/dogv](http://www.pre.gva.es/dogv)

Edició i administració / Edición y administración: Àrea de Publicacions Batlia, 1, 46003 València

Subscripcions / Suscripciones 96 386 34 11 · Anuncis / Anuncios 96 386 34 41 · Producció / Producción 96 386 34 18

Venda d'exemplars solts / Venta de ejemplares sueltos: Llibreria Llig València 96 386 61 70 — Llibreria Llig Castelló de la Plana 964 35 82 70

Impressió / Impresión: ITEGRAF, SA - Pol. Ind. El Oliveral, Riba-roja de Túria (València)

## I. DISPOSICIONS GENERALS

### 1. PRESIDÈNCIA I CONSELLERIES DE LA GENERALITAT VALENCIANA

#### Conselleria de Justícia i Administracions Públiques

*ORDE de 5 de febrer de 2004, de la Conselleria de Justícia i Administracions Públiques, per la qual es modifica parcialment l'Orde de 30 de març de 1994, de la Conselleria d'Administració Pública, per la qual es regula el procediment per a la designació dels assessors tècnics en matèria artísticotaurina i la seua remuneració a càrrec de les empreses organitzadores. [2004/X1467]*

L'Orde de 30 de març de 1994, de la Conselleria d'Administració Pública, fent ús de la competència exclusiva que té en matèria d'espectacles i, d'acord amb el que disposa la disposició adicional de la Llei 10/1991, de 4 d'abril, sobre potestats administratives en matèria d'espectacles taurins i l'article 41 del Reial Decret 145/1996, de 2 de febrer, pel qual es modifica i fa una nova redacció del Reglament d'Espectacles Taurins, regulava el procediment per a la designació dels assessors tècnics en matèria artísticotaurina i la seua remuneració a càrrec de les empreses organitzadores. Dita remuneració va ser actualitzada mitjançant l'Orde de 5 de setembre de 1997, de la Conselleria de Presidència.

Els cinc anys transcorreguts des de l'última actualització, obliguen a l'adopció de mecanismes més àgils d'actualització de les remuneracions indicades, a partir d'una quantitat més conforme a la funció que exercix este personal. Per la qual cosa, la present orde té per objecte complir el que disposa l'article 41 del Reial Decret 145/1996, de 2 de febrer, abans esmentat, en allò referent a les retribucions dels assessors en matèria artísticotaurina.

Per tot el susdit, fent ús de les facultats conferides, d'acord amb el que disposa el Decret 113/2003, d'11 de juliol, del Consell de la Generalitat, pel qual s'aprova el Reglament Orgànic i Funcional de la Conselleria de Justícia i Administracions Públiques, oïda la Comissió d'Espectacles i Activitats Recreatives de la Comunitat Valenciana, en la reunió del dia 12 de desembre de 2003,

#### ORDENE

##### Article únic

Es modifica l'article segon de l'Orde de 30 de març de 1994, el qual queda redactat de la manera següent:

##### «Article segon

1. Les remuneracions que, a càrrec de les empreses organitzadores han de percebre els assessors en matèria artísticotaurina taurina nomenats de conformitat amb el que disposa l'article anterior, queden fixats en la quantitat de 60 euros, amb independència del tipus d'espectacle i la categoria de la plaça. Esta quantitat serà abonada per l'empresa organitzadora a l'assessor designat abans del començament de la festa.

2. En el cas que la festa taurina siga suspesa per qualsevol causa, i l'assessor haja comparegut a la plaça de bous o al recinte on se celebre l'espectacle, l'empresa organitzadora estarà obligada a abonar el 50 per 100 de la quantitat que s'haja de percebre».

Es modifica la disposició adicional de l'Orde de 30 de març de 1994, la qual queda redactada de la manera següent:

##### «Disposició adicional

La quantia fixada en la present Orde s'actualitzarà anualment, amb efecte d'1 de gener, d'acord amb el mateix percentatge de variació que estableix l'Institut Nacional d'Estadística o l'organisme que el substituïska en l'àmbit de la Comunitat Valenciana per a l'Índex de Preus al Consum».

## I. DISPOSICIONES GENERALES

### 1. PRESIDENCIA Y CONSELLERIAS DE LA GENERALITAT VALENCIANA

#### Conselleria de Justícia y Administraciones Públicas

*ORDEN de 5 de febrero de 2004, de la Conselleria de Justicia y Administraciones Públicas, por la que se modifica parcialmente la Orden de 30 de marzo de 1994, de la Conselleria de Administración Pública, por la que se regula el procedimiento para la designación de los asesores técnicos en materia artístico taurina y la remuneración de los mismos con cargo a las empresas organizadoras. [2004/X1467]*

La Orden de 30 de marzo de 1994, de la Conselleria de Administración Pública, en uso de la competencia exclusiva que se ostenta en materia de espectáculos, junto con lo dispuesto en la Disposición adicional de la Ley 10/1991, de 4 de abril, sobre potestades administrativas en materia de espectáculos taurinos y el artículo 41 del Real Decreto 145/1996, de 2 de febrero, por el que se modifica y da nueva redacción al Reglamento de Espectáculos Taurinos, vino a regular el procedimiento para la designación de los asesores técnicos en materia artístico-taurina y la remuneración de los mismos con cargo a las empresas organizadoras. Dicha remuneración fue actualizada mediante Orden de 5 de septiembre de 1997, de la Conselleria de Presidencia.

Los cinco años transcurridos desde la última actualización, obligan a la adopción de mecanismos más ágiles de actualización de las indicadas remuneraciones, partiendo de una cantidad más conforme con la función a desempeñar por este personal, por lo que la presente orden tiene por objeto dar cumplimiento a lo dispuesto en el citado artículo 41 del Real Decreto 145/1996, de 2 de febrero, en lo tocante a retribución de asesores en materia artístico-taurina.

Por todo ello, en uso de las facultades conferidas, de acuerdo con lo dispuesto en el Decreto 113/2003, de 11 de julio, del Consell de la Generalitat, por el que se aprueba el Reglamento Orgánico y Funcional de la Conselleria de Justicia y Administraciones Públicas, oïda la Comisión de Espectáculos y Actividades Recreativas de la Comunidad Valenciana, en su reunión del día 12 de diciembre de 2003,

#### ORDENO

##### Artículo único

Se modifica el artículo segundo de la Orden de 30 de marzo de 1994, que queda redactado del siguiente modo:

##### «Artículo segundo

1. Las remuneraciones que, con cargo a las empresas organizadoras han de percibir los asesores en materia artístico taurina nombrados de conformidad con lo dispuesto en el artículo anterior, se fijan en la cuantía de 60 euros, con independencia del tipo de espectáculo y la categoría de la plaza. Dicha cantidad será abonada por la empresa organizadora al asesor designado antes del comienzo del festejo.

2. En el supuesto de que el festejo taurino sea suspendido por cualquier causa, y el asesor haya comparecido en la plaza de toros o recinto donde se celebre el espectáculo, la empresa organizadora vendrá obligada a abonar el 50 por 100 de la cantidad que se deba percibir».

Se modifica la Disposición adicional de la Orden de 30 de marzo de 1994, que queda redactada del siguiente modo:

##### «Disposición adicional

La cuantía fijada en la presente orden se actualizará anualmente, con efectos 1 de enero, de acuerdo con el mismo porcentaje de variación que se establezca por el Instituto Nacional de Estadística u organismo que lo sustituya en el ámbito de la Comunidad Valenciana para el Índice de Precios al Consumo».



## DISPOSICIÓ FINAL

La present orde vigirà l'endemà de la publicació en el *Diari Oficial de la Generalitat Valenciana*.

València, 5 de febrer de 2004

El conseller de Justícia i Administracions Públiques,  
VÍCTOR CAMPOS GUINOT

**Conselleria d'Infraestructures i Transport**

*DECRET 18/2004, de 13 de febrer, del Consell de la Generalitat, de creació del Registre Telemàtic de la Generalitat i regulació de les notificacions telemàtiques de la Generalitat.* [2004/1555]

I. La consecució d'una administració pública més moderna i eficaç constituïx una prioritat i un compromís del Consell de la Generalitat, que obliga a reinventar la forma tradicional amb què l'administració s'ha relacionat amb els ciutadans, per a aconseguir el que s'ha denominat la «Nova administració de la Societat del Coneixement, i administració».

En este procés de canvi orientat cap a la i-administració, resulta fonamental consolidar la teleadministració, la utilització de les noves tecnologies per l'administració, ja que, com ja se sap, és una exigència constitucional que l'administració pública actue amb eficàcia (article 103.1 de la Constitució), i una concreció del dit principi que els procediments administratius es tramiten amb celeritat. Si a això s'afegix que l'actuació administrativa, a més d'eficaç i ràpida, s'ha d'envoltar d'una sèrie de garanties que permeten assegurar la constància dels actes produïts per l'administració i la recepció pels seus destinataris de les notificacions i de les comunicacions que els dirigeixca l'administració, resulta indubtable que la utilització de les noves tecnologies en la tramitació dels procediments administratius pot ajudar a la consecució d'estos objectius.

II. En este procés d'avanç i d'utilització de les noves tecnologies no han sigut aliens els registres creats en l'administració de la Generalitat, les seues entitats autònomes i les entitats de dret públic, la majoria de les quals disposen ja d'un suport informàtic que garantix la certesa dels assentaments registrals que es practiquen i la integració de tots els registres d'un mateix òrgan en un únic registre general.

De fet, el Consell de la Generalitat té regulats, a través del Decret 130/1998, de 8 de setembre, els registres d'entrada i d'eixida de sol·licituds, escrits, comunicacions i documents, en els quals s'estableix la configuració de les distintes unitats de registre de l'administració de la Generalitat, on es preveu la necessitat que tots els registres que l'administració de la Generalitat estableixca per a la recepció de sol·licituds, escrits i comunicacions dels particulars o d'òrgans administratius s'instal·len en suport informàtic.

No obstant això, esta regulació del Decret 130/1998, de 8 de setembre, partix de la necessària actuació presencial davant les diferents unitats de registre de l'administració de la Generalitat per part del ciutadà per a la presentació de sol·licituds, escrits i comunicacions dirigides a la Generalitat.

El procés d'innovació tecnològica i la configuració d'una administració de la Societat del Coneixement dins del II Pla de Modernització de la Comunitat Valenciana, permet en l'actualitat fer un pas més, amb l'establiment de mecanismes que facen possible una relació entre l'administració i el ciutadà més interactiva i, en particular, facilitar a estos últims la presentació davant l'administració pública d'escrits, sol·licituds i comunicacions per via telemàtica amb plenes garanties i efectes legals, així com la regulació de les notificacions telemàtiques com un instrument àgil i vàlid per a la comunicació de l'administració als ciutadans.

## DISPOSICIÓN FINAL

La presente orden entrará en vigor al día siguiente de su publicación en el *Diari Oficial de la Generalitat Valenciana*.

Valencia, 5 de febrero de 2004

El conseller de Justicia y Administraciones Públicas,  
VÍCTOR CAMPOS GUINOT

**Conselleria de Infraestructuras y Transporte**

*DECRETO 18/2004, de 13 de febrero, del Consell de la Generalitat, de creación del Registro Telemático de la Generalitat y regulación de las notificaciones telemáticas de la Generalitat.* [2004/1555]

I. La consecució de una administració pública més moderna i eficaç constituye una prioridad y un compromiso del Consell de la Generalitat, que obligan a reinventar la forma tradicional en que la administración se ha venido relacionando con los ciudadanos, para conseguir lo que se ha denominado la «Nueva administración de la Sociedad del Conocimiento, y administración».

En este proceso de cambio orientado hacia la i-administración, resulta fundamental consolidar la teleadministración, la utilización de las nuevas tecnologías por la administración, ya que, como es sabido, es una exigencia constitucional la de que la administración Pública actúe con eficacia (artículo 103.1 de la Constitución), y una concreción de dicho principio, que los procedimientos administrativos se tramiten con celeridad. Si a ello se añade que la actuación administrativa, además de eficaz y rápida, ha de rodearse de una serie de garantías que permitan asegurar la constancia de los actos producidos por la administración y la recepción por sus destinatarios de las notificaciones y comunicaciones que les dirija la administración, resulta indudable que la utilización de las nuevas tecnologías en la tramitación de los procedimientos administrativos puede ayudar a la consecució de estos objetivos.

II. En este proceso de avance y de utilización de las nuevas tecnologías no han sido ajenos los registros creados en la administración de la Generalitat, sus entidades autónomas y entidades de derecho público, la mayoría de los cuales cuenta ya con un soporte informático que garantiza la certeza de los asientos registrales que se practican y la integración de todos los registros de un mismo órgano en un único Registro General.

De hecho, el Consell de la Generalitat tiene regulados, a través del Decreto 130/1998, de 8 de septiembre, los registros de entrada y salida de solicitudes, escritos, comunicaciones y documentos, en el que se establece la configuración de las distintas unidades de registro de la administración de la Generalitat, en el cual se contempla la necesidad de que todos los registros que la administración de la Generalitat establezca para la recepción de solicitudes, escritos y comunicaciones de los particulares o de órganos administrativos se instalen en soporte informático.

Sin embargo, esta regulación del Decreto 130/1998, de 8 de septiembre, parte de la necesaria actuación presencial ante las diferentes unidades de registro de la administración de la Generalitat por parte del ciudadano para la presentación de solicitudes, escritos y comunicaciones dirigidas a la Generalitat.

El proceso de innovación tecnológica y la configuración de una administración de la Sociedad del Conocimiento dentro del II Plan de Modernización de la Comunidad Valenciana, permite en la actualidad dar un paso más, estableciendo mecanismos que posibiliten una relación entre la administración y el ciudadano más interactiva, y, en particular, facilitando a estos últimos la presentación ante la administración pública de escritos, solicitudes y comunicaciones por vía telemática con plenas garantías y efectos legales, así como regulando las notificaciones telemáticas como un instrumento ágil y válido para la comunicación de la administración a los ciudadanos.

Per a això, l'instrument fonamental que permet tindre constància d'estes comunicacions telemàtiques entre l'administració i els ciutadans és el Registre Telemàtic de la Generalitat, a la regulació del qual es dirigix este decret.

La creació de registres telemàtics i la pràctica de notificacions telemàtiques han sigut possibles des de la Llei 24/2001, de 27 de desembre, de Mesures Fiscals, Administratives i de l'Orde Social, que va modificar la regulació que fins al moment hi havia en la Llei 30/1992, de Règim Jurídic de les Administracions Públiques i del Procediment Administratiu Comú.

Dins d'este marc de regulació bàsica, el present decret té per objecte crear el Registre Telemàtic de la Generalitat i determinar les regles i els criteris que permetran garantir la constància en el dit registre de la presentació i la remissió d'escrits, sol·licituds i comunicacions entre els ciutadans i l'administració de la Generalitat, les seues entitats autònomes i les entitats de dret públic.

Així mateix, el Decret 96/1998, de 6 de juliol, del Consell de la Generalitat, pel qual es regula l'organització de la funció informàtica, la utilització dels sistemes d'informació i el Registre de Fitxers Informatitzats en l'àmbit de l'administració de la Generalitat, i el Decret 87/2002, de 30 de maig, del Consell de la Generalitat, pel qual es regula la utilització de la signatura electrònica avançada en la Generalitat, constitueixen el marc normatiu en l'àmbit de la Comunitat Valenciana, que servix de base per a la creació del Registre Telemàtic de la Generalitat.

III. El Registre Telemàtic de la Generalitat suposarà la creació, en cada un dels registres generals existents en l'administració de la Generalitat, les seues entitats autònomes i les entitats de dret públic, d'una Unitat Registral Telemàtica que, com a part integrant de cadascun d'estos registres generals, i amb la dependència orgànica i funcional de cadascuna de les sotssecretaries, hauran de garantir la presentació pels ciutadans dels seus escrits, sol·licituds i comunicacions, amb prestació d'un nou servici tots els dies de l'any durant les vint-i-quatre hores del dia i desenrotllar les funcions que el present decret els assigna.

La normativa bàsica estatal estableix la necessitat d'especificar en la norma de creació del Registre Telemàtic els procediments i els tràmits administratius susceptibles de tramitació telemàtica. A l'efecte, i ja que és una aspiració de la Generalitat aconseguir la major quantitat de procediments aptes per a la tramitació telemàtica, però amb apreciació que la incorporació dels mitjans tècnics a la tramitació administrativa és objecte d'estudi i anàlisi específica, s'ha establert una primera llista de procediments i tràmits susceptibles de tramitació telemàtica des de l'entrada en vigor del decret, amb delegació en els consellers respectius de la facultat d'incorporar a l'annex del decret, en el qual s'identifiquen aquells, els procediments que, a mesura que avance la seua adaptació, resulten susceptibles d'esta tramitació.

Junt amb la regulació respecte de la configuració d'este Registre Telemàtic, la determinació de les seues funcions i les garanties que han d'envoltar el seu funcionament, la necessitat que la utilització de mitjans telemàtics per l'administració i els ciutadans garantisca l'autenticitat, la confidencialitat, la disponibilitat i la conservació de la informació, i la producció d'estos efectes jurídics que es derivarien de la presentació i la notificació per la resta de mitjans admesos en dret, motiva que es dediquen determinats articles a l'establiment de les condicions que ha de reunir eixa presentació i notificació per mitjans telemàtics.

Per això, fent ús de les facultats dels articles 31.1 i 32.1 de l'Estatut d'Autonomia, així com l'habilitació a favor del Consell de la Generalitat continguda en l'article 22.e) de la Llei de Govern Valencià, a proposta del conseller d'Infraestructures i Transport, conforme amb el Consell Jurídic Consultiu de la Comunitat Valenciana, i després de la deliberació del Consell de la Generalitat, en la reunió del dia 13 de febrer de 2004,

Para ello, el instrumento fundamental que permite tener constancia de estas comunicaciones telemáticas entre la administración y los ciudadanos es el Registro Telemático de la Generalitat, a cuya regulación se dirige este decreto.

La creación de registros telemáticos y la práctica de notificaciones telemáticas han sido posibles desde la Ley 24/2001, de 27 de diciembre, de Medidas Fiscales, Administrativas y del Orden Social, que modificó la regulación que hasta el momento se contenía en la Ley 30/1992, de Régimen Jurídico de las Administraciones Públicas y del Procedimiento Administrativo Común.

Dentro de este marco de regulación básica, el presente decreto tiene por objeto crear el Registro Telemático de la Generalitat y determinar las reglas y criterios que permitirán garantizar la constancia en dicho Registro de la presentación y remisión de escritos, solicitudes y comunicaciones entre los ciudadanos y la administración de la Generalitat, sus entidades autónomas y entidades de derecho público.

Asimismo, el Decreto 96/1998, de 6 de julio, del Consell de la Generalitat, por el que se regula la organización de la función informática, la utilización de los sistemas de información y el Registro de Ficheros Informatizados en el ámbito de la administración de la Generalitat, y el Decreto 87/2002, de 30 de mayo, del Consell de la Generalitat, por el que se regula la utilización de la firma electrónica avanzada en la Generalitat, constituyen el marco normativo en el ámbito de la Comunidad Valenciana, que sirve de base para la creación del Registro Telemático de la Generalitat.

III. El Registro Telemático de la Generalitat supondrá la creación, en cada uno de los registros generales existentes en la administración de la Generalitat, sus entidades autónomas y entidades de derecho público, de una Unidad Registral Telemática que, como parte integrante de cada uno de esos registros generales, y bajo la dependencia orgánica y funcional de cada una de las subsecretarías, habrán de garantizar la presentación por los ciudadanos de sus escritos, solicitudes y comunicaciones, prestando un nuevo servicio todos los días del año durante las veinticuatro horas del día y desarrollar las funciones que el presente decreto les asigna.

La normativa básica estatal establece la necesidad de especificar en la norma de creación del Registro Telemático los procedimientos y trámites administrativos susceptibles de tramitación telemática. A tal efecto, y siendo una aspiración de la Generalitat el lograr el mayor número de procedimientos aptos para la tramitación telemática, pero apreciando que la incorporación de los medios técnicos a la tramitación administrativa está siendo objeto de estudio y análisis específico, se ha establecido una primera lista de procedimientos y trámites susceptibles de tramitación telemática desde la entrada en vigor del decreto, delegando en los consellers respectivos la facultad de incorporar al anexo del decreto, en el que se identifican aquellos, los procedimientos que, a medida que avance su adaptación, resulten susceptibles de esta tramitación.

Junto a la regulación respecto de la configuración de este Registro Telemático, la determinación de sus funciones y las garantías que deben rodear su funcionamiento, la necesidad de que la utilización de medios telemáticos por la administración y los ciudadanos garantice la autenticidad, confidencialidad, disponibilidad y conservación de la información, y la producción de los mismos efectos jurídicos que se derivarían de la presentación y notificación por el resto de medios admitidos en derecho, motiva que se dediquen determinados artículos al establecimiento de las condiciones que debe reunir esa presentación y notificación por medios telemáticos.

Por ello, en uso de las facultades de los artículos 31.1 y 32.1 del Estatuto de Autonomía de la Comunitat Valenciana, así como la habilitación a favor del Consell de la Generalitat, contenida en el artículo 22.e) de la Ley de Gobierno Valenciano, a propuesta del conseller de Infraestructuras y Transporte, conforme con el Consejo Jurídico Consultivo de la Comunidad Valenciana, y previa deliberación del Consell de la Generalitat, en la reunión del día 13 de febrero de 2004,

## DECRETE

## CAPÍTOL I

*Disposicions generals**Article 1. Objecte*

El present decret té per objecte la creació del Registre Telemàtic de la Generalitat i la determinació de les regles i els criteris que s'han d'observar per a la presentació i la remissió dels escrits, les sol·licituds i les comunicacions, quan s'efectuen per mitjans telemàtics.

Així mateix, es regula en el present decret la notificació telemàtica, entesa com la remissió de comunicacions per part de la Generalitat als ciutadans per mitjans telemàtics.

*Article 2. Creació del Registre Telemàtic de la Generalitat*

1. Es crea el Registre Telemàtic de la Generalitat com un nou servei públic que podrà ser utilitzat per a la presentació pels ciutadans o pels propis òrgans de l'administració, de sol·licituds, escrits i comunicacions que es realitzen per via telemàtica, relatius als procediments administratius i tràmits que s'especifiquen en l'annex d'este decret o que d'ara endavant s'incorporen a este, davant l'administració de la Generalitat, les entitats autònomes i les entitats de dret públic de la Generalitat, en els termes prevists en l'article 38 de la Llei 30/1992, de 26 de novembre, de Règim Jurídic de les Administracions Públiques i del Procediment Administratiu Comú.

2. El Registre Telemàtic de la Generalitat anotarà, a més, la remissió d'escrits i les comunicacions que, per via telemàtica i amb compliment dels requisits establits en este decret, realitzen els òrgans de l'administració de la Generalitat, les entitats autònomes i les entitats de dret públic de la Generalitat als interessats en els procediments i tràmits a què es referix l'annex d'este decret o que d'ara endavant s'hi incorporen.

*Article 3. Configuració del Registre Telemàtic de la Generalitat*

1. El Registre Telemàtic de la Generalitat estarà constituït per les unitats registrals telemàtiques de cadascuna de les conselleries de la Generalitat, les seues entitats autònomes i les entitats de dret públic, que a través d'este decret es creen com a part integrant del registre general existent en cadascuna d'estes.

2. Cadascuna de les unitats registrals telemàtiques que configuren el Registre Telemàtic de la Generalitat dependrà orgànicament de les distintes conselleries, entitats autònomes o entitats de dret públic.

3. Per resolució de la Secretaria Autonòmica de Telecomunicacions i Societat de la Informació o òrgan competent en matèria de telecomunicacions i tecnologies de la informació, s'establiran les mesures tècniques i organitzatives necessàries i es determinaran els requisits mínims de caràcter tecnològic que hauran de complir totes les unitats registrals telemàtiques per a la tramitació dels procediments administratius prevists en l'annex d'este decret o que d'ara endavant s'hi incorporen.

*Article 4. Funcions*

Cadascuna de les unitats registrals telemàtiques que configuren el Registre Telemàtic de la Generalitat desenvoluparà les funcions següents:

a) Recepció de sol·licituds, escrits i comunicacions remeses als òrgans de l'administració de la Generalitat, les seues entitats autònomes i entitats de dret públic, per altres òrgans de l'administració o pels ciutadans, relatius als procediments i tràmits que s'especifiquen en l'annex d'este decret o que d'ara endavant s'hi incorporen.

b) Expedició dels rebuts acreditatius de la presentació per part dels ciutadans de les sol·licituds, escrits i comunicacions que estos dirigisquen als òrgans de la Generalitat, les seues entitats autònomes i entitats de dret públic, rebuts que generarà el mateix sistema informàtic de manera automàtica.

## DECRETO

## CAPITULO I

*Disposiciones generales**Artículo 1. Objeto*

El presente decreto tiene por objeto la creación del Registro Telemático de la Generalitat y la determinación de las reglas y criterios que han de observarse para la presentación y remisión de los escritos, solicitudes y comunicaciones, cuando se efectúen por medios telemáticos.

Asimismo, se regula en el presente decreto la notificación telemática, entendida como la remisión de comunicaciones por parte de la Generalitat a los ciudadanos por medios telemáticos.

*Artículo 2. Creación del Registro Telemático de la Generalitat*

1. Se crea el Registro Telemático de la Generalitat como un nuevo servicio público que podrá ser utilizado para la presentación por los ciudadanos o por los propios órganos de la administración, de solicitudes, escritos y comunicaciones que se realicen por vía telemática, relativos a los procedimientos administrativos y trámites que se especifican en el anexo de este decreto o que en lo sucesivo se incorporen al mismo, ante la administración de la Generalitat, las entidades autónomas y las entidades de derecho público de la Generalitat, en los términos previstos en el artículo 38 de la Ley 30/1992 de 26 de noviembre, de Régimen Jurídico de las Administraciones Públicas y del Procedimiento Administrativo Común.

2. El Registro Telemático de la Generalitat anotará, además, la remisión de escritos y comunicaciones que, por vía telemática y cumpliendo los requisitos establecidos en este decreto, realicen los órganos de la administración de la Generalitat, las entidades autónomas y entidades de derecho público de la Generalitat a los interesados en los procedimientos y trámites a que se refiere el anexo de este decreto o que en lo sucesivo se incorporen al mismo.

*Artículo 3. Configuración del Registro Telemático de la Generalitat*

1. El Registro Telemático de la Generalitat estará constituido por las unidades registrales telemáticas de cada una de las consellerias de la Generalitat, sus entidades autónomas y entidades de derecho público, que a través de este decreto se crean como parte integrante del Registro General existente en cada una de ellas.

2. Cada una de las unidades registrales telemáticas que configuren el Registro Telemático de la Generalitat dependerá orgánicamente de las distintas consellerias, entidades autónomas o entidades de derecho público.

3. Por resolución de la Secretaría Autonómica de Telecomunicaciones y Sociedad de la Información u órgano competente en materia de telecomunicaciones y tecnologías de la información, se establecerán las medidas técnicas y organizativas necesarias y se determinarán los requisitos mínimos de carácter tecnológico que deberán cumplir todas las unidades registrales telemáticas para la tramitación de los procedimientos administrativos previstos en el anexo de este decreto o que en lo sucesivo se incorporen al mismo.

*Artículo 4. Funciones*

Cada una de las unidades registrales telemáticas que configuran el Registro Telemático de la Generalitat desarrollará las siguientes funciones:

a) Recepción de solicitudes, escritos y comunicaciones remitidas a los órganos de la administración de la Generalitat, sus entidades autónomas y entidades de derecho público, por otros órganos de la administración o por los ciudadanos, relativos a los procedimientos y trámites que se especifican en el anexo de este decreto o que en lo sucesivo se incorporen al mismo.

b) Expedición de los recibos acreditativos de la presentación por parte de los ciudadanos de las solicitudes, escritos y comunicaciones que éstos dirijan a los órganos de la Generalitat, sus entidades autónomas y entidades de derecho público, recibos que generará el propio sistema informático de modo automático.

c) Expedició dels avisos de notificació que comuniquen als interessats la posada a la seua disposició, en l'adreça de correu electrònic proporcionada per la Generalitat al ciutadà, amb domini cv.gva.es, o amb domini gva.es per a altres òrgans de l'administració, de comunicacions i notificacions telemàtiques que els òrgans i les entitats de la Generalitat emeten.

d) Remissió d'escrits i comunicacions per part dels òrgans de l'administració de la Generalitat, les seues entitats autònomes i les entitats de dret públic als interessats.

e) Manteniment i conservació d'un arxiu informàtic dels assentaments d'entrades i d'eixides de sol·licituds, escrits i comunicacions telemàtiques, corresponents a cada any natural.

#### Article 5. Funcionament

1. A través de les unitats registrals telemàtiques es podrà presentar qualsevol sol·licitud, escrit o comunicació relativa als procediments i tràmits que s'especifiquen en l'annex d'este decret o que d'ara endavant s'hi incorporen, tots els dies de l'any, durant les vint-i-quatre hores del dia, sense perjudi de les interrupcions necessàries per raons tècniques, de les quals s'informarà en les mateixes unitats registrals telemàtiques. Així mateix, en casos d'interrupció no planificada en el funcionament de la Unitat Registral Telemàtica, es visualitzarà un missatge en el qual es comuniqui esta circumstància, sempre que siga possible.

2. Com a acreditació de la presentació de sol·licituds, escrits i comunicacions que es realitzen per via telemàtica pels òrgans de l'administració i pels ciutadans, dirigides a òrgans de l'administració de la Generalitat, les seues entitats autònomes i entitats de dret públic, el mateix sistema informàtic expedirà un rebut electrònic acreditatiu de la constància, en els assentaments registrals, de les dades següents:

- a) Nombre de registre d'entrada o d'eixida;
- b) Data i hora de presentació de la corresponent sol·licitud, escrit o comunicació;
- c) Identificació de l'interessat o del seu representant, i de la persona o òrgan administratiu, entitat autònoma o entitat de dret públic receptor de la comunicació telemàtica; i
- d) Tipus de document i assumptes que es registren.

3. A l'efecte, totes les sol·licituds, els escrits o les comunicacions que es reben o es remeten a través de les unitats registrals telemàtiques que configuren el Registre Telemàtic de la Generalitat es registraran i es respectarà l'orde temporal de recepció o d'eixida, i assentaments cursats sense dilació als seus destinataris per mitjans informàtics. Tots els assentaments quedaran ordenats cronològicament.

4. En aquells casos en què es detecten anomalies de tipus tècnic en la transmissió telemàtica del document, la dita circumstància es posarà en coneixement del presentador del document pel mateix sistema, per mitjà dels corresponents missatges d'error perquè es procedisca a la seua esmena.

#### Article 6. Autenticitat, integritat, confidencialitat, disponibilitat i conservació del contingut dels assentaments electrònics

1. El sistema informàtic suport del Registre Telemàtic de la Generalitat garantirà l'autenticitat, la integritat, la confidencialitat, la disponibilitat i la conservació dels assentaments practicats, per mitjà de la utilització de la signatura electrònica avançada.

2. En la remissió d'escrits, sol·licituds i comunicacions que es realitzen a través de les unitats registrals telemàtiques als òrgans competents per a la tramitació d'estos o des d'estos cap als interessats, s'adoptaran les mesures de seguretat necessàries per a evitar la interceptació i alteració de les comunicacions, els accessos no autoritzats, i per a garantir la protecció de les dades de caràcter personal, d'acord amb el que disposa la Llei Orgànica 15/1999, de 13 de desembre, de Protecció de Dades de Caràcter Personal, i les disposicions que la desenrotllen.

Així mateix, el sistema informàtic suport del Registre Telemàtic de la Generalitat informarà a tots aquells òrgans de l'administració i als ciutadans que desitgen accedir a este, que la presentació d'escrits, sol·licituds i comunicacions de forma telemàtica suposa la

c) Expedición de los avisos de notificación que comuniquen a los interesados la puesta a su disposición, en la dirección de correo electrónico proporcionada por la Generalitat al ciudadano, con dominio cv.gva.es, o con dominio gva.es para otros órganos de la administración, de comunicaciones y notificaciones telemáticas que los órganos y entidades de la Generalitat emitan.

d) Remisión de escritos y comunicaciones por parte de los órganos de la administración de la Generalitat, sus entidades autónomas y entidades de derecho público a los interesados.

e) Mantenimiento y conservación de un archivo informático de los asientos de entradas y salidas de solicitudes, escritos y comunicaciones telemáticas, correspondientes a cada año natural.

#### Artículo 5. Funcionamiento

1. A través de las unidades registrales telemáticas se podrá presentar cualquier solicitud, escrito o comunicación relativa a los procedimientos y trámites que se especifican en el anexo de este decreto o que en lo sucesivo se incorporen al mismo, todos los días del año, durante las veinticuatro horas del día, sin perjuicio de las interrupciones necesarias por razones técnicas, de las que se informará en las propias unidades registrales telemáticas. Asimismo, en casos de interrupción no planificada en el funcionamiento de la unidad registral telemática, se visualizará un mensaje en el cual se comuniqui esta circunstancia, siempre que sea posible.

2. Como acreditación de la presentación de solicitudes, escritos y comunicaciones que se realicen por vía telemática por los órganos de la administración y por los ciudadanos, dirigidas a órganos de la administración de la Generalitat, sus entidades autónomas y entidades de derecho público, el propio sistema informático expedirá un recibo electrónico acreditativo de la constancia, en los asientos registrales, de los datos siguientes:

- a) Número de registro de entrada o de salida;
- b) Fecha y hora de presentación de la correspondiente solicitud, escrito o comunicación;
- c) Identificación del interesado o de su representante, y de la persona u órgano administrativo, entidad autónoma o entidad de derecho público receptor de la comunicación telemática; y
- d) Tipo de documento y asuntos que se registran.

3. A estos efectos, todas las solicitudes, escritos o comunicaciones que se reciban o se remitan a través de las unidades registrales telemáticas que configuran el Registro Telemático de la Generalitat se registrarán respetando el orden temporal de recepción o salida, y serán cursadas sin dilación a sus destinatarios por medios informáticos. Todos los asientos quedarán ordenados cronológicamente.

4. En aquellos casos en que se detecten anomalías de tipo técnico en la transmisión telemática del documento, dicha circunstancia se pondrá en conocimiento del presentador del documento por el propio sistema, mediante los correspondientes mensajes de error para que se proceda a su subsanación.

#### Artículo 6. Autenticidad, integridad, confidencialidad, disponibilidad y conservación del contenido de los asientos electrónicos

1. El sistema informático soporte del Registro Telemático de la Generalitat garantizará la autenticidad, integridad, confidencialidad, disponibilidad y conservación de los asientos practicados, mediante la utilización de la firma electrónica avanzada.

2. En la remisión de escritos, solicitudes y comunicaciones que se realicen a través de las unidades registrales Telemáticas a los órganos competentes para la tramitación de los mismos o desde éstos hacia los interesados, se adoptarán las medidas de seguridad necesarias para evitar la interceptación y alteración de las comunicaciones, los accesos no autorizados, y para garantizar la protección de los datos de carácter personal, de acuerdo con lo dispuesto en la Ley Orgánica 15/1999, de 13 de diciembre, de Protección de Datos de Carácter Personal y las disposiciones que la desarrollan.

Así mismo, el sistema informático soporte del Registro Telemático de la Generalitat informará a todos aquellos órganos de la administración y a los ciudadanos que deseen acceder al mismo, que la presentación de escritos, solicitudes y comunicaciones de

comunicació de les seues dades personals als òrgans administratius o entitats competents per a la seua recepció i tramitació.

## CAPÍTOL II

### *De la presentació d'escrits, sol·licituds i comunicacions en el Registre Telemàtic de la Generalitat*

#### *Article 7. Condicions generals per a la presentació*

1. Només s'admetrà la presentació telemàtica d'escrits, sol·licituds i comunicacions relativa als procediments administratius i tràmits a què es referix l'annex d'este decret o que d'ara endavant s'hi incorporen, per aquells interessats que disposen d'un certificat usuari de signatura electrònica avançada.

2. Seran vàlids els certificats expedits per la Generalitat, o per una altra entitat prestadora d'estos servicis, sempre que es complisquen unes condicions mínimes imprescindibles perquè es puguin mantindre amb les degudes garanties. Les condicions seran objectives, raonables i no discriminatòries, sense que obstaculitzen la lliure prestació de servicis. Per a salvaguardar les garanties dels procediments, l'Autoritat Certificadora de la Generalitat publicarà en la seua pàgina web el procediment concret pel qual es puga verificar el compliment dels requisits mínims perquè s'admeten els certificats d'altres prestadors de servicis de certificat per a la presentació de sol·licituds, escrits i comunicacions per mitjans telemàtics en les unitats registrals telemàtiques de la Generalitat, i les relacions amb estos es formalitzaran segons el que preveu el Decret 87/2002, de 30 de maig, del Consell de la Generalitat, pel qual es regula la utilització de la signatura electrònica avançada en la Generalitat.

3. Les persones que disposen de certificat d'usuari en els termes prevists en l'apartat anterior podran presentar sol·licituds, escrits i comunicacions per via telemàtica, en representació de terceres persones.

L'anterior no eximix de l'obligació d'acreditar la representació amb què s'actua en nom d'una altra persona a priori, o a requeriment dels òrgans administratius, d'acord amb el que disposa l'article 32 de la Llei 30/1992, de 26 de novembre. Per als actes i les gestions de mer tràmit es presumirà la representació.

4. No es podrà establir el caràcter obligatori de la presentació pels ciutadans de sol·licituds, escrits i comunicacions a través del Registre Telemàtic de la Generalitat.

#### *Article 8. Accés dels ciutadans al Registre Telemàtic de la Generalitat*

L'accés a les distintes unitats registrals telemàtiques per a la presentació d'escrits, sol·licituds i comunicacions, es portarà a terme a través del portal institucional de la Generalitat, per mitjà de la connexió a la direcció <http://www.gva.es> i, si és procedent, a través dels portals institucionals de cadascuna de les conselleries, entitats autònomes i entitats de dret públic encarregades de la tramitació dels dits procediments, així com a través d'altres mitjans telemàtics que s'habiliten a l'efecte.

#### *Article 9. Escrits i documents susceptibles de registre d'entrada*

1. Són susceptibles de registre d'entrada en les diferents unitats registrals telemàtiques les sol·licituds, els escrits i les comunicacions en les quals quede correctament identificat tant el remitent com la persona, l'òrgan, el procediment, el centre directiu o la unitat administrativa de la Generalitat al qual es dirigix, en el marc de la legislació general del procediment administratiu.

2. A efectes de la presentació telemàtica de les sol·licituds, els escrits i les comunicacions, el sistema informàtic suport facilitarà als òrgans de l'administració i als ciutadans models normalitzats de necessària utilització.

3. Quan l'interessat haja d'adjuntar determinada documentació per a la deguda tramitació de la seua sol·licitud o escrit, esta es podrà aportar en suport electrònic quan es tracte de documents signats electrònicament pel mateix interessat o per tercers que esti-

forma telemàtica supone la comunicación de sus datos personales a los órganos administrativos o entidades competentes para su recepción y tramitación.

## CAPÍTULO II

### *De la presentación de escritos, solicitudes y comunicaciones en el Registro Telemático de la Generalitat*

#### *Artículo 7. Condiciones generales para la presentación*

1. Sólo se admitirá la presentación telemática de escritos, solicitudes y comunicaciones relativa a los procedimientos administrativos y trámites a que se refiere el anexo de este decreto o que en lo sucesivo se incorporen al mismo, por aquellos interesados que dispongan de un certificado usuario de firma electrónica avanzada.

2. Serán validos los certificados expedidos por la Generalitat, o por otra entidad prestadora de estos servicios, siempre que se cumplan unas condiciones mínimas imprescindibles para que se puedan mantener con las debidas garantías. Dichas condiciones serán objetivas, razonables y no discriminatorias, sin que obstaculicen la libre prestación de servicios. Para salvaguardar las garantías de los procedimientos, la Autoridad Certificadora de la Generalitat publicará en su página web el procedimiento concreto por el que se pueda verificar el cumplimiento de los requisitos mínimos para que se admitan los certificados de otros prestadores de servicios de certificación para la presentación de solicitudes, escritos y comunicaciones por medios telemáticos en las Unidades Registrales Telemáticas de la Generalitat, y las relaciones con ellos se formalizarán según lo previsto en el Decreto 87/2002, de 30 de mayo, del Consell de la Generalitat, por el que se regula la utilización de la firma electrónica avanzada en la Generalitat.

3. Las personas que dispongan de certificado usuario en los términos previstos en el apartado anterior podrán presentar solicitudes, escritos y comunicaciones por vía telemática, en representación de terceras personas.

Lo anterior no exime de la obligación de acreditar la representación con la que se actúa en nombre de otra persona a priori, o a requerimiento de los órganos administrativos, con arreglo a lo dispuesto en el artículo 32 de la Ley 30/1992, de 26 de noviembre. Para los actos y gestiones de mero trámite se presumirá la representación.

4. No podrá establecerse el carácter obligatorio de la presentación por los ciudadanos de solicitudes, escritos y comunicaciones a través del Registro Telemático de la Generalitat.

#### *Artículo 8. Acceso de los ciudadanos al Registro Telemático de la Generalitat*

El acceso a las distintas unidades registrales telemáticas para la presentación de escritos, solicitudes y comunicaciones, se llevará a cabo a través del portal institucional de la Generalitat, mediante la conexión a la dirección <http://www.gva.es> y, en su caso, a través de los portales institucionales de cada una de las consellerias, entidades autónomas y entidades de derecho público encargadas de la tramitación de dichos procedimientos, así como a través de otros medios telemáticos que se habiliten a tal efecto.

#### *Artículo 9. Escritos y documentos susceptibles de registro de entrada*

1. Son susceptibles de registro de entrada en las diferentes unidades registrales telemáticas las solicitudes, escritos y comunicaciones en las que quede correctamente identificado tanto el remitente como la persona, órgano, procedimiento, centro directivo o unidad administrativa de la Generalitat a la que se dirige, en el marco de la legislación general del procedimiento administrativo.

2. A efectos de la presentación telemática de las solicitudes, escritos y comunicaciones, el sistema informático soporte facilitará a los órganos de la administración y a los ciudadanos modelos normalizados de necesaria utilización.

3. Cuando el interesado deba adjuntar determinada documentación para la debida tramitación de su solicitud o escrito, ésta podrá aportarse en soporte electrónico cuando se trate de documentos firmados electrónicamente por el propio interesado o por terceros que

guen autenticats a través de signatura electrònica avançada, en els termes establits en l'article 7.1 i 7.2 d'este decret.

En cas contrari, la documentació s'haurà de presentar en el termini màxim de deu dies hàbils en suport paper l'original o la còpia compulsada del document, per qualsevol dels mitjans admissibles en dret, en qualsevol de les oficines de registre de l'administració de la Generalitat o en els altres llocs que establix l'article 38.4 de la Llei 30/1992, de 26 de novembre, de Règim Jurídic de les Administracions Públiques i del Procediment Administratiu Comú, i indicarà el número de registre d'entrada assignat per la Unitat Registral Telemàtica a la sol·licitud o escrit a la qual s'adjunta la dita documentació. La falta de dades en l'emplenament comportarà el requeriment a l'interessat perquè l'esmene en el termini de deu dies, amb indicació que, si no ho fa així, es considerarà que desistix en la seua petició.

Tots els documents hauran d'estar realitzats en formats i/o aplicacions informàtiques que siguen compatibles amb els utilitzats per l'administració de la Generalitat, les seues entitats autònomes i les entitats de dret públic. El tipus de formats i aplicacions informàtiques compatibles es publicaran en el portal institucional de la Generalitat.

4. La no aportació de documents en el termini anteriorment esmentat, produirà com a efecte que es considere que l'interessat desistix en la sol·licitud formulada, i la remissió en suport electrònic a l'interessat de la resolució que així ho declare, si este haguera sigut el mitjà assenyalat per este com a preferent o consentida expressament la seua utilització, o per qualsevol mitjà que permetia tindre constància de la recepció per l'interessat o el seu representant, amb els efectes prevists en l'article 42 de la Llei 30/1992, de 26 de novembre, de Règim Jurídic de les Administracions Públiques i del Procediment Administratiu Comú.

#### Article 10. Efectes de la presentació

1. La presentació de les sol·licituds i els escrits de conformitat amb el que preveu l'article anterior, tindrà els mateixos efectes jurídics que les efectuades per la resta de mitjans admesos en dret.

2. A l'efecte, l'òrgan, el ciutadà o l'empresa podrà acreditar la presentació de les sol·licituds i els escrits en les unitats registrals telemàtiques corresponents per mitjà del rebut expedid per estes de manera automàtica.

#### Article 11. Còmput de terminis

1. A l'efecte del còmput de terminis, serà vàlida i produirà efectes jurídics la data d'entrada que es consigne en el rebut expedid per la Unitat Registral Telemàtica corresponent.

La Generalitat, com a Autoritat de Segellat de Temps, garanteix que la data i l'hora assignada en el rebut expedid per la Unitat Registral Telemàtica és l'hora oficial que establix el Reial Institut i Observatori de l'Armada.

2. El que disposa este decret no altera el règim general de còmput de terminis en els procediments administratius previst en l'article 48 de la Llei de Règim Jurídic de les Administracions Públiques i del Procediment Administratiu Comú.

3. A l'efecte, la presentació efectuada en el Registre Telemàtic de la Generalitat en un dia inhàbil s'entendrà efectuada en el primer dia hàbil següent. Es consideren inhàbils els que tinguen la condició de festes oficials a la Comunitat Valenciana.

### CAPÍTOL III

#### *De la remissió de comunicacions als interessats a través del Registre Telemàtic de la Generalitat*

#### Article 12. Condicions generals per a la notificació telemàtica

1. La remissió als interessats d'escrits i comunicacions per part dels òrgans de l'administració de la Generalitat, les seues entitats autònomes i les entitats de dret públic, a través de les unitats registrals telemàtiques, només produirà efectes jurídics quan la persona interessada haja assenyalat este mitjà com a preferent o consentit

vengan autenticados a través de firma electrònica avançada, en los términos establecidos en el artículo 7.1 y 7.2 de este decreto.

En caso contrario, dicha documentación deberá presentarse en el plazo máximo de diez días hábiles en soporte papel el original o copia compulsada del documento, por cualquiera de los medios admisibles en derecho, en cualquiera de las oficinas de registro de la administración de la Generalitat o en los demás lugares que establece el artículo 38.4 de la Ley 30/1992, de 26 de noviembre, de Régimen Jurídico de las Administraciones Públicas y del Procedimiento Administrativo Común, indicando el número de registro de entrada asignado por la unidad registral telemática a la solicitud o escrito a la que se adjunta dicha documentación. La falta de cumplimiento conllevará a requerir al interesado para que subsane en el plazo de diez días, con indicación de que, si así no lo hiciera, se le tendrá por desistido de su petición.

Todos los documentos deberán estar realizados en formatos y/o aplicaciones informáticas que sean compatibles con los utilizados por la administración de la Generalitat, sus entidades autónomas y entidades de derecho público. El tipo de formatos y aplicaciones informáticas compatibles se publicarán en el portal institucional de la Generalitat.

4. La no aportación de documentos en el plazo anteriormente señalado, producirá como efecto que se tenga al interesado por desistido de la solicitud formulada, y la remisión en soporte electrónico al interesado de la resolución que así lo declare, si éste hubiera sido el medio señalado por el mismo como preferente o consentido expresamente su utilización, o por cualquier medio que permita tener constancia de la recepción por el interesado o su representante, con los efectos previstos en el artículo 42 de la Ley 30/1992, de 26 de noviembre, de Régimen Jurídico de las Administraciones Públicas y del Procedimiento Administrativo Común.

#### Artículo 10. Efectos de la presentación

1. La presentación de las solicitudes y escritos de conformidad con lo previsto en el artículo anterior, tendrá los mismos efectos jurídicos que las efectuadas por el resto de medios admitidos en derecho.

2. A tal efecto, el órgano, ciudadano o empresa podrá acreditar la presentación de las solicitudes y escritos en las unidades registrales telemáticas correspondientes mediante el recibo expedido por éstas de modo automático.

#### Artículo 11. Cómputo de plazos

1. A efectos del cómputo de plazos, será válida y producirá efectos jurídicos la fecha de entrada que se consigne en el recibo expedido por la unidad registral telemática correspondiente.

La Generalitat, como Autoridad de Sellado de Tiempo, garantiza que la fecha y hora asignada en el recibo expedido por la unidad registral telemática es la hora oficial que establece el Real Instituto y Observatorio de la Armada.

2. Lo dispuesto en este decreto no altera el régimen general de cómputo de plazos en los procedimientos administrativos previsto en el artículo 48 de la Ley de Régimen Jurídico de las Administraciones Públicas y del Procedimiento Administrativo Común.

3. A estos efectos, la presentación efectuada en el Registro Telemático de la Generalitat en un día inhàbil se entenderá efectuada en el primer día hàbil siguiente. Se consideran inhàbiles los que tengan la condición de fiestas oficiales en la Comunidad Valenciana.

### CAPÍTULO III

#### *De la remisión de comunicaciones a los interesados a través del Registro Telemático de la Generalitat*

#### Artículo 12. Condiciones generales para la notificación telemática

1. La remisión a los interesados de escritos y comunicaciones por parte de los órganos de la administración de la Generalitat, sus entidades autónomas y entidades de derecho público, a través de las unidades registrales telemáticas, sólo producirá efectos jurídicos cuando el interesado haya señalado este medio como preferente o

expressament la seua utilització. Este consentiment es prestarà individualment per a cada procediment.

La designació de la direcció o la bústia de correu electrònic, a l'efecte de pràctica de notificacions a la persona interessada, haurà de correspondre amb la proporcionada per la Generalitat als ciutadans, amb domini cv.gva.es.

L'elecció per l'interessat d'este mitjà com a preferent per a les notificacions de l'administració, es podrà fer en qualsevol moment de la iniciació o tramitació dels procediments i tràmits previstos en l'annex d'este decret o que d'ara endavant s'hi incorporen.

2. Així mateix, l'interessat, una vegada iniciada la tramitació de l'expedient, podrà revocar el seu consentiment perquè la notificació es practique per via telemàtica, en este cas haurà de comunicar-ho així a l'òrgan competent i assenyalar un domicili postal on practicar les successives notificacions.

3. Les unitats registrals telemàtiques no realitzaran notificacions en dies inhàbils, i es consideren com a tals els que tinguen la condició de festes oficials a la Comunitat Valenciana.

#### Article 13. Pràctica de la notificació telemàtica

La pràctica de les notificacions via telemàtica es realitzarà de la manera següent:

a) A través de la Unitat Registral Telemàtica corresponent s'enviarà per correu electrònic a la direcció facilitada per la Generalitat a l'interessat, un avís de notificació, de caràcter informatiu, que comunicarà a l'interessat l'existència d'una notificació dirigida a este, així com la direcció de la pàgina web a què ha d'accedir per a obtindre'l.

Este avís de notificació haurà d'especificar, junt amb les dades que permeten la identificació de la notificació que es posa a la seua disposició, que, de conformitat amb el que disposa l'article 59.3 de la Llei 30/1992, de 26 de novembre, de Règim Jurídic de les Administracions Públiques i del Procediment Administratiu Comú, el transcurs de deu dies naturals a partir de la data de la comunicació a les persones físiques o jurídiques sense accedir a la notificació que es pretén realitzar equivaldrà al rebuig de la notificació als efectes previstos en la normativa legal vigent, llevat que d'ofici o a instància del destinatari es comprove la impossibilitat tècnica o material de l'accés.

b) L'interessat podrà accedir a la pàgina de notificació telemàtica prèvia la seua identificació personal a través del certificat d'usuari.

A través d'eixa pàgina de notificació telemàtica tindrà accés a la notificació, la qual contindrà la designació de l'òrgan administratiu o l'entitat que efectua la notificació, la referència al tipus de document que es notifica, el número d'expedient a què es referix, i la data i registre d'eixida.

c) Una vegada haja accedit a la pàgina de notificació telemàtica es mostrarà en l'equip de l'interessat la informació més rellevant del contingut de la notificació que s'ha de realitzar, a fi que en pugua comprovar les dades abans de procedir a l'acceptació d'esta. Esta informació se subministrarà a través d'un document electrònic que es denominarà Document d'Entrega de Notificació, el qual tindrà un format imprimible perquè la persona interessada pugua conservar-lo a efectes informatius.

d) Si l'interessat accepta la notificació accedirà als documents objecte d'esta, que també tindran format imprimible.

e) Es deixarà constància en l'expedient administratiu de l'acceptació o del rebuig de la notificació telemàtica, i es produïxen els efectes previstos en l'article 59 de la Llei 30/1992, de 26 de novembre, de Règim Jurídic de les Administracions Públiques i del Procediment Administratiu Comú.

#### Article 14. Efectes de la notificació telemàtica

1. La notificació efectuada de conformitat amb els criteris establits en l'article anterior, s'entendrà practicada, a tots els efectes legals, en el moment en què s'accepta esta, a través de la signatura electrònica del Document d'Entrega de Notificació.

consentido expresamente su utilización. Este consentimiento se prestará individualmente para cada procedimiento

La designación de la dirección o buzón de correo electrónico, a efectos de práctica de notificaciones al interesado, deberá corresponder con la proporcionada por la Generalitat a los ciudadanos, con dominio cv.gva.es.

La elección por el interesado de este medio como preferente para las notificaciones de la administración, podrá hacerse en cualquier momento de la iniciación o tramitación de los procedimientos y trámites previstos en el anexo de este decreto o que en lo sucesivo se incorporen al mismo.

2. Asimismo, el interesado, una vez iniciada la tramitación del expediente, podrá revocar su consentimiento para que la notificación se practique por vía telemática, en cuyo caso deberá comunicarlo así al órgano competente y señalar un domicilio postal donde practicar las sucesivas notificaciones.

3. Las unidades registrales telemáticas no realizarán notificaciones en días inhábiles, considerándose como tales los que tengan la condición de fiestas oficiales en la Comunidad Valenciana

#### Artículo 13. Práctica de la notificación telemática

La práctica de las notificaciones vía telemática se realizará del siguiente modo:

a) A través de la unidad registral telemática correspondiente se enviará por correo electrónico a la dirección facilitada por la Generalitat al interesado, un aviso de notificación, de carácter informativo, que comunicará al interesado la existencia de una notificación dirigida al mismo, así como la dirección de la página web a la que debe acceder para obtenerla.

Este aviso de notificación deberá especificar, junto con los datos que permitan la identificación de la notificación que se pone a su disposición, que de conformidad con lo dispuesto en el artículo 59.3 de la Ley 30/1992, de 26 de noviembre, de Régimen Jurídico de las Administraciones Públicas y del Procedimiento Administrativo Común, el transcurso de diez días naturales a partir de la fecha de su comunicación a las personas físicas o jurídicas sin acceder a la notificación que se pretende realizar equivaldrá al rechazo de la notificación a los efectos contemplados en la normativa legal vigente, salvo que de oficio o a instancia del destinatario se comprobe la imposibilidad técnica o material del acceso.

b) El interesado podrá acceder a la página de notificación telemática previa su identificación personal a través del certificado usuario.

A través de esa página de notificación telemática tendrá acceso a la notificación, la cual contendrá la designación del órgano administrativo o entidad que efectúa la notificación, la referencia al tipo de documento que se notifica, el número de expediente al que se refiere, y la fecha y registro de salida.

c) Una vez haya accedido a la página de notificación telemática se mostrará en el equipo del interesado la información más relevante del contenido de la notificación a realizar, a fin de que pueda comprobar los datos de la misma antes de proceder a su aceptación. Esta información se suministrará a través de un documento electrónico que se denominará «Documento de Entrega de Notificación», el cual tendrá un formato imprimible para que el interesado pueda conservarlo a efectos informativos.

d) Si el interesado acepta la notificación accederá a los documentos objeto de la misma, que también tendrán formato imprimible.

e) Se dejará constancia en el expediente administrativo de la aceptación o rechazo de la notificación telemática, produciendo los efectos previstos en el artículo 59 de la Ley 30/1992, de 26 de noviembre, de Régimen Jurídico de las Administraciones Públicas y del Procedimiento Administrativo Común.

#### Artículo 14. Efectos de la notificación telemática

1. La notificación efectuada conforme a los criterios establecidos en el artículo anterior, se entenderá practicada, a todos los efectos legales, en el momento en que se acepta la misma, a través de la firma electrónica del Documento de Entrega de Notificación.

2. La pràctica de la notificació es podrà acreditar, a tots els efectes legals, a través del Justificant de Recepció de la Notificació, que s'expedirà una vegada acceptada la notificació.

3. La data de recepció de la notificació que conste en el corresponent justificant de recepció de la notificació expedit pel Registre Telemàtic de la Generalitat, serà vàlida a l'efecte del còmput de terminis, amb els efectes que en cada cas es prevegen en la norma reguladora del procediment administratiu corresponent.

#### DISPOSICIONS ADDICIONALS

*Primera.* Posada en funcionament de les unitats registrals telemàtiques

Correspon a la sotssecretaria de cada conselleria, a les entitats autònomes i a les entitats de dret públic de la Generalitat, autoritzar l'entrada en funcionament de les unitats registrals telemàtiques dependents d'estes, per a la tramitació de procediments per via telemàtica, després de l'informe preceptiu previ de la Secretaria Autònoma de Telecomunicacions i Societat de la Informació o òrgan competent en matèria de telecomunicacions i tecnologies de la informació.

*Segona.* Incorporació de nous procediments i tràmits

Es faculden els consellers respectius per a incorporar a l'annex d'este decret, per mitjà d'una orde, els procediments i els tràmits de competència de la seua respectiva conselleria o de les entitats autònomes o entitats de dret públic adscrites a esta, per a la seua tramitació per via telemàtica de conformitat amb el que disposa este decret.

En la dita orde es podran incorporar condicions i requisits específics necessaris per a la tramitació telemàtica dels procediments a què es referisca.

*Tercera.* Informe previ a la tramitació telemàtica de cada procediment

Amb caràcter previ a la posada en marxa de la tramitació telemàtica de cada procediment administratiu previst en l'annex d'este decret o que en el futur s'hi incorpore, la Secretaria Autònoma de Telecomunicacions i Societat de la Informació, o òrgan competent en matèria de telecomunicacions i tecnologies de la informació, emetrà un informe preceptiu i vinculant sobre l'adequació des del punt de vista tecnològic a la tramitació telemàtica, i sobre les mesures que resulte necessari implementar per a això.

*Quarta.* Publicitat dels procediments i tràmits

La informació i difusió actualitzada dels procediments i tràmits administratius susceptibles de comunicacions telemàtiques entre les persones físiques i jurídiques i l'administració de la Generalitat, les seues entitats autònomes i les entitats de dret públic es produirà a través de la pàgina web de la Generalitat, sense perjudici dels mitjans de publicitat complementaris que resulten preceptius.

#### DISPOSICIÓ TRANSITÒRIA

##### *Adaptació de procediments i tràmits ja existents*

Els procediments i tràmits administratius que s'indiquen a continuació, així com aquells que fins a la publicació del present decret es posen en marxa, se seguiran tramitant telemàticament d'acord amb les condicions i els requisits que es preveuen en la normativa reguladora d'estos, i s'adapten a les condicions del present decret en un termini de dos anys, des de l'entrada en vigor d'este.

- Instal·lacions receptors d'aigua (butlletins d'aigua) - SAUCA
- Connexions de baixa tensió - SAUCE
- Presentació de sol·licituds de conciliació davant del Servei de Mediació, Arbitratge i Conciliació - E-SMAC.

2. La práctica de la notificación podrá acreditarse, a todos los efectos legales, a través del acuse de recibo de la notificación, que se expedirá una vez aceptada la notificación.

3. La fecha de recepción de la notificación que conste en el correspondiente acuse de recibo de la notificación expedido por el Registro Telemático de la Generalitat, será válida a efectos del cómputo de plazos y términos, con los efectos que en cada caso se prevean en la norma reguladora del procedimiento administrativo correspondiente.

#### DISPOSICIONES ADICIONALES

*Primera.* Puesta en funcionamiento de las unidades registrales telemáticas

Corresponde a la subsecretaría de cada conselleria, a las entidades autónomas y a las entidades de derecho público de la Generalitat, autorizar la entrada en funcionamiento de las unidades registrales telemáticas dependientes de las mismas, para la tramitación de procedimientos por vía telemática, previo informe preceptivo de la Secretaría Autónoma de Telecomunicaciones y Sociedad de la Información u órgano competente en materia de telecomunicaciones y tecnologías de la información.

*Segunda.* Incorporación de nuevos procedimientos y trámites

Se faculta a los consellers respectivos para incorporar al anexo de este decreto, mediante orden, los procedimientos y trámites de competencia de su respectiva conselleria o de las entidades autónomas o entidades de derecho público adscritas a la misma, para su tramitación por vía telemática de conformidad con lo dispuesto en este decreto.

En dicha orden se podrán incorporar condiciones y requisitos específicos necesarios para la tramitación telemática de los procedimientos a los que se refiera.

*Tercera.* Informe previo a la tramitación telemática de cada procedimiento

Con carácter previo a la puesta en marcha de la tramitación telemática de cada procedimiento administrativo previsto en el anexo de este decreto o que en el futuro se incorpore al mismo, la Secretaría Autónoma de Telecomunicaciones y Sociedad de la Información, u órgano competente en materia de telecomunicaciones y tecnologías de la información, emitirá informe preceptivo y vinculante sobre la adecuación desde el punto de vista tecnológico a la tramitación telemática, y sobre las medidas que resulte necesario implementar para ello.

*Cuarta.* Publicidad de los procedimientos y trámites

La información y difusión actualizada de los procedimientos y trámites administrativos susceptibles de comunicaciones telemáticas entre las personas físicas y jurídicas y la administración de la Generalitat, sus entidades autónomas y entidades de derecho público se producirá a través de la página web de la Generalitat, sin perjuicio de los medios de publicidad complementarios que resulten preceptivos.

#### DISPOSICIÓN TRANSITORIA

##### *Adaptación de procedimientos y trámites ya existentes*

Los procedimientos y trámites administrativos que se indican a continuación, así como aquellos que hasta la publicación del presente decreto se pongan en marcha, seguirán tramitándose telemáticamente de acuerdo con las condiciones y requisitos que se prevén en la normativa reguladora de los mismos, debiendo adaptarse a las condiciones del presente decreto en un plazo de dos años, desde la entrada en vigor del mismo.

- Instalaciones receptoras de agua (boletines de agua) - SAUCA
- Conexiones de baja tensión - SAUCE
- Presentación de solicitudes de conciliación ante el Servicio de Mediación, Arbitraje y Conciliación - E-SMAC.



## DISPOSICIONS FINALS

*Primera.* Regulació de nous procediments i tràmits

A partir de l'entrada en vigor del present decret qualsevol regulació que s'efectue de nous procediments i tràmits administratius, o modificació dels existents, haurà de preveure la possibilitat de la seua tramitació per mitjans telemàtics i s'ajustarà a les condicions i als requisits prevists en este decret.

*Segona.* Entrada en vigor

El present decret entrarà en vigor l'endemà de la publicació en el *Diari Oficial de la Generalitat Valenciana*.

València, 13 de febrer de 2004

El president de la Generalitat,  
FRANCISCO CAMPS ORTIZ

El conseller d'Infraestructures i Transport,  
JOSÉ RAMÓN GARCÍA ANTÓN

## ANNEX

Procediments i tràmits administratius susceptibles de tramitació a través del Registre Telemàtic de la Generalitat

*Conselleria de Presidència*

1. Formulació de suggeriments davant dels servicis administratius de la Generalitat (servicis horitzontals).
2. Insercions en el *Diari Oficial de la Generalitat Valenciana* (DOGV).
3. Servici de contractació electrònica de la Conselleria de Presidència.

*Conselleria d'Economia, Hisenda i Ocupació*

1. Sol·licitud de certificat de retencions IRPF. Treballadors i professionals.
2. Comunicació d'obertura de centres de treball o de represa de l'activitat.
3. Comunicació d'accidents de treball i malalties professionals.
4. Sol·licitud d'estades en residències de temps lliure de la Comunitat Valenciana.
5. Ajornament o fraccionament en l'Impost sobre Successions i Donacions.
6. Ajornament o fraccionament en l'Impost sobre Transmissions Patrimonials i Actes Jurídics Documentats.
7. Sol·licitud de certificat del justificant de pagament.
8. Devolució d'ingressos indeguts.
9. Interposició de consultes tributàries.
10. Model J18. Sol·licitud de canvi de màquina recreativa o d'atzar (permuta).
11. Model J17. Sol·licitud de baixa d'instal·lació o situació de màquina recreativa.
12. Autorització d'instal·lació de màquines recreatives i d'atzar.
13. Canvis fiscals de màquines recreatives i d'atzar.
14. Sol·licitud d'alta de màquines recreatives i d'atzar per canvi de demarcació territorial dins de la Comunitat Valenciana.
15. Sol·licitud d'alta de màquines recreatives i d'atzar procedents d'altres comunitats autònomes.
16. Sol·licitud de baixa de màquines recreatives i d'atzar per canvi de demarcació territorial dins de la Comunitat Valenciana.

17. Servici de contractació electrònica de la Conselleria d'Economia, Hisenda i Ocupació.

*Servici Valencià d'Ocupació i Formació (SERVEF)*

1. Ajudes a la creació d'ocupació orientada a disminuir la taxa de desocupació a la Comunitat Valenciana, i s'inclouen, entre altres, aquells col·lectius de desocupats més afectats per la desocu-

## DISPOSICIONES FINALES

*Primera.* Regulación de nuevos procedimientos y trámites

A partir de la entrada en vigor del presente decreto cualquier regulación que se efectúe de nuevos procedimientos y trámites administrativos, o modificación de los existentes, deberá contemplar la posibilidad de su tramitación por medios telemáticos ajustándose a las condiciones y requisitos previstos en este decreto.

*Segunda.* Entrada en vigor

El presente decreto entrará en vigor el día siguiente al de su publicación en el *Diari Oficial de la Generalitat Valenciana*.

Valencia, 13 de febrero de 2004

El presidente de la Generalitat,  
FRANCISCO CAMPS ORTIZ

El conseller de Infraestructuras y Transporte,  
JOSÉ RAMÓN GARCÍA ANTÓN

## ANEXO

Procedimientos y trámites administrativos susceptibles de tramitación a través del Registro Telemático de la Generalitat

*Conselleria de Presidència*

1. Formulació de sugerencias ante los servicios administrativos de la Generalitat (servicis horitzontals).
2. Inserciones en el *Diari Oficial de la Generalitat Valenciana* (DOGV).
3. Servicio de contratación electrónica de la Conselleria de Presidencia.

*Conselleria de Economía, Hacienda y Empleo*

1. Solicitud de certificado de retenciones IRPF. Trabajadores y profesionales.
2. Comunicación de apertura de centros de trabajo o de reanudación de la actividad.
3. Comunicación de accidentes de trabajo y enfermedades profesionales.
4. Solicitud de estancias en residencias de tiempo libre de la Comunidad Valenciana.
5. Aplazamiento o fraccionamiento en el Impuesto sobre Sucesiones y Donaciones.
6. Aplazamiento o fraccionamiento en el Impuesto sobre Transmisiones Patrimoniales y Actos Jurídicos Documentados.
7. Solicitud de certificación del justificante de pago.
8. Devolución de ingresos indebidos.
9. Interposición de consultas tributarias.
10. Modelo J18. Solicitud de cambio de máquina recreativa o de azar (permuta)
11. Modelo J17. Solicitud de baja de instalación o situación de máquina recreativa.
12. Autorización de instalación de máquinas recreativas y de azar.
13. Canjes fiscales de máquinas recreativas y de azar.
14. Solicitud de alta de máquinas recreativas y de azar por cambio de demarcación territorial dentro de la Comunidad Valenciana.
15. Solicitud de alta de máquinas recreativas y de azar procedentes de otras Comunidades Autónomas.
16. Solicitud de baja de máquinas recreativas y de azar por cambio de demarcación territorial dentro de la Comunidad Valenciana.
17. Servicio de contratación electrónica de la Conselleria de Economía, Hacienda y Empleo.

*Servicio Valenciano de Empleo y Formación (SERVEF)*

1. Ayudas a la creación de empleo orientadas a disminuir la tasa de paro en la Comunidad Valenciana, abarcando, entre otros, aquellos colectivos de desempleados más afectados por el desempleo

pació com són les dones, els joves, els majors de 45 anys, els parats de llarga duració i les persones amb discapacitat.

2. Ajudes a empreses per a incentivar l'estabilitat en l'ocupació, formalitzada, entre altres, a través de la contractació indefinida a desocupats de difícil inserció, la conversió dels contractes temporals en fixos, d'acord amb les directrius europees per l'ocupació i el Pla Nacional d'Acció per l'Ocupació (PNAE).

3. Ajudes per a mantindre l'ocupació existent en les empreses, així com incrementar la població activa (taxa d'ocupació).

4. Ajudes per a donar suport a les iniciatives locals generadores d'ocupació i als acords en matèria d'ocupació sorgits en el PAVACE.

5. Ajudes per a millorar la formació per a l'ocupació dels treballadors desocupats necessària per a la inserció professional.

6. Ajudes per a millorar la formació per a l'ocupació dels treballadors empleats necessària per al manteniment dels seus llocs de treball o la seua promoció professional i per a la millora de la competitivitat de les PYMES.

7. Ajudes a les accions formatives adequades a les característiques de la seua situació social, per a proporcionar les qualificacions requerides pel mercat de treball a col·lectius de desocupats en situació d'exclusió social i especials dificultats d'ocupació, per a la seua inserció en el món laboral.

8. Ajudes a les accions formatives per a fomentar l'accés de les dones a funcions directives.

9. Servicis d'intermediació laboral i orientació professional tant per a treballadors desocupats com per a treballadors en actiu que desitgen millorar la seua ocupació, s'inclouen, entre altres, els servicis que, dirigits als col·lectius més desfavorits, s'establisquen com a polítiques actives d'ocupació per la Generalitat, especialment en temes de formació i ajudes a la contractació.

10. Ajudes per a entitats col·laboradores d'inserció laboral que puguen realitzar, amb la deguda competència, accions d'orientació professional per a l'ocupació i l'autoocupació, dirigides a millorar les possibilitats de col·locació dels demandants d'ocupació.

11. Servicis de contractació electrònica del Servicis Valencià d'Ocupació i Formació.

#### *Institut Valencià de Finances (IVF)*

1. Servicis de contractació electrònica de l'Institut Valencià de Finances.

#### *Conselleria de Justícia i Administracions Públiques*

1. Comunicació a l'administració del text del cartell Dret d'Admissió.

2. Sol·licitud de cartell identificador de l'aforament autoritzat per a locals d'espectacles, establiments públics i activitats recreatives.

3. Sol·licitud d'autorització a determinats establiments públics per a organitzar sessions especials dirigides a menors d'edat.

4. Autorització d'ampliació d'horaris en establiments públics.

5. Realització de balls i espectacles en locals, establiments o recintes no autoritzats per a tal fi.

6. Autorització per a la realització de proves esportives.

7. Autorització per a la realització de festejos taurins tradicionals:

– Bous al carrer.

– Concurs de retalladors.

– Exhibició de bous braus: bous salvatges.

8. Sol·licitud de certificat d'inscripció d'associacions i federacions.

9. Sol·licitud de compulsa de documentació d'associacions i federacions.

10. Servicis de contractació electrònica de la Conselleria de Justícia i Administracions Públiques.

como son las mujeres, los jóvenes, los mayores de 45 años, los parados de larga duración y las personas con discapacidad.

2. Ayudas a empresas para incentivar la estabilidad en el empleo, formalizada, entre otras, a través de la contratación indefinida a desempleados de difícil inserción, la conversión de los contratos temporales en fijos, en consonancia con las directrices europeas por el empleo y el Plan Nacional de Acción por el Empleo (PNAE).

3. Ayudas para mantener el empleo existente en las empresas, así como incrementar la población activa (tasa de ocupación).

4. Ayudas para apoyar las iniciativas locales generadoras de empleo y los acuerdos en materia de empleo surgidos en el PAVACE.

5. Ayudas para mejorar la formación para el empleo de los trabajadores desempleados necesaria para la inserción profesional

6. Ayudas para mejorar la formación para el empleo de los trabajadores empleados necesaria para el mantenimiento de sus puestos de trabajo o su promoción profesional y para la mejora de la competitividad de las PYMES.

7. Ayudas a las acciones formativas adecuadas a las características de su situación social, para proporcionar las cualificaciones requeridas por el mercado de trabajo a colectivos de desempleados en situación de exclusión social y especiales dificultades de empleo, para su inserción en el mundo laboral.

8. Ayudas a las acciones formativas para fomentar el acceso de las mujeres a funciones directivas.

9. Servicios de intermediación laboral y orientación profesional tanto para trabajadores desempleados como para trabajadores en activo que deseen mejorar su empleo, incluyendo, entre otros, los servicios que, dirigidos a los colectivos más desfavorecidos, se establezcan como políticas activas de empleo por la Generalitat, especialmente en temas de formación y ayudas a la contratación.

10. Ayudas para entidades colaboradoras de inserción laboral que puedan realizar, con la debida competencia, acciones de orientación profesional para el empleo y el autoempleo, dirigidas a mejorar las posibilidades de colocación de los demandantes de empleo.

11. Servicio de contratación electrónica del Servicio Valencià de Empleo y Formación.

#### *Instituto Valenciano de Finanzas (IVF)*

1. Servicio de contratación electrónica del Instituto Valenciano de Finanzas.

#### *Conselleria de Justicia y Administraciones Públicas*

1. Comunicació a la administració del texto del cartel Derecho de admisión.

2. Solicitud de cartel identificativo del aforo autorizado para locales de espectáculos, establecimientos públicos y actividades recreativas.

3. Solicitud de autorización a determinados establecimientos públicos para organizar sesiones especiales dirigidas a menores de edad.

4. Autorización de ampliación de horarios en establecimientos públicos.

5. Celebración de bailes y espectáculos en locales, establecimientos o recintos no autorizados para tal fin.

6. Autorización para la celebración de pruebas deportivas.

7. Autorización para la celebración de festejos taurinos tradicionales:

– Bous al carrer.

– Concurso de recortadores.

– Exhibición de reses bravas: toros cerriles.

8. Solicitud de certificado de inscripción de asociaciones y federaciones.

9. Solicitud de compulsa de documentación de asociaciones y federaciones.

10. Servicio de contratación electrónica de la Conselleria de Justicia y Administraciones Públicas.

*Conselleria d'Infraestructures i Transport*

1. Reclamacions de transports.
2. Sol·licitud de certificat de distàncies entre poblacions de la Comunitat Valenciana.
3. Sol·licitud d'admissió a examen pràctic per a l'obtenció de les titulacions: capità de iot, patró de iot, patró d'embarcacions de recreació, patró per a navegació bàsica i patró de motonàutica.
4. Examen de capacitat professional per a l'exercici de les activitats de transport interior i internacional de mercaderies i de viatgers.
5. Inspecció prèvia per a la detecció d'aluminosi.
6. Carreteres: autorització de certificats de distàncies per a edificació.
7. Sol·licitud d'autorització de nou quadre de tarifes d'una concessió de servei de transport públic regular permanent de viatgers d'ús general.
8. Examen de capacitat professional dels consellers de seguretat per al transport de mercaderies perilloses per carretera.
9. Beques d'informàtica i telecomunicacions en la Conselleria d'Infraestructures i Transport.
10. Sol·licitud d'examen per a l'obtenció del carnet de conductor de taxi de les àrees de prestació conjunta d'Alacant i Castelló.
11. Sol·licitud d'admissió a examen teòric per a l'obtenció dels títols: capità de iot, patró de iot, patró d'embarcacions de recreació, patró per a navegació bàsica i patró de motonàutica.
12. Transports de mercaderies. Públic pesant nacional – MDPN – No titulars – Obtindre una nova autorització.
13. Transports de mercaderies. Públic pesant nacional – MDPN – Titulars – Rehabilitació.
14. Transports de mercaderies. Públic pesant nacional – MDPN – Titulars – Obtindre una nova autorització.
15. Transports de mercaderies. Privat funerari nacional – VF – Titulars – Obtindre una nova autorització.
16. Transports de mercaderies. Públic pesant nacional – MDPN – Titulars – Substituir un vehicle.
17. Transports de mercaderies. Privat lleuger nacional – MPCLN – Titulars – Visat.
18. Transports de mercaderies. Privat funerari nacional – VF – No titulars – Obtindre una nova autorització.
19. Transports de mercaderies. Privat lleuger nacional – MPCLN – Titulars – Substituir un vehicle.
20. Transports de mercaderies. Públic lleuger nacional – MDLN – Titulars – Substituir un vehicle.
21. Transports de mercaderies. Públic lleuger nacional – MDLN – Titulars – Visat.
22. Transports de mercaderies. Públic pesant comarcal – MDPC – Titulars – Visat.
23. Transports de mercaderies. Públic pesant comarcal – MDPC – Titulars – Rehabilitació.
24. Transports de mercaderies. Públic pesant comarcal – MDPC – Titulars – Substituir un vehicle.
25. Transports de mercaderies. Privat pesant nacional – MPCPN – No titulars – Obtindre una nova autorització.
26. Transports de mercaderies. Privat pesant nacional – MPCPN – Titulars – Obtindre una nova autorització.
27. Transports de mercaderies. Privat pesant nacional – MPCPN – Titulars – Visat.
28. Transports de mercaderies. Privat pesant nacional – MPCPN – Titulars – Rehabilitació.
29. Transports de mercaderies. Privat pesant nacional – MPCPN – Titulars – Substituir un vehicle.
30. Transports de mercaderies. Privat lleuger nacional – MPCLN – No titulars – Obtindre una nova autorització.
31. Transports de mercaderies. Públic pesant nacional – MDPN – Titulars – Visat.
32. Transports de mercaderies. Públic lleuger nacional – MDLN – Titulars – Rehabilitació.

*Conselleria de Infraestructuras y Transporte*

1. Reclamaciones de transportes.
2. Solicitud de certificado de distancias entre poblaciones de la Comunidad Valenciana-na.
3. Solicitud de admisión a examen práctico para la obtención de las titulaciones de: capitán de yate, patrón de yate, patrón de embarcaciones de recreo, patrón para navegación básica y patrón de moto náutica.
4. Examen de capacitación profesional para el ejercicio de las actividades de transporte interior e internacional de mercancías y de viajeros.
5. Inspección previa para la detección de aluminosis.
6. Carreteras: autorización de certificados de distancias para edificación.
7. Solicitud de autorización de nuevo cuadro de tarifas de una concesión de servicio de transporte público regular permanente de viajeros de uso general.
8. Examen de capacitación profesional de los consejeros de seguridad para el transporte de mercancías peligrosas por carretera.
9. Becas de informática y telecomunicaciones en la Conselleria de Infraestructuras y Transporte.
10. Solicitud de examen para la obtención del carné de conductor de taxi de las áreas de prestación conjunta de Alicante y Castellón.
11. Solicitud de admisión a examen teórico para la obtención de los títulos de: capitán de yate, patrón de yate, patrón de embarcaciones de recreo, patrón para navegación básica y patrón de moto náutica.
12. Transportes de mercancías. Público Pesado Nacional – MDPN – No titulares – Obtener una nueva autorización.
13. Transportes de mercancías. Público Pesado Nacional – MDPN – Titulares – Rehabilitación.
14. Transportes de mercancías. Público Pesado Nacional – MDPN – Titulares – Obtener una nueva autorización.
15. Transportes de mercancías. Privado Funerario Nacional – VF – Titulares – Obtener una nueva autorización.
16. Transportes de mercancías. Público Pesado Nacional – MDPN – Titulares – Sustituir un vehículo.
17. Transportes de mercancías. Privado Ligero Nacional – MPCLN – Titulares – Visado.
18. Transportes de mercancías. Privado Funerario Nacional – VF – No titulares – Obtener una nueva autorización.
19. Transportes de mercancías. Privado Ligero Nacional – MPCLN – Titulares – Sustituir un vehículo.
20. Transportes de mercancías. Público Ligero Nacional – MDLN – Titulares – Sustituir un vehículo.
21. Transportes de mercancías. Público Ligero Nacional – MDLN – Titulares – Visado.
22. Transportes de mercancías. Público Pesado Comarcal – MDPC – Titulares – Visado.
23. Transportes de mercancías. Público Pesado Comarcal – MDPC – Titulares – Rehabilitación.
24. Transportes de mercancías. Público Pesado Comarcal – MDPC – Titulares – Sustituir un vehículo.
25. Transportes de mercancías. Privado Pesado Nacional – MPCPN – No titulares – Obtener una nueva autorización.
26. Transportes de mercancías. Privado Pesado Nacional – MPCPN – Titulares – Obtener una nueva autorización.
27. Transportes de mercancías. Privado Pesado Nacional – MPCPN – Titulares – Visado.
28. Transportes de mercancías. Privado Pesado Nacional – MPCPN – Titulares – Rehabilitación.
29. Transportes de mercancías. Privado Pesado Nacional – MPCPN – Titulares – Sustituir un vehículo.
30. Transportes de mercancías. Privado Ligero Nacional – MPCLN – No titulares – Obtener una nueva autorización.
31. Transportes de mercancías. Público Pesado Nacional – MDPN – Titulares – Visado.
32. Transportes de mercancías. Público Ligero Nacional – MDLN – Titulares – Rehabilitación.

33. Transports de mercaderies. Públic pesant local – MDPL – No titulars – Obtindre una nova autorització.
34. Transports de mercaderies. Públic lleuger nacional – MDLN – Titulars – Obtindre una nova autorització.
35. Transports de mercaderies. Públic lleuger nacional – MDLN – No titulars – Obtindre una nova autorització.
36. Transports de mercaderies. Privat funerari nacional – VF – Titulars – Rehabilitació.
37. Transports de mercaderies. Públic pesant local – MDPL – Titulars – Substituir un vehicle.
38. Transports de mercaderies. Privat funerari nacional – VF – Titulars – Substituir un vehicle.
39. Transports de mercaderies. Públic pesant local – MDPL – Titulars – Rehabilitació.
40. Transports de mercaderies. Públic pesant local – MDPL – Titulars – Visat.
41. Transports de mercaderies. Públic pesant local – MDPL – Titulars – Obtindre una nova autorització.
42. Transports de mercaderies. Privat lleuger nacional – MPCLN – Titulars – Obtindre una nova autorització.
43. Servici de contractació electrònica de la Conselleria d'Infraestructures i Transport.
44. Transport escolar. Sol·licitud d'autorització per a prestar transport públic regular d'ús especial d'escolars i menors.
45. Transport. Sol·licitud de certificat per a conductors no pertanyents a la Unió Europea.

*Entitat de Transport Metropolità de València*

1. Sol·licitud del carnet personal de transports de l'àrea de València.
2. Sol·licitud de renovació del carnet de conductor d'autotaxi de l'Àrea de Prestació Conjunta de València.
3. Sol·licitud d'examen per a l'obtenció del carnet de conductor de taxi en l'Àrea de Prestació Conjunta de València.
4. Visat autoritzacions de taxi de l'Àrea de Prestació Conjunta de València.
5. Adscripció (o modificació de condicions) de vehicles a la concessió.
6. Modificacions concessionals subjectes a comunicació.
7. Modificacions concessionals subjectes a autorització.
8. Reclamacions en matèria de transports.
9. Substitució de vehicle adscrit a una autorització de taxi de l'Àrea de Prestació Conjunta de València.
10. Visat / aprovació de quadres de tarifes.
11. Sol·licitud de baixa/suspensió temporal de l'autorització.
12. Baixa de vehicles adscrits a la concessió.
13. Servici de contractació electrònica de l'Entitat de Transport Metropolità de València.

*Conselleria de Cultura, Educació i Esport*

1. Sol·licitud per a participar en convocatòries, accions i actuacions de l'oferta de formació del professorat.
2. Sol·licitud de matrícula per a la realització de proves per a l'obtenció de certificats oficials administratius de coneixements de valencià (Junta Qualificadora de Coneixements de Valencià – JQCV).
3. Sol·licitud d'homologació i de títols docents.
4. Preinscripció per a cursar estudis d'idiomes en l'Escola Oficial d'Idiomes de València.
5. Convocatòria de jocs esportius de la Comunitat Valenciana.
6. Sol·licitud de renovació i pròrroga del règim dels concerts educatius en centres docents privats.
7. Sol·licitud de certificat de participació en convocatòries, accions i actuacions de l'oferta de formació del professorat.
8. Sol·licitud, dels IES i centres públics d'educació especial, per a impartir programes de garantia social.
9. Sol·licitud de subvencions per al desenvolupament de programes de garantia social. Modalitats d'Iniciació Professional i per a Alumnat amb Necessitats Educatives Especials.

33. Transportes de mercancías. Público Pesado Local – MDPL – No titulares – Obtener una nueva autorización.
34. Transportes de mercancías. Público Ligero Nacional – MDLN – Titulares – Obtener una nueva autorización.
35. Transportes de mercancías. Público Ligero Nacional – MDLN – No titulares – Obtener una nueva autorización.
36. Transportes de mercancías. Privado Funerario Nacional – VF – Titulares – Rehabilitación.
37. Transportes de mercancías. Público Pesado Local – MDPL – Titulares – Substituir un vehículo.
38. Transportes de mercancías. Privado Funerario Nacional – VF – Titulares – Substituir un vehículo.
39. Transportes de mercancías. Público Pesado Local – MDPL – Titulares – Rehabilitación.
40. Transportes de mercancías. Público Pesado Local – MDPL – Titulares – Visado.
41. Transportes de mercancías. Público Pesado Local – MDPL – Titulares – Obtener una nueva autorización.
42. Transportes de mercancías. Privado Ligero Nacional – MPCLN – Titulares – Obtener una nueva autorización.
43. Servicio de contratación electrónica de la Conselleria de Infraestructuras y Transporte.
44. Transporte escolar. Solicitud de autorización para prestar transporte público regular de uso especial de escolares y menores.
45. Transporte. Solicitud de certificado para conductores no pertenecientes a la Unión Europea.

*Entidad de Transporte Metropolitano de Valencia*

1. Solicitud del carnet personal de transportes del área de Valencia.
2. Solicitud de renovación del carné de conductor de auto-taxi del Área de Prestación Conjunta de Valencia.
3. Solicitud de examen para la obtención del carné de conductor de taxi en el Área de Prestación Conjunta de Valencia.
4. Visado autorizaciones de taxi del Área de Prestación Conjunta de Valencia.
5. Adscripción (o modificación de condiciones) de vehículos a la concesión.
6. Modificaciones concesionales sujetas a comunicación.
7. Modificaciones concesionales sujetas a autorización.
8. Reclamaciones en materia de transportes.
9. Sustitución de vehículo adscrito a una autorización de taxi del Área de Prestación Conjunta de Valencia.
10. Visado / aprobación de cuadros de tarifas.
11. Solicitud de baja/suspensión temporal de la autorización.
12. Baja de vehículos adscritos a la concesión.
13. Servicio de contratación electrónica de la Entidad de Transporte Metropolitano de Valencia.

*Conselleria de Cultura, Educación y Deporte*

1. Solicitud para participar en convocatorias, acciones y actuaciones de la oferta de formación del profesorado.
2. Solicitud de matrícula para la realización de pruebas para la obtención de certificados oficiales administrativos de conocimientos de valenciano (Junta Qualificadora de Coneixements de Valencià – JQCV).
3. Solicitud de homologación y de títulos docentes.
4. Preinscripción para cursar estudios de idiomas en la Escuela Oficial de Idiomas de Valencia.
5. Convocatoria de Juegos Deportivos de la Comunidad Valenciana.
6. Solicitud de renovación y prórroga del régimen de los centros educativos en centros docentes privados.
7. Solicitud de certificado de participación en convocatorias, acciones y actuaciones de la oferta de formación del profesorado.
8. Solicitud, de los IES y Centros Públicos de Educación Especial, para impartir programas de garantía social.
9. Solicitud de subvenciones para el desarrollo de programas de garantía social. Modalidades de Iniciación Profesional y para Alumnado con Necesidades Educativas Especiales.

10. Campanya d'activitats nàutiques: A la mar. Escoles de la mar: estiu.

11. Campanya d'activitats nàutiques: a la mar. Escoles de la mar: campanya escolar.

12. Campanya d'activitats nàutiques: a la mar. Escoles de la mar: cap de setmana.

13. Campanya d'activitats nàutiques: a la mar. Goleta Tirant Primer: baptisme del mar.

14. Campanya d'activitats nàutiques: a la mar. Escoles de la mar: un dia en la mar.

15. Campanya d'activitats nàutiques: a la mar. Goleta Tirant Primer: cap de setmana.

16. Campanya d'activitats nàutiques: a la mar. Escoles de la mar: especial Setmana Santa.

17. Sol·licitud d'incorporació al règim de concerts educatius en centres educatius privats:

– centres educatius ja existents.

– centres de nova creació.

18. Convocatòria d'ajudes per a projectes de I+D.

19. Ajudes per a grups de I+D+I.

20. Ajudes per a l'adquisició, renovació o millora d'equipament científicotecnològic per a infraestructures d'investigació.

21. Ajudes per a estades postdoctorals en centres d'investigació fora de la Comunitat Valenciana.

22. Ajudes per a estades d'investigadors invitats en universitats i altres centres d'investigació ubicats a la Comunitat Valenciana.

23. Beques postdoctorals de perfeccionament de personal investigador.

24. Ajudes per a fomentar la formació de personal investigador per mitjà de la contractació de doctors per part d'entitats amb finalitat investigadora.

25. Sol·licitud de beques per a la formació de personal investigador de caràcter predoctoral.

26. Renovació de beques per a la formació de personal tècnic de suport a la investigació (I+D+I).

27. Sol·licitud de beques per a la formació de personal tècnic de suport a la investigació (I+D+I).

28. Renovació de beques predoctorals per a la formació de personal investigador.

29. Ajudes per a estades de becaris predoctorals en centres d'investigació ubicats fora de la Comunitat Valenciana (I+D+I).

30. Servei de contractació electrònica de la Conselleria de Cultura, Educació i Esport.

#### *Conselleria de Sanitat*

1. Formulació de suggeriments i agraïments davant dels serveis sanitaris de la Comunitat Valenciana.

2. Registre i autorització sanitària d'establiments menors: forns, pastisseries, gelateries, carnisseries-salsitxeries, carnisseries, triperies i menjadors col·lectius (bars, cafeteries, etc.).

3. Autorització sanitària d'ampliació d'activitat.

4. Comunicació de cessament d'activitat d'indústria alimentària.

5. Registre i autorització sanitària inicial d'indústries i establiments alimentaris.

6. Canvi de titularitat o de denominació de les autoritzacions sanitàries d'indústries alimentàries.

7. Revalidació de l'autorització sanitària i inscripció en el Registre General Sanitari d'Aliments.

8. Sol·licitud de reemborsament de despeses per trasllat de pacients fora del seu entorn habitual per a rebre assistència, i dietes d'hostalatge i manutenció.

9. Sol·licitud de reintegrament de despeses per assistència sanitària prestada per servicis aliens a la Seguretat Social.

10. Obtenció del carnet de manipulador de plaguicides d'ús fitosanitari i d'ús en salut pública (ambiental, ramader i industrial-alimentària).

10. Campaña de Actividades Náuticas: A la Mar. Escuelas de la Mar: Verano.

11. Campaña de Actividades Náuticas: A la Mar. Escuelas de la Mar: Campaña escolar.

12. Campaña de Actividades Náuticas: A la Mar. Escuelas de la Mar: Fin de semana.

13. Campaña de Actividades Náuticas: A la Mar. Goleta Tirant Primer: Bautismo del mar.

14. Campaña de Actividades Náuticas: A la Mar. Escuelas de la Mar: Un día en la mar.

15. Campaña de Actividades Náuticas: A la Mar. Goleta Tirant Primer: Fin de Semana.

16. Campaña de Actividades Náuticas: A la Mar. Escuelas de la Mar: Especial Semana Santa.

17. Solicitud de incorporación al régimen de conciertos educativos en centros educativos privados:

– centros educativos ya existentes.

– centros de nueva creación.

18. Convocatoria de ayudas para proyectos de I+D.

19. Ayudas para grupos de I+D+I.

20. Ayudas para la adquisición, renovación o mejora de equipamiento científico-tecnológico para infraestructuras de investigación.

21. Ayudas para estancias postdoctorales en centros de investigación fuera de la Comunidad Valenciana.

22. Ayudas para estancias de investigadores invitados en universidades y otros centros de investigación ubicados en la Comunidad Valenciana.

23. Becas postdoctorales de perfeccionamiento de personal investigador.

24. Ayudas para fomentar la formación de personal investigador mediante la contratación de doctores por parte de entidades con finalidad investigadora.

25. Solicitud de becas para la formación de personal investigador de carácter predoctoral.

26. Renovación de becas para la formación de personal técnico de apoyo a la investigación (I+D+I).

27. Solicitud de becas para la formación de personal técnico de apoyo a la investigación (I+D+I).

28. Renovación de becas predoctorales para la formación de personal investigador.

29. Ayudas para estancias de becarios predoctorales en centros de investigación ubicados fuera de la Comunidad Valenciana (I+D+I).

30. Servicio de contratación electrónica de la Conselleria de Cultura, Educación y Deporte.

#### *Conselleria de Sanidad*

1. Formulació de sugerencias y agradecimientos ante los servicios sanitarios de la Comunidad Valenciana.

2. Registro y autorización sanitaria de establecimientos menores: panaderías, pastelerías, heladerías, carnicerías-salchicherías, carnicerías, casquerías y comedores colectivos (bares, cafeterías, etc).

3. Autorización sanitaria de ampliación de actividad.

4. Comunicación de cese de actividad de industria alimentaria.

5. Registro y autorización sanitaria inicial de industrias y establecimientos alimentarios.

6. Cambio de titularidad o de denominación de las autorizaciones sanitarias de industrias alimentarias.

7. Convalidación de la autorización sanitaria e inscripción en el Registro General Sanitario de Alimentos.

8. Solicitud de reembolso de gastos por traslado de pacientes fuera de su entorno habitual para recibir asistencia, y dietas de hospedaje y manutención.

9. Solicitud de reintegro de gastos por asistencia sanitaria prestada por servicios ajenos a la Seguridad Social.

10. Obtención del carnet de manipulador de plaguicidas de uso fitosanitario y de uso en salud pública (ambiental, ganadero e industrial-alimentaria).

11. Renovació dels carnets de manipulador de plaguicides.
12. Autorització d'instal·lacions sanitàries de prevenció de riscos laborals.
13. Servici de contractació electrònica de la Conselleria de Sanitat.

*Conselleria d'Indústria, Comerç i Turisme*

1. Sol·licitud i renovació del carnet d'instal·lador de gas G3. (SOL·LICITUD).
2. Sol·licitud i renovació del carnet d'instal·lador de fontaneria (SOL·LICITUD).
3. Sol·licitud i renovació del carnet d'instal·lador de climatització (SOL·LICITUD)
4. Sol·licitud i renovació del carnet d'instal·lador de gas G1. (SOL·LICITUD).
5. Sol·licitud del certificat de qualificació individual d'instal·lador de baixa tensió categoria bàsica (SOL·LICITUD).
6. Sol·licitud del certificat de qualificació individual d'instal·lador de baixa tensió categoria especialista: sistemes d'automatització, gestió tècnica de l'energia i seguretat per a habitatges i edificis (SOL·LICITUD).
7. Sol·licitud del certificat de qualificació individual d'instal·lador de baixa tensió categoria especialista: sistemes de control distribuït (SOL·LICITUD).
8. Sol·licitud del certificat de qualificació individual d'instal·lador de baixa tensió categoria especialista: sistemes de supervisió, control i adquisició de dades (SOL·LICITUD).
9. Sol·licitud del certificat de qualificació individual d'instal·lador de baixa tensió categoria especialista: control de processos (SOL·LICITUD).
10. Sol·licitud del certificat de qualificació individual d'instal·lador de baixa tensió categoria especialista: línies aèries o subterrànies per a distribució d'energia (SOL·LICITUD).
11. Sol·licitud del certificat de qualificació individual d'instal·lador de baixa tensió categoria especialista: locals amb risc d'incendi o explosió (SOL·LICITUD).
12. Sol·licitud del certificat de qualificació individual d'instal·lador de baixa tensió categoria especialista: quiròfans i sales d'intervenció (SOL·LICITUD).
13. Sol·licitud del certificat de qualificació individual d'instal·lador de baixa tensió categoria especialista: làmpares de descàrrega en alta tensió, rètols lluminosos i semblants (SOL·LICITUD).
14. Sol·licitud del certificat de qualificació individual d'instal·lador de baixa tensió categoria especialista: instal·lacions generadores de baixa tensió (SOL·LICITUD).
15. Sol·licitud i renovació del carnet d'operador de grua torre (SOL·LICITUD).
16. Sol·licitud i renovació del carnet d'operador de grua mòbil (SOL·LICITUD).
17. Sol·licitud i renovació del carnet d'instal·lador reparador frigorista (SOL·LICITUD).
18. Sol·licitud i renovació del carnet d'instal·lador de gas G2. (SOL·LICITUD).
19. Sol·licitud i renovació del carnet d'operador industrial de calderes (SOL·LICITUD).
20. Sol·licitud i renovació del carnet d'instal·lador de gas G4. (SOL·LICITUD).
21. Sol·licitud i renovació del carnet de mantenidor de climatització (SOL·LICITUD).
22. Sol·licitud i renovació del carnet d'instal·lador de calefacció i aigua calenta sanitària (SOL·LICITUD).
23. Sol·licitud i renovació del carnet de mantenidor de calefacció i aigua calenta sanitària (SOL·LICITUD).
24. Sol·licitud d'Arbitratge en Reclamacions per Consumidors i Usuaris.
25. Inscripció d'alta en el Registre General de Comerciants i de Comerç.
26. Sol·licitud i renovació del carnet d'instal·lador de climatització (RENOVACIÓ).

11. Renovación de los carnets de manipulador de plaguicidas.
12. Autorización de instalaciones sanitarias de prevención de riesgos laborales.
13. Servicio de contratación electrónica de la Conselleria de Sanidad.

*Conselleria de Industria, Comercio y Turismo*

1. Solicitud y renovación del carné de instalador de gas G3. (SOLICITUD).
2. Solicitud y renovación del carné de instalador de fontanería (SOLICITUD).
3. Solicitud y renovación del carné de instalador de climatización (SOLICITUD).
4. Solicitud y renovación del carné de instalador de gas G1. (SOLICITUD).
5. Solicitud del certificado de cualificación individual de instalador de baja tensión categoría básica (SOLICITUD).
6. Solicitud del certificado de cualificación individual de instalador de baja tensión categoría especialista: sistemas de automatización, gestión técnica de la energía y seguridad para viviendas y edificios (SOLICITUD).
7. Solicitud del certificado de cualificación individual de instalador de baja tensión categoría especialista: sistemas de control distribuido (SOLICITUD).
8. Solicitud del certificado de cualificación individual de instalador de baja tensión categoría especialista: sistemas de supervisión, control y adquisición de datos (SOLICITUD).
9. Solicitud del certificado de cualificación individual de instalador de baja tensión categoría especialista: control de procesos (SOLICITUD).
10. Solicitud del certificado de cualificación individual de instalador de baja tensión categoría especialista: líneas aéreas o subterráneas para distribución de energía (SOLICITUD).
11. Solicitud del certificado de cualificación individual de instalador de baja tensión categoría especialista: locales con riesgo de incendio o explosión (SOLICITUD).
12. Solicitud del certificado de cualificación individual de instalador de baja tensión categoría especialista: quirófanos y salas de intervención (SOLICITUD).
13. Solicitud del certificado de cualificación individual de instalador de baja tensión categoría especialista: lámparas de descarga en alta tensión, rótulos luminosos y similares (SOLICITUD).
14. Solicitud del certificado de cualificación individual de instalador de baja tensión categoría especialista: instalaciones generadoras de baja tensión (SOLICITUD).
15. Solicitud y renovación del carné de operador de grúa torre (SOLICITUD).
16. Solicitud y renovación del carné de operador de grúa móvil (SOLICITUD).
17. Solicitud y renovación del carné de instalador reparador frigorista (SOLICITUD).
18. Solicitud y renovación del carné de instalador de gas G2. (SOLICITUD).
19. Solicitud y renovación del carné de operador industrial de calderas (SOLICITUD).
20. Solicitud y renovación del carné de instalador de gas G4. (SOLICITUD).
21. Solicitud y renovación del carné de mantenedor de climatización (SOLICITUD).
22. Solicitud y renovación del carné de instalador de calefacción y agua caliente sanitaria (SOLICITUD).
23. Solicitud y renovación del carné de mantenedor de calefacción y agua caliente sanitaria (SOLICITUD).
24. Solicitud de Arbitraje en Reclamaciones por Consumidores y Usuarios.
25. Inscripción de alta en el Registro General de Comerciantes y de Comercio.
26. Solicitud y renovación del carné de instalador de climatización (RENOVACIÓN).

27. Sol·licitud i renovació del carnet d'instal·lador de fontaneria (RENOVACIÓ).
28. Sol·licitud i renovació del carnet d'instal·lador de calefacció i aigua calenta sanitària (RENOVACIÓ).
29. Sol·licitud i renovació del carnet de mantenidor de climatització (RENOVACIÓ).
30. Sol·licitud i renovació del carnet d'instal·lador de gas G4. (RENOVACIÓ).
31. Sol·licitud i renovació del carnet d'instal·lador de gas G3. (RENOVACIÓ).
32. Sol·licitud i renovació del carnet d'operador industrial de calderes (RENOVACIÓ).
33. Sol·licitud i renovació del carnet d'instal·lador de gas G2. (RENOVACIÓ).
34. Sol·licitud i renovació del carnet de mantenidor de calefacció i aigua calenta sanitària (RENOVACIÓ).
35. Sol·licitud i renovació del carnet d'instal·lador reparador frigorista (RENOVACIÓ).
36. Sol·licitud i renovació del carnet d'instal·lador de gas G1. (RENOVACIÓ).
37. Sol·licitud i renovació del carnet d'operador de grua torre (RENOVACIÓ).
38. Sol·licitud i renovació del carnet d'operador de grua mòbil (RENOVACIÓ).
39. Pròrroga en el Registre General de Comerciants i de Comerç.
40. Modificació en el Registre General de Comerciants i de Comerç.
41. Baixa en el Registre General de Comerciants i de Comerç.
42. Sol·licitud del document de qualificació empresarial: atorgament, renovació i duplicat.
43. Presentació a les proves per a l'obtenció del carnet com a mantenidor-reparador de climatització.
44. Presentació a les proves per a l'obtenció del certificat de qualificació individual d'instal·lador de baixa tensió categoria bàsica.
45. Presentació a les proves per a l'obtenció del certificat de qualificació individual d'instal·lador de baixa tensió categoria especialista: sistemes d'automatització, gestió tècnica de l'energia i seguretat per a habitatges i edificis.
46. Presentació a les proves per a l'obtenció del certificat de qualificació individual d'instal·lador de baixa tensió categoria especialista: sistemes de control distribuït.
47. Presentació a les proves per a l'obtenció del certificat de qualificació individual d'instal·lador de baixa tensió categoria especialista: sistemes de supervisió, control i adquisició de dades.
48. Presentació a les proves per a l'obtenció del certificat de qualificació individual d'instal·lador de baixa tensió categoria especialista: control de processos.
49. Presentació a les proves per a l'obtenció del certificat de qualificació individual d'instal·lador de baixa tensió categoria especialista: línies aèries o subterrànies per a distribució d'energia.
50. Presentació a les proves per a l'obtenció del certificat de qualificació individual d'instal·lador de baixa tensió categoria especialista: locals amb risc d'incendi o explosió.
51. Presentació a les proves per a l'obtenció del carnet d'instal·lador de gas G3.
52. Presentació a les proves per a l'obtenció del carnet d'instal·lador de gas G4.
53. Presentació a les proves per a l'obtenció del carnet d'operador industrial de caldera.
54. Presentació a les proves per a l'obtenció del carnet d'instal·lador de gas G1.
55. Presentació a les proves per a l'obtenció del carnet d'instal·lador de gas G2.
56. Presentació a les proves per a l'obtenció del carnet de mantenidor-reparador de calefacció i aigua calenta sanitària.

27. Solicitud y renovación del carné de instalador de fontanería (RENOVACIÓN).
28. Solicitud y renovación del carné de instalador de calefacción y agua caliente sanitaria (RENOVACIÓN).
29. Solicitud y renovación del carné de mantenedor de climatización (RENOVACIÓN).
30. Solicitud y renovación del carné de instalador de gas G4. (RENOVACIÓN).
31. Solicitud y renovación del carné de instalador de gas G3. (RENOVACIÓN).
32. Solicitud y renovación del carné de operador industrial de calderas (RENOVA-CIÓN).
33. Solicitud y renovación del carné de instalador de gas G2. (RENOVACIÓN).
34. Solicitud y renovación del carné de mantenedor de calefacción y agua caliente sanitaria (RENOVACIÓN).
35. Solicitud y renovación del carné de instalador reparador frigorista (RENOVACIÓN).
36. Solicitud y renovación del carné de instalador de gas G1. (RENOVACIÓN).
37. Solicitud y renovación del carné de operador de grúa torre (RENOVACIÓN).
38. Solicitud y renovación del carné de operador de grúa móvil (RENOVACIÓN).
39. Prórroga en el Registro General de Comerciantes y de Comercio.
40. Modificación en el Registro General de Comerciantes y de Comercio.
41. Baja en el Registro General de Comerciantes y de Comercio.
42. Solicitud del documento de calificación empresarial: otorgamiento, renovación y duplicado.
43. Presentación a las pruebas para la obtención del carné como mantenedor-reparador de climatización.
44. Presentación a las pruebas para la obtención del certificado de cualificación individual de instalador de baja tensión categoría básica.
45. Presentación a las pruebas para la obtención del certificado de cualificación individual de instalador de baja tensión categoría especialista: sistemas de automatización, gestión técnica de la energía y seguridad para viviendas y edificios.
46. Presentación a las pruebas para la obtención del certificado de cualificación individual de instalador de baja tensión categoría especialista: sistemas de control distribuido.
47. Presentación a las pruebas para la obtención del certificado de cualificación individual de instalador de baja tensión categoría especialista: sistemas de supervisión, control y adquisición de datos.
48. Presentación a las pruebas para la obtención del certificado de cualificación individual de instalador de baja tensión categoría especialista: control de procesos.
49. Presentación a las pruebas para la obtención del certificado de cualificación individual de instalador de baja tensión categoría especialista: líneas aéreas o subterráneas para distribución de energía.
50. Presentación a las pruebas para la obtención del certificado de cualificación individual de instalador de baja tensión categoría especialista: locales con riesgo de incendio o explosión.
51. Presentación a las pruebas para la obtención del carné como instalador de gas G3.
52. Presentación a las pruebas para la obtención del carné como instalador de gas G4.
53. Presentación a las pruebas para la obtención del carné de operador industrial de caldera.
54. Presentación a las pruebas para la obtención del carné como instalador de gas G1.
55. Presentación a las pruebas para la obtención del carné como instalador de gas G2.
56. Presentación a las pruebas para la obtención del carné como mantenedor-reparador de calefacción y agua caliente sanitaria.

57. Presentació a les proves per a l'obtenció del carnet d'instal·lador de calefacció i aigua calenta sanitària.
58. Presentació a les proves per a l'obtenció del carnet d'instal·lador frigorista.
59. Presentació a les proves per a l'obtenció del carnet d'instal·lador de fontaneria.
60. Presentació a les proves per a l'obtenció del carnet d'instal·lador de climatització.
61. Presentació a les proves per a l'obtenció del carnet d'operador de grua torre.
62. Presentació a les proves per a l'obtenció del carnet d'operador de grua mòbil.
63. Sol·licitud de certificat d'inscripció d'instal·ladors i empreses instal·ladores.
64. Inscripció de nova indústria en el registre industrial. Baixa d'una indústria.
65. Sol·licitud de certificats d'inscripció d'una indústria en el Registre Industrial.
66. Certificat d'aptitud d'encarregat de tallers de pirotècnica i de tallers de càrrega de cartutxos (carnet pirotècnic).
67. Certificat d'aptitud en l'ús i el maneig d'explosius (carnet d'artiller).
68. Certificat d'aptitud en el maneig i l'ús d'explosius com a guarda o vigilant jurat.
69. Obtenció del carnet d'operador de maquinària mòbil en mines (carnet de maquinista: camió Dumper, pala carregadora frontal i retroexcavadora).
70. Servei de contractació electrònica de la Conselleria d'Indústria, Comerç i Turisme.
71. Sol·licitud ajudes per a accions especials d'I+D.
72. Accions dinamitzadores d'Investigació, Desenrotllament i Innovació Tecnològica.
73. Accions d'articulació del Sistema Valencià de Ciència-Tecnologia-Empresa.

*Institut de la Mitjana i Petita Indústria Valenciana (IMPIVA)*

1. Incentius IMPIVA per a la protecció del medi ambient.
2. Incentius IMPIVA per al foment de la investigació i el desenrotllament tecnològic.
3. Incentius IMPIVA en matèria de suport a la inversió, la diversificació i la innovació.
4. Incentius IMPIVA en matèria de formació per a Associacions de la Xarxa IMPIVA i entitats.
5. Incentius del Pla de Consolidació i Competitivitat de la PIME per a empreses.
6. Incentius del Pla de Consolidació i Competitivitat de la PIME per a entitats.
7. Beques d'especialització professional.
8. Premis.
9. Servei de contractació electrònica de l'Institut Valencià de la Mitjana i Petita Indústria Valenciana.
10. Sol·licitud d'incentius autonòmics a la Investigació Científica, Desenrotllament Tecnològic i Innovació (I+D+I) per a PYMES a la Comunitat Valenciana.
11. Renovació d'incentius autonòmics a la investigació científica.

*Agència Valenciana del Turisme (AVT)*

1. Segellats de preus (hotels, càmpings, cases rurals i apartaments turístics).
2. Segellats de preus (restaurants, cafeteries i bars).
3. Inscripcions en cursos CDT.
4. Canvi de titularitat, canvi de denominació, canvi període de funcionament i la resta de modificacions que no afecten la classificació o capacitat dels allotjaments hotelers.
5. Comunicació de baixa de l'establiment hotelier.
6. Sol·licitud de baixa d'establiments en la modalitat de campanyes de públics de turisme, també denominats càmpings.

57. Presentación a las pruebas para la obtención del carné como instalador de calefacción y agua caliente sanitaria.
58. Presentación a las pruebas para la obtención del carné como instalador frigorista.
59. Presentación a las pruebas para la obtención del carné como instalador de fontanería.
60. Presentación a las pruebas para la obtención del carné como instalador de climatización.
61. Presentación a las pruebas para la obtención del carné de operador de grúa torre.
62. Presentación a las pruebas para la obtención del carné de operador de grúa móvil.
63. Solicitud de certificado de inscripción de instaladores y empresas instaladoras.
64. Inscripción de nueva industria en el Registro Industrial. Baja de una industria.
65. Solicitud de certificados de inscripción de una industria en el Registro Industrial.
66. Certificado de aptitud de encargado de talleres de pirotécnica y de talleres de carga de cartuchos (carné pirotécnico).
67. Certificado de aptitud en el uso y manejo de explosivos (carné de artillero).
68. Certificado de aptitud en el manejo y uso de explosivos como guarda o vigilante jurado.
69. Obtención del carné de operador de maquinaria móvil en minas (carné de maquinista: camión-dumper, pala cargadora frontal y retroexcavadora).
70. Servicio de contratación electrónica de la Conselleria de Industria, Comercio y Turismo.
71. Solicitud ayudas para acciones especiales de I+D.
72. Acciones dinamizadoras de Investigación, Desarrollo e Innovación Tecnológica.
73. Acciones de articulación del Sistema Valenciano de Ciencia-Tecnología-Empresa.

*Instituto de la Mediana y Pequeña Industria Valenciana (IMPIVA)*

1. Incentivos IMPIVA para la protección del medio ambiente.
2. Incentivos IMPIVA para el fomento de la investigación y el desarrollo tecnológico.
3. Incentivos IMPIVA en materia de apoyo a la inversión, la diversificación y la innovación.
4. Incentivos IMPIVA en materia de formación para Asociaciones de la Red IMPIVA y entidades.
5. Incentivos del Plan de Consolidación y Competitividad de la Pyme para empresas.
6. Incentivos del Plan de Consolidación y Competitividad de la Pyme para entidades.
7. Becas de especialización profesional.
8. Premios.
9. Servicio de contratación electrónica del Instituto Valenciano de la Mediana y Pequeña Industria Valenciana.
10. Solicitud de incentivos autonómicos a la Investigación Científica, Desarrollo Tecnológico e Innovación (I+D+I) para PYMES en la Comunidad Valenciana.
11. Renovación de incentivos autonómicos a la investigación científica.

*Agència Valenciana del Turisme (AVT)*

1. Sellados de precios (hoteles, campings, casas rurales y apartamentos turísticos).
2. Sellados de precios (restaurantes, cafeterías y bares).
3. Inscripciones en cursos CDT.
4. Cambio de titularidad, cambio de denominación, cambio periodo de funcionamiento y demás modificaciones que no afecten a la clasificación o capacidad de los alojamientos hoteleros.
5. Comunicación de baja del establecimiento hotelero.
6. Solicitud de baja de establecimientos en la modalidad de Campamentos de Públicos de Turismo, también denominados campings.



7. Comunicació del canvi de titular i període de funcionament en establiments en la modalitat de campaments de públics de turisme, també denominats càmpings.

8. Sol·licitud de baixa de Casa Rural.

9. Modificació de capacitat, instal·lacions o servicis rellevants en l'establiment d'allotjament rural d'interior, que puguen afectar la classificació de l'establiment.

10. Modificació de titular i període de funcionament en establiments d'allotjament rural.

11. Sol·licitud de declaració d'allotjament rural d'interior i inscripció en el Registre General d'Empreses, Establiments i Professions Turístiques de la Comunitat Valenciana. Modalitats: casa rural, albergue turístic d'ús col·lectiu i acampada en finca particular.

12. Baixa en Registre d'Apartaments Turístics (Baixa empresa explotadora).

13. Modificació del titular d'empreses explotadores d'apartaments turístics.

14. Canvi de denominació en blocs d'apartaments turístics.

15. Comunicació i classificació d'apartaments turístics, viles, xalets, bungalows i semblants. Modalitat d'explotació: conjunt i unitat d'allotjament turístic. Categories: luxe, primera i segona (apartaments turístics).

16. Canvi de titular i/o denominació d'establiments de restauració.

17. Comunicació de baixa de restaurants, cafeteries i bars.

18. Sol·licitud de baixa de casa central o sucursal (agències de viatge).

19. Modificació del titular, denominació i/o marca comercial (agència de viatges)

20. Sol·licitud de modificació de classificació a detallista, majorista o majorista-detallista (agència de viatges).

21. Baixa en Registre d'Apartaments Turístics (bloc d'apartaments).

22. Baixa en Registre d'Apartaments Turístics (unitats d'allotjament turístic).

23. Servici de contractació electrònica de l'Agència Valenciana del Turisme.

#### *Conselleria d'Agricultura, Pesca i Alimentació*

1. Cursos de Capacitació per a l'Obtenció dels Títols d'Agricultor, Ramader i Tècnic Qualificat.

2. Cursos de Formació en Producció Integrada.

3. Autorització d'Ús de la Marca de Qualitat de la Comunitat Valenciana per a Productes Agraris i Agroalimentaris.

4. Sol·licitud de Beques per a Postgraduats per a Transferència de Tecnologia en la Direcció General d'Investigació i Innovació Agrària i Ramaderia.

5. Inscripció en el Registre Oficial de Productors, Comerciants i Importadors de Vegetals. Expedició del Passaport Fitosanitari.

6. Sol·licitud de Llicència de Pesca Marítima de Recreació.

7. Sol·licitud de Beques per a Postgraduats per a la Realització de Pràctiques Professionals en la Conselleria d'Agricultura, Pesca i Alimentació.

8. Sol·licitud de Certificat de Dades del Registre Oficial de Maquinària Agrícola i Expedició de Duplicats.

9. Servici de contractació electrònica de la Conselleria d'Agricultura, Pesca i Alimentació.

#### *Conselleria de Territori i Habitatge*

1. Autorització trasllat i solta de peces de caça vives.

2. Sol·licitud de llicència de pesca fluvial.

3. Sol·licitud de permisos de pesca en vedats fluvials.

4. Sol·licitud de realització de concursos i competicions de pesca en aigües continentals de la Comunitat Valenciana.

5. Sol·licitud de participació en el sorteig de caça en la Reserva Nacional de Caça de Muela de Cortes (València).

6. Sol·licitud de llicència de caça:

7. Comunicació del cambio de titular y periodo de funcionamiento en establecimientos en la modalidad de Campamentos de Públicos de Turismo, también denominados campings.

8. Solicitud de baja de Casa Rural.

9. Modificación de capacidad, instalaciones o servicios relevantes en el establecimiento de alojamiento rural de interior, que puedan afectar a la clasificación del establecimiento.

10. Modificación de titular y periodo de funcionamiento en establecimientos de alojamiento rural.

11. Solicitud de declaración de alojamiento rural de interior e inscripción en el Registro General de Empresas, Establecimientos y Profesionales Turísticas de la Comunidad Valenciana. Modalidades: casa rural, albergue turístico de uso colectivo y acampada en finca particular.

12. Baja en Registro de Apartamentos Turísticos (Baja empresa explotadora).

13. Modificación del titular de empresas explotadoras de apartamentos turísticos.

14. Cambio de denominación en bloques de apartamentos turísticos.

15. Comunicación y clasificación de apartamentos turísticos, villas, chalets, bungalows y similares. Modalidad de explotación: conjunto y unidad de alojamiento turístico. Categorías: lujo, primera y segunda (apartamentos turísticos).

16. Cambio de titular y/o denominación de establecimientos de restauración.

17. Comunicación de baja de restaurantes, cafeterías y bares.

18. Solicitud de baja de casa central o sucursal (Agencias de Viajes).

19. Modificación del titular, denominación y/o marca comercial (Agencia de Viajes)

20. Solicitud de modificación de clasificación a Minorista, Mayorista o Mayorista-Minorista (Agencia de Viajes).

21. Baja en Registro de Apartamentos Turísticos (bloque de apartamentos)

22. Baja en Registro de Apartamentos Turísticos (unidades de alojamiento turístico)

23. Servicio de contratación electrónica de la Agencia Valenciana del Turisme.

#### *Conselleria de Agricultura, Pesca y Alimentación*

1. Cursos de Capacitación para la Obtención de los Títulos de Agricultor, Ganadero y Técnico Cualificado.

2. Cursos de Formación en Producción Integrada.

3. Autorización de Uso de la Marca de Calidad de la Comunidad Valenciana para Productos Agrarios y Agroalimentarios.

4. Solicitud de Becas para Postgraduados para Transferencia de Tecnología en la Dirección General de Investigación e Innovación Agraria y Ganadería.

5. Inscripción en el Registro Oficial de Productores, Comerciantes e Importadores de Vegetales. Expedición del Pasaporte Fitosanitario.

6. Solicitud de Licencia de Pesca Marítima de Recreo.

7. Solicitud de Becas para Postgraduados para la Realización de Prácticas Profesionales en la Conselleria de Agricultura, Pesca y Alimentación.

8. Solicitud de Certificación de Datos del Registro Oficial de Maquinaria Agrícola y Expedición de Duplicados.

9. Servicio de contratación electrónica de la Conselleria de Agricultura, Pesca y Alimentación.

#### *Conselleria de Territorio y Vivienda*

1. Autorización para el traslado y suelta de piezas de caza vivas.

2. Solicitud de licencia de pesca fluvial.

3. Solicitud de permisos de pesca en cotos fluviales.

4. Solicitud de celebración de concursos y competiciones de pesca en aguas continentales de la Comunidad Valenciana.

5. Solicitud de participación en el sorteo de caza en la Reserva Nacional de Caza de Muela de Cortes (Valencia).

6. Solicitud de licencia de caza:

- Tipus A (amb armes).
  - Tipus B (sense armes).
  - Tipus C (canilla o gossada).
7. Sol·licitud d'acampada d'una o més persones, sense superar un màxim de deu, i de grups de més de deu persones, en zones gestionades per la Conselleria de Territori i Habitatge.
8. Sol·licitud de cabanyes o refugis gestionats per la Conselleria de Territori i Habitatge.
9. Sol·licitud d'acampades itinerants.
10. Declaració anual d'envasos i residus d'envasos.
11. Inscripció en el registre d'empreses recuperadores, recicladores i valoritzadors d'envasos.
12. Sol·licitud de cursos d'educació ambiental.
13. Entrega gratuïta de plantes amb motiu del Dia de l'Arbre de la Comunitat Valenciana (31 de gener).
14. Declaració anual de residus perillosos.
15. Sol·licitud per a la realització de les operacions següents:
- Emmagatzemament de material inflamable o explosiu.
  - Operacions de destil·lació de plantes aromàtiques.
  - Utilització de grups electrògens.
  - Acumulació i emmagatzemament de fusta i llenya.
  - Crema de marges de cultiu o de restes agrícoles (restolls).
  - Crema de canyars o matolls.
16. Comunicació d'inici d'obra.
17. Expedient d'infracció urbanística. Denúncia sobre presump·ta infracció urbanística.
18. Informació sobre el preu i l'increment de lloguers en HPO de promoció privada.
19. Informació de preus de HPO de promoció privada en segona transmissió.
20. Pla d'Habitatge (RH): ajudes a la rehabilitació d'edificis i/o habitatges i qualificació de les actuacions.
21. Pla d'Habitatge (VEX): ajudes als compradors d'habitatges existents.
22. Pla d'Habitatge (VPNC): sol·licitud d'informe de viabilitat i concurrència d'interés social en les promocions d'habitatges protegits. Promotors.
23. Pla d'Habitatge (VPNC): ajudes als compradors d'habitatges protegits de nova construcció i de protecció oficial de règim especial.
24. Pla d'Habitatge (VPNC): qualificació definitiva d'habitatges protegits. Promotors.
25. Pla d'Habitatge (VPNC): qualificació provisional d'habitatges protegits. Promotors.
26. Presentació dels documents de control i seguiment de residus tòxics i perillosos.
27. Servici de contractació electrònica de la Conselleria de Territori i Habitatge.

#### *Conselleria de Benestar Social*

1. Sol·licitud de reconeixement, declaració i qualificació del grau de discapacitat.
2. Sol·licitud d'ajudes per a la realització de programes de servicis socials especialitzats (servicis socials).
3. Sol·licitud d'ajudes en matèria de servicis socials en el sector de discapacitats: prestacions econòmiques individualitzades. Ajudes per al desenvolupament personal:
- Eliminació de barreres arquitectòniques existents en l'habitatge propi o en l'edifici de la persona amb discapacitat i que obstaculitzen la seua mobilitat en esta.
  - Adaptació de vehicles de motor.
  - Adquisició d'útils necessaris per al desenvolupament en la vida ordinària.
4. Sol·licitud d'ajudes per a la millora de les condicions d'accessibilitat al mitjà físic, a través de l'eliminació de barreres arquitectòniques, urbanístiques i de la comunicació.
5. Sol·licitud d'ajudes del Pla de Mesures d'Inserció Social: ajudes destinades a les entitats col·laboradores.
6. Programes i servicis especialitzats i integrals de suport i atenció a famílies desfavorides i en situació de risc social (programes de família, menor i adopció).

- Tipo A (con armas).
  - Tipo B (sin armas).
  - Tipo C (rehala o jauría de perros).
7. Solicitud de acampada de una o más personas, sin superar un máximo de diez, y de grupos de más de diez personas, en zonas gestionadas por la Conselleria de Territorio y Vivienda
8. Solicitud de cabañas o refugios gestionados por la Conselleria de Territorio y Vivienda.
9. Solicitud de acampadas itinerantes.
10. Declaración Anual de Envases y Residuos de Envases.
11. Inscripción en el registro de empresas recuperadoras, recicladoras y valorizadoras de envases.
12. Solicitud de cursos de educación ambiental.
13. Entrega gratuita de plantas con motivo del Día del Árbol de la Comunidad Valenciana (31 de enero).
14. Declaración anual de residuos peligrosos.
15. Solicitud para la realización de las siguientes operaciones:
- Almacenamiento de material inflamable o explosivo.
  - Operaciones de destilación de plantas aromáticas.
  - Utilización de grupos electrógenos.
  - Acumulación y almacenamiento de madera y leña.
  - Quema de márgenes de cultivo o de restos agrícolas (rastros).
  - Quema de cañas, cañizales o matorrales.
16. Comunicación de inicio de obra.
17. Expediente de infracción urbanística. Denuncia sobre presunta infracción urbanística.
18. Información sobre el precio e incremento de alquileres en VPO de promoción privada.
19. Información de precios de VPO de promoción privada en segunda transmisión.
20. Plan de Vivienda (RH). Ayudas a la rehabilitación de edificios y/o viviendas y calificación de las actuaciones.
21. Plan de Vivienda (VEX). Ayudas a los compradores de viviendas existentes.
22. Plan de Vivienda (VPNC). Solicitud de informe de viabilidad y concurrència de interés social en las promociones de viviendas protegidas. Promotores.
23. Plan de Vivienda (VPNC): Ayudas a los compradores de viviendas protegidas de nueva construcción y de protección oficial de régimen especial.
24. Plan de Vivienda (VPNC): Calificación definitiva de viviendas protegidas. Promotores.
25. Plan de Vivienda (VPNC): Calificación provisional de viviendas protegidas. Promotores.
26. Presentación de los documentos de control y seguimiento de residuos tóxicos y peligrosos.
27. Servicio de contratación electrónica de la Conselleria de Territorio y Vivienda.

#### *Conselleria de Bienestar Social*

1. Solicitud de reconocimiento, declaración y calificación del grado de discapacidad.
2. Solicitud de ayudas para la realización de programas de servicios sociales especializados (servicios sociales).
3. Solicitud de ayudas en materia de servicios sociales en el sector de discapacitados: prestaciones económicas individualizadas. Ayudas para el desarrollo personal:
- Eliminación de barreras arquitectónicas existentes en la vivienda propia o en el edificio de la persona con discapacidad y que obstaculizan su movilidad en la misma.
  - Adaptación de vehículos a motor.
  - Adquisición de útiles necesarios para el desenvolvimiento en la vida ordinaria.
4. Solicitud de ayudas para la mejora de las condiciones de accesibilidad al medio físico, a través de la eliminación de barreras arquitectónicas, urbanísticas y de la comunicación.
5. Solicitud de ayudas del Plan de Medidas de Inserción Social: ayudas destinadas a las entidades colaboradoras.
6. Programas y servicios especializados e integrales de apoyo y atención a familias desfavorecidas y en situación de riesgo social (Programas de Familia, Menor y Adopción).

7. Sol·licitud d'ajudes en matèria de servicis socials en el sector de discapacitats: ajudes a programes.
8. Sol·licitud d'ajudes en matèria de servicis socials en el sector de discapacitats: ajudes a centres.
9. Sol·licitud d'ajudes dirigides al sosteniment dels centres d'atenció especialitzada a menors.
10. Programes i servicis d'acolliment familiar de menors (programes de família, menor i adopció).
11. Sol·licitud d'ajudes a centres de servicis socials especialitzats (servicis socials).
12. Sol·licitud d'ajudes en matèria de servicis socials en el sector de discapacitats: prestacions econòmiques individualitzades: ajudes per a l'atenció institucionalitzada.
13. Prestacions econòmiques individualitzades per acolliment familiar simple o permanent en família educadora.
14. Renovació del Títol de Família Nombrosa. Renovació del Carnet Individual del Títol de Família Nombrosa.
15. Sol·licitud del Títol de Família Nombrosa. Sol·licitud del Carnet Individual del Títol de Família Nombrosa.
16. Sol·licitud d'estades en balnearis de la Comunitat Valenciana (Programa de Termalismo Valencià).
17. Sol·licitud d'ajudes d'equipament, reforma, reparació i conservació de centres d'atenció especialitzada a menors.
18. Sol·licitud d'ajudes amb ocasió de part múltiple, adopció o acolliment preadoptiu, de tres o més menors.
19. Sol·licitud d'ajudes d'equipament, reforma i construcció per a centres d'atenció a persones amb discapacitat.
20. Programes i servicis per a la promoció de l'adopció. Ajudes a entitats de mediació d'adopció internacional (programes de família, menor i adopció).
21. Sol·licitud d'ajudes d'equipament, reforma i construcció per a centres de servicis socials generals i centres especialitzats en el sector de la tercera edat.
22. Programes i servicis especialitzats d'orientació i mediació familiar (programes de família, menor i adopció).
23. Realització d'activitats en campaments d'estiu per a la integració de les persones amb discapacitat.
24. Sol·licitud de beques per a la realització de pràctiques formatives en les distintes unitats administratives de la Conselleria de Benestar Social.
25. Sol·licitud d'ajudes per a Servicis Especialitzats d'Atenció a la Família i Infància (SEAFI), gestionats per municipis o mancomunitats:
  - Intervenció amb famílies en situació de risc.
  - Orientació i mediació familiar.
  - Suport a famílies monoparentals.
  - Suport a famílies en el si de les quals es produïska violència.
  - Intervenció amb famílies amb menors en situació de risc i amb menors en situació de guarda i/o tutela administrativa.
26. Servici de contractació electrònica de la Conselleria de Benestar Social.

*Institut Valencià de la Joventut (IVAJ)*

1. Campanya d'esquí: Setmanes Blanques per a grups.
2. Sol·licitud de participació en la campanya de temps lliure juvenil en la modalitat d'oferta concertada.
3. Accions formatives sobre el Programa Joventut de la Unió Europea.
4. Programa de cursos monogràfics de l'IVAJ.
5. Sol·licitud d'acreditació de cursos de formació de monitor/a de centres de vacances i d'animador/a de temps lliure juvenil, nivell I.
6. Sol·licitud de participació en la Campanya de Camps de Treball Voluntari Juvenil.
7. Inscripció a cursos del Programa de Creació d'Empreses Jovens.
8. Ajudes econòmiques per al lloguer d'habitatge destinat a domicili habitual de joves i parelles de joves.
9. Beques per a la realització de cursos en els països de la Unió Europea, idioma anglés en el Regne Unit de la Gran Bretanya i la República d'Irlanda, i idioma francés a França (Eurocursos).

7. Solicitud de ayudas en materia de servicios sociales en el sector de discapacitados: ayudas a programas.
8. Solicitud de ayudas en materia de servicios sociales en el sector de discapacitados: ayudas a centros.
9. Solicitud de ayudas dirigidas al sostenimiento de los centros de atención especializada a menores.
10. Programas y servicios de acogimiento familiar de menores (Programas de Familia, Menor y Adopción).
11. Solicitud de ayudas a centros de servicios sociales especializados (servicios sociales).
12. Solicitud de ayudas en materia de servicios sociales en el sector de discapacitados: prestaciones económicas individualizadas: ayudas para la atención institucionalizada.
13. Prestaciones económicas individualizadas por acogimiento familiar simple o permanente en familia educadora.
14. Renovación del Título de Familia Numerosa. Renovación del Carné Individual del Título de Familia Numerosa.
15. Solicitud del Título de Familia Numerosa. Solicitud del Carné Individual del Título de Familia Numerosa.
16. Solicitud de estancias en balnearios de la Comunidad Valenciana (Programa de Termalismo Valenciano).
17. Solicitud de ayudas de equipamiento, reforma, reparación y conservación de centros de atención especializada a menores.
18. Solicitud de ayudas con ocasión de parto múltiple, adopción o acogimiento preadoptivo, de tres o más menores.
19. Solicitud de ayudas de equipamiento, reforma y construcción para centros de atención a personas con discapacidad.
20. Programas y servicios para la promoción de la adopción. Ayudas a entidades de mediación de adopción internacional (Programas de Familia, Menor y Adopción).
21. Solicitud de ayudas de equipamiento, reforma y construcción para centros de servicios sociales generales y centros especializados en el sector de la tercera edad.
22. Programas y servicios especializados de orientación y mediación familiar (Programas de Familia, Menor y Adopción).
23. Realización de actividades en campamentos de verano para la integración de las personas con discapacidad.
24. Solicitud de becas para la realización de prácticas formativas en las distintas unidades administrativas de la Conselleria de Bienestar Social.
25. Solicitud de ayudas para Servicios Especializados de Atención a la Familia e Infancia (SEAFI), gestionados por municipios o mancomunidades:
  - Intervención con familias en situación de riesgo.
  - Orientación y mediación familiar.
  - Apoyo a familias monoparentales.
  - Apoyo a familias en cuyo seno se produzca violencia.
  - Intervención con familias con menores en situación de riesgo y con menores en situación de guarda y/o tutela administrativa.
26. Servicio de contratación electrónica de la Conselleria de Bienestar Social.

*Instituto Valenciano de la Juventud (IVAJ)*

1. Campaña de esquí: Semanas blancas para grupos.
2. Solicitud de participación en la campaña de tiempo libre juvenil en la modalidad de oferta concertada.
3. Acciones formativas sobre el Programa Juventud de la Unión Europea.
4. Programa de cursos monográficos del IVAJ.
5. Solicitud de acreditación de cursos de formación de monitor/a de centros de vacaciones y de animador/a de tiempo libre juvenil, nivel I.
6. Solicitud de participación en la Campaña de Campos de Trabajo Voluntario Juvenil.
7. Inscripción a cursos del Programa de Creación de Empresas Jóvenes.
8. Ayudas económicas para el alquiler de vivienda destinada a domicilio habitual de jóvenes y parejas de jóvenes.
9. Becas para la realización de cursos en los países de la Unión Europea, idioma inglés en el Reino Unido de la Gran Bretaña y la República de Irlanda, e idioma francés en Francia. (Eurocursos).

10. Jornades: nous reptes en el treball amb jòvens: animació i educació per a la Pau.

11. Servici de contractació electrònica de l'Institut Valencià de la Joventut.

*Institut Valencià d'Atenció als Discapacitats (IVADIS)*

1. Accions de formació i ocupació.
2. Suport a persones amb discapacitat psíquica com a voluntari.
3. Cursos de formació per al voluntariat.
4. Servici de contractació electrònica de l'Institut Valencià d'Atenció als Discapacitats.

### Conselleria de Sanitat

*ORDE de 7 de gener de 2004, de la Conselleria de Sanitat, de modificació de la composició de la Comissió d'Actualització del Mapa Farmacèutic de la Comunitat Valenciana. [2004/X1399]*

L'article 4 de l'Orde de 16 de setembre de 2002, sobre la comissió d'actualització del Mapa Farmacèutic de la Comunitat Valenciana, estableix els membres que la integren, tant per part de l'administració com per part de les organitzacions representatives dels interessos socials.

El Decret 116/03, d'11 de juny, del Consell de la Generalitat Valenciana, pel qual s'aprova el Reglament Orgànic i Funcional de la Conselleria de Sanitat, introdueix importants canvis en l'estructura d'esta Conselleria que resulta convenient traslladar a la composició de la comissió quant als representants de l'administració que la integren.

En atenció de totes estes consideracions,

ORDENE

#### Article únic

La Comissió d'Actualització del Mapa Farmacèutic de la Comunitat Valenciana estarà formada per:

President: el secretari autonòmic per a l'Agència Valenciana de Salut o la persona que hi delegue.

Vicepresident: el director general de Farmàcia i Productes Sanitaris o la persona que hi delegue.

Secretari: el cap de l'Àrea de Farmàcia i Productes Sanitaris o la persona que hi delegue.

Vocals:

– El director general d'Assistència Sanitària o la persona que hi delegue.

– El cap del Servici d'Ordenació i Control del Medicament.

– Un representant nomenat pel Col·legi Oficial de Farmacèutics de la Província de València.

– Un representant nomenat pel Col·legi Oficial de Farmacèutics de la Província d'Alacant.

– Un representant nomenat pel Col·legi Oficial de Farmacèutics de la Província de Castelló.

– Un representant nomenat per la Federació Valenciana de Municipis i Províncies.

En cas d'absència, el president ha de ser substituït pel vicepresident.

DISPOSICIÓ DEROGATÒRIA

Queda derogat l'article 4 de l'Orde de 16 de setembre de 2002, de la Conselleria de Sanitat, per la qual es crea la Comissió d'Actualització del Mapa Farmacèutic de la Comunitat Valenciana.

10. Jornadas: Nuevos retos en el trabajo con jóvenes: animación y educación para la Paz.

11. Servicio de contratación electrónica del Instituto Valenciano de la Juventud.

*Instituto Valenciano de Atención a los Discapacitados (IVADIS)*

1. Acciones de formación y empleo.
2. Apoyo a personas con discapacidad psíquica como voluntariado.
3. Cursos de formación para el voluntariado.
4. Servicio de contratación electrónica del Instituto Valenciano de Atención a los Discapacitados.

### Conselleria de Sanidad

*ORDEN de 7 de enero de 2004, de la Conselleria de Sanidad, de modificación de la composición de la Comisión de Actualización del Mapa Farmacéutico de la Comunidad Valenciana. [2004/X1399]*

La Orden de 16 de septiembre de 2002, sobre la comisión de actualización del Mapa Farmacéutico de la Comunidad Valenciana, establece en su artículo 4 su composición en cuanto a los miembros que la integran, tanto por parte de la administración como por parte de las organizaciones representativas de los intereses sociales.

El Decreto 116/03, de 11 de junio, del Consell de la Generalitat Valenciana, por el que se aprueba el Reglamento Orgánico y Funcional de la Conselleria de Sanidad, introduce importantes cambios en la estructura de esta Conselleria que resulta conveniente trasladar a la composición de la comisión en cuanto a los representantes de la administración que le integran.

En su virtud,

ORDENO

#### Artículo único

La Comisión de Actualización del Mapa Farmacéutico de la Comunidad Valenciana estará formada por:

Presidente: el secretario autonómico para la Agencia Valenciana de Salud o persona en quien delegue.

Vicepresidente: el director general de Farmacia y Productos Sanitarios o persona en quien delegue.

Secretario: el jefe del Área de Farmacia y Productos Sanitarios o persona en quien delegue.

Vocales:

– El director general de Asistencia Sanitaria o persona en quien delegue.

– El jefe del Servicio de Ordenación y Control del Medicamento.

– Un representante nombrado por el Colegio Oficial de Farmacéuticos de la Provincia de Valencia.

– Un representante nombrado por el Colegio Oficial de Farmacéuticos de la Provincia de Alicante.

– Un representante nombrado por el Colegio Oficial de Farmacéuticos de la Provincia de Castellón.

– Un representante nombrado por la Federación Valenciana de Municipios y Provincias.

En caso de ausencia, el presidente será sustituido por el vicepresidente.

DISPOSICIÓN DEROGATORIA

Queda derogado el artículo 4 de la Orden de 16 de septiembre de 2002, de la Conselleria de Sanidad, mediante la que se crea la Comisión de Actualización del Mapa Farmacéutico de la Comunidad Valenciana.

## DISPOSICIÓ FINAL

La present orde entrarà en vigor l'endemà de la publicació en el *Diari Oficial de la Generalitat Valenciana*.

València, 7 de gener de 2004

El conseller de Sanitat,  
VICENTE RAMBLA MOMPLET

*ORDE de 15 de gener 2004, del conseller de Sanitat, que modifica l'Orde de 4 de febrer de 1999, per la qual es dicten normes per a l'organització i gestió en matèria de formació continuada de les professions sanitàries.* [2004/X1448]

L'Orde de 4 de febrer de 1999, de la Conselleria de Sanitat (DOGV núm. 3.450, de 9 de març) va aprovar les normes per a l'organització i gestió en matèria de formació continuada de les professions sanitàries, va crear la Comissió de Formació Continuada de les Professions Sanitàries en l'àmbit de la Comunitat Valenciana, en compliment del conveni de Conferència Sectorial del Consell Interterritorial del Sistema Nacional de Salut sobre formació sanitària de les professions sanitàries i va designar l'òrgan competent a la Comunitat Valenciana per al seu compliment.

Mitjançant Orde del 26 d'octubre de 1999 (DOGV núm. 3.661, de 7 de gener de 2000), es modificà l'anterior adaptant-la al Reglament Orgànic i Funcional de la Conselleria de Sanitat i adequant l'estructura de les professions sanitàries adscrites a la comissió.

Per Orde de 24 de setembre de 2001 (DOGV núm. 4.145, d'11 de desembre de 2001) es dictaren normes complementàries per a l'organització i gestió de la formació continuada de les professions sanitàries i per Orde de 20 de gener de 2003 (DOGV núm. 4.454, de 6 de març de 2003), es modificà l'Orde de 4 de febrer de 1999, amb el fi en estos dos casos d'adequar la normativa a la realitat social inherent al funcionament de la comissió.

En data 14 de juliol de 2003 (DOGV núm. 4.543) es publica el Decret 116/2003, d'11 de juliol, del Consell de la Generalitat pel qual s'aprova el Reglament Orgànic i Funcional de la Conselleria de Sanitat.

És necessari, per tant, modificar la composició de la Comissió de Formació Continuada de les Professions Sanitàries, adaptant-la a la nova dependència orgànica de l'Escola Valenciana d'Estudis de la Salut (EVES).

Per això, de conformitat amb el que disposa l'article 5 del Decret 116/2003, d'11 de juliol, i la Llei 5/1983, de 30 de desembre, de Govern Valencià,

## ORDENE

*Article únic*

Es dóna nova redacció al punt 1 de l'article 2 de l'Orde de 4 de febrer de 1999, que queda redactat de la forma següent:

«La Comissió de Formació Continuada estarà composta pels següents membres amb veu i vot:

- El sotssecretari de la Conselleria de Sanitat, que en serà el president.
- El/la director/a de l'Escola Valenciana d'Estudis de la Salut que actuarà com a president en casos de delegació o suplència del president de la comissió.
- Un representant de la Conselleria de Cultura, Educació i Esport.
- Un representant en nom de cada un dels següents col·legis professionals: metges, farmacèutics, veterinaris, odontòlegs i estomatòlegs i diplomats en infermeria. La designació d'estos membres l'ha de fer el seu òrgan superior de representació a nivell autonò-

## DISPOSICIÓN FINAL

La presente orden entrará en vigor el día siguiente al de su publicación en el *Diari Oficial de la Generalitat Valenciana*.

Valencia, 7 de enero de 2004

El conseller de Sanidad,  
VICENTE RAMBLA MOMPLET

*ORDEN de 15 de enero 2004, del conseller de Sanidad, que modifica la Orden de 4 de febrero de 1999, por la que se dictan normas para la organización y gestión en materia de formación continuada de las profesiones sanitarias.* [2004/X1448]

Por Orden de 4 de febrero de 1999, de la Conselleria de Sanidad (DOGV núm. 3.450, de 9 de marzo) se aprobaron las normas para la organización y gestión en materia de formación continuada de las profesiones sanitarias, creándose la Comisión de Formación Continuada de las Profesionales Sanitarias en el ámbito de la comunidad Valenciana, en cumplimiento del convenio de Conferencia Sectorial del Consejo Interterritorial del Sistema Nacional de Salud sobre formación sanitaria de las profesiones sanitarias y designando el órgano competente en la Comunidad Valenciana para el cumplimiento del mismo.

Mediante Orden del 26 de octubre de 1999 (DOGV núm. 3.661, de 7 de enero de 2000), se modificó la anterior adaptándola al Reglamento Orgánico y Funcional de la Conselleria de Sanidad y adecuando la estructura de las profesiones sanitarias adscritas a la comisión.

Por Orden de 24 de septiembre de 2001 (DOGV núm. 4.145, de 11 de diciembre de 2001) se dictaron normas complementarias para la organización y gestión de la formación continuada de las profesiones sanitarias y por Orden de 20 de enero de 2003 (DOGV núm. 4.454, de 6 de marzo de 2003), se modificó la Orden de 4 de febrero de 1999, con el fin en ambos casos de adecuar la normativa a la realidad social inherente al funcionamiento de la comisión.

En fecha 14 de julio de 2003 (DOGV núm. 4.543) se publica el Decreto 116/2003, de 11 de julio, del Consell de la Generalitat por el que se aprueba el Reglamento Orgánico y Funcional de la Conselleria de Sanidad.

Es necesario, por tanto, modificar la composición de la Comisión de Formación Continuada de las Profesionales Sanitarias adaptándola a la nueva dependencia orgánica de la Escuela Valenciana de Estudios de la Salud (EVES).

Por ello, de conformidad con lo dispuesto en el artículo 5 del Decreto 116/2003, de 11 de julio, y la Ley 5/1983, de 30 de diciembre, de Gobierno Valenciano,

## ORDENO

*Artículo único*

Se da nueva redacción al punto 1 del artículo 2 de la Orden de 4 de febrero de 1999, que queda redactado de la siguiente forma:

«La Comisión de Formación Continuada estará compuesta por los siguientes miembros con voz y voto:

- El subsecretario de la Conselleria de Sanidad, que será su presidente.
- El/la director/a de la Escuela Valenciana de Estudios de la Salud que actuará como presidente en casos de delegación o suplencia del presidente de la comisión.
- Un representante de la Conselleria de Cultura, Educación y Deporte.
- Un representante en nombre de cada uno de los siguientes colegios profesionales: médicos, farmacéuticos, veterinarios, odontólogos y estomatólogos y diplomados en enfermería. La designación de los mismos se realizará por su órgano superior de represen-

mic. En cas d'inexistència d'este òrgan i/o falta d'acord entre els interessats, correspon al conseller de Sanitat resoldre en totes les qüestions que puguen plantejar-s'hi.

- Un representant de les universitats de la Comunitat Valenciana.
- Un representant en nom de les societats científiques de la Comunitat Valenciana.
- El responsable de la Secretaria Tècnica de la Comissió.
- El secretari/ària de l'EVES, com a secretari/ària de la Comissió que prestarà el suport tècnic administratiu per al seu funcionament».

València, 15 de gener de 2004

El conseller de Sanitat,  
VICENTE RAMBLA MOMPLET

*ORDE de 3 de febrer de 2004, de la Conselleria de Sanitat, per la qual modifica l'Orde de 29 d'abril de 2002, de la Conselleria de Sanitat, per la qual crea la Comissió d'Avaluació del Pla d'Humanització de l'Atenció Sanitària, i l'Orde de 4 de desembre de 2002, de la Conselleria de Sanitat, per la qual nomena els integrants de la Comissió d'Avaluació del Pla d'Humanització de l'Atenció Sanitària. [2004/X1443]*

Segons que establix el Pla d'Humanització de l'Atenció Sanitària, mitjançant l'Orde de 29 d'abril de 2002 de la Conselleria de Sanitat es va crear la Comissió d'Avaluació del Pla d'Humanització de l'Atenció Sanitària. Actua com a estructura administrativa encarregada de dissenyar tant el mètode d'avaluació com els informes tècnics destinats a facilitar la presa de decisions i recollir les iniciatives de millora que facen els representants socials a través del consells de salut.

Després d'haver-se fet un control d'avaluació del Pla d'Humanització en el seu primer període d'execució, i com a conseqüència dels canvis organitzatius produïts a la Conselleria de Sanitat, es modifica la composició de la comissió d'avaluació del pla.

Per tant, fent ús de les facultats que em conferixen l'article 35.e de la Llei de la Generalitat Valenciana 5/1983, de 30 de desembre, de Govern Valencià, i el Decret 116/2003, d'11 de juliol, del Consell de la Generalitat Valenciana, pel qual aprova el Reglament Orgànic i Funcional de la Conselleria de Sanitat,

#### ORDENE

##### Primer

Modificar la Comissió d'Avaluació del Pla d'Humanització de l'Atenció Sanitària de la manera següent:

- Composició
- President: el/la conseller/a de Sanitat
- Vicepresident: el/la secretari/ària autonòmic/a per a l'Agència Valenciana de la Salut
- Secretari: el/la director/a general de Qualitat i Atenció al Pacient
- Vocals:
- el/la sotssecretari/ària de la Conselleria de Sanitat
  - el/la director/a general de l'Escola Valenciana d'Estudis de la Salut
  - el/la director/a general de Recursos Econòmics
  - el/la director/a general d'Ordenació, Avaluació i Investigació Sanitària
  - el/la director/a general d'Assistència Sanitària
  - un/a director/a d'hospital o àrea per cada àrea de salut
- sis professionals prestigiosos

tación a nivel autonómico. En caso de inexistencia de este órgano y/o falta de acuerdo entre los interesados, corresponderá al consejero de Sanidad resolver en cuantas cuestiones puedan plantearse sobre el particular.

- Un representante de las universidades de la Comunidad Valenciana.
- Un representante en nombre de las sociedades científicas de la Comunidad Valenciana.
- El responsable de la Secretaría Técnica de la Comisión.
- El secretario/a de la EVES, como secretario/a de la Comisión que prestará el apoyo técnico administrativo para su funcionamiento.»

Valencia, 15 de enero de 2004

El conseller de Sanidad,  
VICENTE RAMBLA MOMPLET

*ORDEN de 3 de febrero de 2004, de la Conselleria de Sanidad, por la que se modifican la Orden de 29 de abril de 2002, de la Conselleria de Sanidad, por la que se crea la Comisión de Evaluación del Plan de Humanización de la Atención Sanitaria, y la Orden de 4 de diciembre de 2002, de la Conselleria de Sanidad, por la que se nombran los integrantes de la Comisión de Evaluación del Plan de Humanización de la Atención Sanitaria. [2004/X1443]*

Conforme a lo establecido en el Plan de Humanización de la Atención Sanitaria, se creó por Orden de 29 de abril de 2002, de la Conselleria de Sanidad, la Comisión de Evaluación del Plan de Humanización, actuando ésta como la estructura administrativa encargada de diseñar, tanto el método de evaluación como los informes técnicos destinados a facilitar la toma de decisiones, y recoger las iniciativas de mejora que los representantes sociales realicen a través de los consejos de salud.

Tras haberse realizado un control de evaluación del Plan de Humanización en su primer periodo de ejecución, y como consecuencia de los cambios organizativos producidos en la Conselleria de Sanidad, se modifica la composición de la Comisión de Evaluación del Plan.

En su virtud, y en uso de las facultades que me confieren el artículo 35.e) de la Ley 5/1983, de 30 de diciembre, de Gobierno Valenciano, y el Decreto 116/2003, del Gobierno Valenciano, por el que se aprueba el Reglamento Orgánico y Funcional de la Conselleria de Sanidad,

#### ORDENO

##### Primero

Modificar la Comisión de Evaluación del Plan de Humanización de la Atención Sanitaria, de acuerdo a lo siguiente:

- Composición
- Presidente: conseller de Sanidad
- Vicepresidente: secretario autonómico para la Agencia Valenciana de la Salud.
- Secretario: director general de Calidad y Atención al Paciente.
- Vocales:
- Subsecretario de la Conselleria de Sanidad.
  - Director general de la Escuela Valenciana de Estudios de la Salud
  - Director general de Recursos Económicos
  - Director general de Ordenación, Evaluación y Investigación Sanitaria
  - Director general de Asistencia Sanitaria
  - Un director de hospital / área por cada una de las áreas de salud.
  - Seis profesionales de reconocido prestigio.

*Segon*

Nomenar membres de la Comissió d'Avaluació del Pla d'Humanització de l'Atenció Sanitària les persones que s'allisten tot seguit:

President: Vicente Rambla Momplet, conseller de Sanitat

Vicepresident: Marciano Gómez Gómez, secretari autonòmic per a l'Agència Valenciana de la Salut

Secretari: Manuel Cervera Taulet, director general de Qualitat i Atenció al Pacient

El secretari serà el responsable de la secretaria tècnica.

## Vocals

– Juan Prefaci Cruz, sotssecretari de la Conselleria de Sanitat.

– Rafael Peset Pérez, director general de l'Escola Valenciana d'Estudis de la Salut

– Eloy Jiménez Cantos, director general de Recursos Econòmics

– Alfonso Bataller Vicent, director general d'Ordenació, Avaluació i Investigació Sanitària

– Melchor Hoyos García, director general d'Assistència Sanitària

– Javier Carlos Peñarrocha Nebot, Àrea 1

– Nicolás Martínez Tornero, Àrea 2

– Juan Bautista Martínez Peñalba, Àrea 3

– Manuel Montánchez Morera, Àrea 4

– Francisco Martos González, Àrea 5

– Vicente Gil Suay, Àrea 6

– Ricardo Zaragoza Ginés, Àrea 7

– Vicente Pastor Navarro, Àrea 8

– Eugenio Tejerina Botella, Àrea 9

– Manolo Marín Ferrer, Àrea 10

– Vicente Segura Sobrino, Àrea 11

– Ignacio López Benito, Àrea 12

– Rosa Isabel Ribes Abel, Àrea 13

– Carlos Aracil Monllor, Àrea 14

– Miguel Barceló Torrubia, Àrea 15

– Luis Eduardo Rosado Bretón, Àrea 16

– Víctor Pedrera Carbonell, Àrea 17

– Arturo Pérez Seoane, Àrea 18

– Frank Leyn van der Swalm, Àrea 19

– Ramón Navarro Gómez, Àrea 20

Vocals a proposta del conseller de Sanitat:

– Víctor Menezo Rozalén

– Vicente Alapont Raga

– José Luis Bas Conesa

– Guillermo Cañigral Ferrando

– Juan José Lobato Encina

– José Antonio Ávila Olivares

## DISPOSICIÓ FINAL

Esta orde vigirà des del dia de la publicació en el *Diari Oficial de la Generalitat Valenciana*.

València, 3 de febrer de 2004

El conseller de Sanitat,  
VICENTE RAMBLA MOMPLET

*Segundo*

Nombrar como miembros de la Comisión de Evaluación del Plan de Humanización de la Atención Sanitaria a las personas que a continuación se relacionan:

Presidente: Vicente Rambla Momplet, conseller de Sanidad.

Vicepresidente: Marciano Gómez Gómez, secretario autonómico para la Agencia Valenciana de la Salud.

Secretario: Manuel Cervera Taulet, director general de Calidad y Atención al Paciente.

El secretario será el responsable de la secretaría técnica.

## Vocales

– Juan Prefaci Cruz, subsecretario de la Conselleria de Sanidad.

– Rafael Peset Pérez, director general de la Escuela Valenciana de Estudios de la Salud

– Eloy Jiménez Cantos, director general de recursos económicos.

– Alfonso Bataller Vicent, director general de Ordenación, Evaluación y Investigación Sanitaria.

– Melchor Hoyos García, director general de asistencia sanitaria.

– Javier Carlos Peñarrocha Nebot, Área 1

– Nicolás Martínez Tornero, Área 2

– Juan Bautista Martínez Peñalba, Área 3

– Manuel Montánchez Morera, Área 4

– Francisco Martos González, Área 5

– Vicente Gil Suay, Área 6

– Ricardo Zaragoza Ginés, Área 7

– Vicente Pastor Navarro, Área 8

– Eugenio Tejerina Botella, Área 9

– Manolo Marín Ferrer, Área 10

– Vicente Segura Sobrino, Área 11

– Ignacio López Benito, Área 12

– Rosa Isabel Ribes Abel, Área 13

– Carlos Aracil Monllor, Área 14

– Miguel Barceló Torrubia, Área 15

– Luis Eduardo Rosado Bretón, Área 16

– Víctor Pedrera Carbonell, Área 17

– Arturo Pérez Seoane, Área 18

– Frank Leyn van der Swalm, Área 19

– Ramón Navarro Gómez, Área 20

Vocales a propuesta del conseller de Sanidad

– Víctor Menezo Rozalén

– Vicente Alapont Raga

– José Luis Bas Conesa

– Guillermo Cañigral Ferrando

– Juan José Lobato Encina

– José Antonio Ávila Olivares

## DISPOSICIÓN FINAL

La presente orden entrará en vigor el día de su publicación en el *Diari Oficial de la Generalitat Valenciana*.

Valencia, 3 de febrero de 2004

El conseller de Sanidad,  
VICENTE RAMBLA MOMPLET

## Conselleria de Territori i Habitatge

*DECRET 19/2004, de 13 de febrer, del Consell de la Generalitat, pel qual s'estableixen normes per al control del soroll produït pels vehicles de motor.*  
[2004/X1605]

La contaminació acústica s'ha convertit en un dels problemes mediambientals més importants en l'actualitat i, en particular, a la Comunitat Valenciana, els estudis realitzats indiquen l'existència d'uns nivells de soroll per damunt dels límits màxims admissibles per organismes internacionals i per la Unió Europea.

Els estudis realitzats en el marc del sisè Programa Comunitari d'Acció en matèria de Medi Ambient per a 2001-2010, Medi Ambient 2010: el futur està a les nostres mans (Decisió núm. 1600/2002/CE, del Parlament Europeu i del Consell, de 22 de juliol), evidencien que, a Europa, el soroll representa un problema creixent que es calcula que afecta la salut i la qualitat de vida d'almenys el 25% de la població de la Unió Europea. En aquest sentit a nivell europeu la preocupació pel problema indicat es mostra en la Directiva 2002/49/CE, del Parlament Europeu i del Consell, de 25 de juny, sobre avaluació i gestió del soroll ambiental (DOCE de 18 de juliol del 2002). El soroll agreuja l'estrés, pertorba el son i pot incrementar els riscos de malaltia cardíaca. Aquest problema va lligat en gran part al transport i a les activitats de construcció i, en particular, a la circulació de vehicles de motor.

Lògicament la dimensió del problema guarda relació amb les causes que el generen. Així, l'augment espectacular del parc automobilístic i dels mitjans de transport públic ha ocasionat un increment de la contaminació ambiental i, en particular, és un dels principals factors causants de la contaminació acústica, de tal manera que l'adequat control dels sorolls i vibracions emesos per aquestes activitats permetrà una reducció molt significativa d'aquest tipus de contaminació, que afecta cada vegada més un nombre més gran de persones i, en particular, els habitants de les grans ciutats.

No obstant això, per a la consecució d'aquest objectiu de reducció, la Llei 7/2002, de 3 de desembre, de la Generalitat, de Protecció contra la Contaminació Acústica, no sols proposa mesures correctives d'actuació, sinó que, entre els principis d'actuació pública recollits en l'article 6, apunta la necessitat d'elaborar i de desenvolupar programes de formació i d'educació ambiental dirigits als ciutadans en general i als agents que major incidència tenen en la contaminació acústica a fi de conscienciar-los progressivament que minimitzant el soroll es millora la qualitat vida.

Així doncs, independentment de les obligacions regulades en el present decret, és necessari establir una sèrie de programes d'informació, d'educació i de participació ambiental que promoguen, progressivament, actituds i comportaments que generen un ambient sonor més saludable. Es tracta d'impulsar, mitjançant instruments preventius com la informació, la formació i l'educació ambiental, una cultura en què les pràctiques i comportaments quotidians en aquesta matèria expressen els beneficis que reporta viure amb menys soroll.

La Llei 7/2002, de 3 de desembre, de la Generalitat, de Protecció contra la Contaminació Acústica, en la secció primera del capítol V del títol IV, inclou la regulació del soroll produït pels mitjans de transport i, en particular, pels vehicles de motor, establint que el nivell de soroll emés pels vehicles de motor es considerarà admissible sempre que no sobrepassi els límits establerts reglamentàriament per a cada tipus, en les condicions d'avaluació que igualment s'establisquen a l'efecte. Com també estableix que els centres d'inspecció tècnica de vehicles comprovaran el nivell d'emissió sonora dels vehicles, i que, a l'efecte, s'habilitaran les instal·lacions i es disposaran els instruments necessaris per a portar a terme les comprovacions d'emissió acústica pels procediments que reglamentàriament es determinen. La llei preveu igualment que els agents de vigilància del trànsit rodat formularan denúncies per

## Conselleria de Territorio y Vivienda

*DECRETO 19/2004, de 13 de febrero, del Consell de la Generalitat, por el que se establecen normas para el control del ruido producido por los vehículos a motor.*  
[2004/X1605]

La contaminación acústica se ha convertido en uno de los problemas medioambientales más importantes en la actualidad y, en particular, en la Comunidad Valenciana, los estudios realizados indican la existencia de unos niveles de ruido por encima de los límites máximos admissibles por organismos internacionales y por la Unión Europea.

Los estudios realizados en el marco del Sexto Programa Comunitario de Acción en materia de Medio Ambiente para 2001-2010, Medio Ambiente 2010: el futuro está en nuestras manos (Decisión nº 1600/2002/CE, del Parlamento Europeo y del Consejo, de 22 de julio), evidencian que, en Europa, el ruido representa un problema creciente que se calcula que afecta a la salud y la calidad de vida de al menos el 25% de la población de la Unión Europea. En este sentido a nivel europeo la preocupación por el problema indicado se refleja en la Directiva 2002/49/CE, del Parlamento Europeo y del Consejo, de 25 de junio, sobre evaluación y gestión del ruido ambiental (DOCE de 18 de julio de 2002). El ruido agrava el estrés, perturba el sueño y puede incrementar los riesgos de enfermedad cardíaca. Este problema va ligado en gran parte al transporte y a las actividades de construcción y, en particular, a la circulación de vehículos a motor.

Lògicamente la dimensió del problema guarda relació con las causas que lo generan. Así, el aumento espectacular del parque automovilístico y de los medios de transporte público ha ocasionado un incremento de la contaminación ambiental y, en particular, es uno de los principales factores causantes de la contaminación acústica, de tal modo que el adecuado control de los ruidos y vibraciones emitidos por estas actividades permitirá una reducción muy significativa de este tipo de contaminación, que afecta cada vez más a un mayor número de personas y, en particular, a los habitantes de las grandes ciudades.

No obstante, para la consecución de este objetivo de reducción, la Ley 7/2002, de 3 de diciembre, de la Generalitat, de Protección contra la Contaminación Acústica, no sólo propone medidas correctivas de actuación, sino que, entre los principios de actuación pública recogidos en el artículo 6, apunta la necesidad de elaborar y desarrollar programas de formación y educación ambiental dirigidos a los ciudadanos en general y a los agentes que mayor incidencia tienen en la contaminación acústica al objeto de concienciarlos progresivamente de que minimizando el ruido se mejora la calidad vida.

Así pues, independientemente de las obligaciones reguladas en el presente Decreto, es necesario establecer una serie de programas de información, educación y participación ambiental que promuevan, progresivamente, actitudes y comportamientos que generen un ambiente sonoro más saludable. Se trata de impulsar, mediante instrumentos preventivos como la información, formación y la educación ambiental, una cultura en la que las prácticas y comportamientos cotidianos en esta materia expresen los beneficios que reporta vivir con menos ruido.

La Ley 7/2002, de 3 de diciembre, de la Generalitat, de Protección contra la Contaminación Acústica, en la sección primera del capítulo V del título IV, contempla la regulación del ruido producido por los medios de transporte y, en particular, por los vehículos a motor, estableciendo que el nivel de ruido emitido por los vehículos a motor se considerará admisible siempre que no rebasa los límites establecidos reglamentariamente para cada tipo, en las condiciones de evaluación que igualmente se establezcan al efecto. Asimismo, establece que los centros de inspección técnica de vehículos comprobarán el nivel de emisión sonora de los vehículos, y que, a tal efecto, se habilitarán las instalaciones y dispondrán los instrumentos necesarios para llevar a cabo las comprobaciones de emisión acústica por los procedimientos que reglamentariamente se determinen. La Ley prevé igualmente que los agentes de vigilancia



infracció del que disposa aquesta, quan comproven, amb els aparells mesuradors de soroll i mitjançant el procediment que s'establisca reglamentàriament, que el nivell de soroll produït pel vehicle sobrepassa els límits en les condicions d'avaluació que s'establisquen a l'efecte.

Atés l'existència de vehicles de motor que, a causa de la seua antiguitat o altres raons, manquen de fitxa d'homologació en què consten els nivells sonors corresponents a l'assaig a vehicle parat, el present decret mostra una disposició transitòria per a la dita circumstància, transitorietat que s'extingirà en base a la natural renovació del parc de vehicles. En concret, tractant-se de vehicles ciclomotors, la dita disposició transitòria preveu un valor límit aplicable a aquests que es fixa en 91 dB(A) considerant que el mesurament es realitza a un distància de 50 centímetres, el que no contradiu les disposicions normatives vigents en la matèria ja que aquestes estableixen nivells inferiors avaluats en unes condicions que no tenen a veure amb el tipus d'assaig previst, basant-se en períodes de mostreig prolongats i a major distància de les potencials fonts sonores.

El present decret, que desenvolupa parcialment la Llei 7/2002, de 3 de desembre, de la Generalitat, de Protecció contra la Contaminació Acústica, té per objecte escometre el desenvolupament reglamentari de les previsions legals relatives a l'establiment dels nivells màxims d'emissió acústica admissibles per als vehicles de motor, i als procediments de mesurament d'aquests a la Comunitat Valenciana.

Amb aquest objectiu, d'acord amb l'article 22.e) de la Llei de Govern Valencià, a proposta del conseller de Territori i Habitatge, conforme amb el Consell Jurídic Consultiu de la Comunitat Valenciana, i després de la deliberació del Consell de la Generalitat, en la reunió de 13 de febrer de 2004,

#### DECRETE

##### Article 1. Objecte

El present decret té per objecte desenvolupar els preceptes que conté la Llei 7/2002, de 3 de desembre, de la Generalitat, de Protecció contra la Contaminació Acústica, establint els nivells màxims d'emissió sonora admissibles per als vehicles de motor, com també els procediments d'avaluació d'aquests a la Comunitat Valenciana.

##### Article 2. Àmbit d'aplicació

Queden sotmesos al present decret les següents categories de vehicles: ciclomotor, motocicleta, quadricicle, turisme, vehicle mixt, autobús, camió i tractocamió, entesa cada una d'aquestes categories de conformitat amb les definicions que conté a l'efecte el Reial Decret Legislatiu 339/1990, de 2 de març, pel qual es va aprovar el Text Articulat de la Llei sobre Trànsit, Circulació de Vehicles de Motor i Seguretat Vial, o en les seues futures modificacions.

Els nivells màxims d'emissió sonora definits en aquest decret seran d'aplicació en tot l'àmbit territorial de la Comunitat Valenciana i obligaran a tots els usuaris, inclosos els que ocasionalment transiten per la Comunitat Valenciana, de les vies i terrenys públics o privats aptes per a la circulació, tant urbans com interurbans, als de les vies i terrenys que, sense tenir tal aptitud, siguen d'ús comú, i a tots aquells usuaris de vehicles que, utilitzats en llocs diferents als anteriors, puguen implicar molèsties a les persones o perjudicis per al medi ambient.

##### Article 3. Condicions de circulació

1. De conformitat amb les condicions de circulació establertes en l'article 50 de la Llei 7/2002, de 3 de desembre, de la Generalitat, de Protecció contra la Contaminació Acústica, queda prohibida la circulació de vehicles de motor sense el preceptiu dispositiu silenciador de les explosions (l'anomenat escapament lliure), amb silenciadors no eficaços o amb tubs ressonadors.

del tráfico rodado formularán denuncias por infracción de lo dispuesto en la misma, cuando comprueben, con los aparatos medidores de ruido y mediante el procedimiento que se establezca reglamentariamente, que el nivel de ruido producido por el vehículo rebasa los límites en las condiciones de evaluación que se establezcan a tal efecto.

Considerando la existencia de vehículos a motor que, debido a su antigüedad u otras razones, carecen de ficha de homologación en la que conste los niveles sonoros correspondientes al ensayo a vehículo parado, el presente Decreto contempla una disposición transitoria para dicha circunstancia, transitoriedad que se extinguirá en base a la natural renovación del parque de vehículos. En concreto, tratándose de vehículos ciclomotores, dicha disposición transitoria prevé un valor límite aplicable a los mismos que se fija en 91 dB(A) considerando que la medición se realiza a un distancia de 50 centímetros, lo que no contradice las disposiciones normativas vigentes en la materia ya que éstas establecen niveles inferiores evaluados en unas condiciones que no tienen que ver con el tipo de ensayo previsto, basándose en periodos de muestreo prolongados y a mayor distancia de las potenciales fuentes sonoras.

El presente decreto, que desarrolla parcialmente la Ley 7/2002, de 3 de diciembre, de la Generalitat, de Protección contra la Contaminación Acústica, tiene por objeto acometer el desarrollo reglamentario de las previsions legales relativas al establecimiento de los niveles máximos de emisión acústica admissibles para los vehículos a motor, y a los procedimientos de medición de los mismos en la Comunidad Valenciana.

Con este objetivo, de acuerdo con el artículo 22.e) de la Ley de Gobierno Valenciano, a propuesta del conseller de Territorio y Vivienda, conforme con el Consejo Jurídico Consultivo de la Comunidad Valenciana, y previa deliberación del Consell de la Generalitat, en la reunión del día 13 de febrero de 2004,

#### DECRETO

##### Artículo 1. Objeto

El presente Decreto tiene por objeto desarrollar los preceptos contenidos en la Ley 7/2002, de 3 de diciembre, de la Generalitat, de Protección contra la Contaminación Acústica, estableciendo los niveles máximos de emisión sonora admissibles para los vehículos a motor, así como los procedimientos de evaluación de los mismos en la Comunidad Valenciana.

##### Artículo 2. Ámbito de aplicación

Quedan sometidos al presente Decreto las siguientes categorías de vehículos: ciclomotor, motocicleta, quadriciclo, turismo, vehículo mixto, autobús, camión y tractocamió, entendida cada una de estas categorías de conformidad con las definiciones contenidas al efecto en el Real Decreto Legislativo 339/1990, de 2 de marzo, por el que se aprobó el Texto Articulado de la Ley sobre Tráfico, Circulación de Vehículos a Motor y Seguridad Vial, o en sus futuras modificaciones.

Los niveles máximos de emisión sonora definidos en este decreto serán de aplicación en todo el ámbito territorial de la Comunidad Valenciana y obligarán a todos los usuarios, incluidos los que ocasionalmente transiten por la Comunidad Valenciana, de las vías y terrenos públicos o privados aptos para la circulación, tanto urbanos como interurbanos, a los de las vías y terrenos que, sin tener tal aptitud, sean de uso común, y a todos aquellos usuarios de vehículos que, utilizados en lugares distintos a los anteriores, puedan implicar molestias a las personas o perjuicios para el medio ambiente.

##### Artículo 3. Condiciones de circulación

1. De conformidad con las condiciones de circulación establecidas en el artículo 50 de la Ley 7/2002, de 3 de diciembre, de la Generalitat, de Protección contra la Contaminación Acústica, queda prohibida la circulación de vehículos a motor sin el preceptivo dispositivo silenciador de las explosiones (el llamado "escape libre"), con silenciadores no eficaces o con tubos resonadores.

2. Com també, d'acord amb el que es preveu en l'article 50.2 de la Llei 7/2002, de 3 de desembre, de la Generalitat, de Protecció contra la Contaminació Acústica, queda prohibida la circulació de vehicles que emeten nivells de soroll superiors als establerts en el present decret, la incorrecta utilització o la conducció de vehicles de motor que done lloc a sorolls innecessaris o molestos, en especial, les acceleracions injustificades del motor, o l'ús immotivat o exagerat del clàxon, botzina o qualsevol altre senyal acústic.

3. Els vehicles de serveis d'urgència públics o privats i altres vehicles especials podran utilitzar senyals òptics i acústics en els casos i en les condicions que determine la normativa vigent en matèria de circulació de vehicles de motor, com també les ordenances o reglaments municipals que, en ús de les seues competències en la matèria, regulen aquestes qüestions.

#### Article 4. Valors límit del nivell d'emissió sonora

1. El nivell de soroll emés pels vehicles de motor es considerarà admissible sempre que no sobrepassi els valors límits fixats en el present article.

2. Els valors límit del nivell d'emissió sonora s'obtenen sumant 4 dB(A) al nivell d'emissió sonora fixat en la fitxa d'homologació del vehicle per a l'assaig estàtic o l'assaig a vehicle parat determinat pel procediment establert en l'annex I, sense perjudici del que s'estableix en la disposició transitòria tercera.

3. La Conselleria competent en matèria de medi ambient, en col·laboració amb altres organismes amb competència en la matèria, editarà una guia actualitzable en la qual constarà, per a cada marca i model de vehicle, la contrasenya d'homologació, el nivell d'emissió sonora de l'assaig estàtic segons el procediment establert en l'annex I i el règim de revolucions del motor durant el dit assaig.

#### Article 5. Inspecció tècnica de vehicles (ITV)

1. Els centres d'inspecció tècnica de vehicles (ITV) de la Comunitat Valenciana comprovaran el nivell d'emissió sonora dels vehicles. A l'efecte, en el termini establert en la disposició transitòria primera, habilitaran les instal·lacions i disposaran dels instruments necessaris per a portar a terme les comprovacions d'emissió acústica pel procediment establert en l'annex I del present decret, sense perjudici del que disposa el paràgraf següent.

2. No obstant això, els centres d'ITV podran aplicar variacions sobre el citat procediment sempre que s'acredite davant la conselleria competent en medi ambient, per una entitat col·laboradora en matèria de qualitat ambiental per al camp de sorolls i vibracions o per un laboratori d'acústica amb provada solvència, que els resultats obtinguts amb les variacions aplicades difereixen del procediment reglamentat en menys de 2 dB(A).

3. En el cas de detectar-se diferències, inferiors a les indicades en el punt anterior, per la utilització d'un procediment distint de l'establert en l'annex I del present decret, aquesta diferència haurà de ser tinguda en compte en la comprovació del nivell sonor dels vehicles, minorant-la del nivell sonor obtingut en el mesurament.

4. Totes les instal·lacions on es realitzen comprovacions del nivell sonor dels vehicles, amb procediments diferents dels establerts en l'annex I del present decret, hauran de disposar d'una fitxa on s'especifique la desviació en els resultats sobre el procediment establert, i hauran de comprovar la dita desviació anualment, per entitat col·laboradora o laboratori d'acústica, i remetre's a la conselleria competent en medi ambient.

5. Els centres d'ITV hauran de remetre, anualment, a la conselleria competent en medi ambient un informe en què s'inclouga el nombre de vehicles sotmesos a la comprovació d'emissió sonora, el percentatge de vehicles que superen els límits establerts en l'article 4 d'aquest decret fins en 6 dB(A) i en més de 6dB(A), com també el nombre de vegades que els dits vehicles han de sotmetre's a la comprovació sonora fins que compleixen amb els límits establerts.

2. Asimismo, de acuerdo con lo previsto en el artículo 50.2 de la Ley 7/2002, de 3 de diciembre, de la Generalitat, de Protección contra la Contaminación Acústica, queda prohibida la circulación de vehículos que emitan niveles de ruido superiores a los establecidos en el presente Decreto, la incorrecta utilización o conducción de vehículos a motor que de lugar a ruidos innecesarios o molestos, en especial, las aceleraciones injustificadas del motor, o el uso inmotivado o exagerado del claxon, bocina o cualquier otra señal acústica.

3. Los vehículos de servicios de urgencia públicos o privados y otros vehículos especiales podrán utilizar señales ópticas y acústicas en los casos y en las condiciones que determine la normativa vigente en materia de circulación de vehículos a motor, así como las Ordenanzas o Reglamentos municipales que, en uso de sus competencias en la materia, regulen estas cuestiones.

#### Artículo 4. Valores límite del nivel de emisión sonora

1. El nivel de ruido emitido por los vehículos a motor se considerará admisible siempre que no rebase los valores límites fijados en el presente artículo.

2. Los valores límite del nivel de emisión sonora se obtienen sumando 4 dB(A) al nivel de emisión sonora fijado en la ficha de homologación del vehículo para el ensayo estático o ensayo a vehículo parado determinado por el procedimiento establecido en el anexo I, sin perjuicio de lo establecido en la disposición transitoria tercera

3. La Conselleria competente en materia de medio ambiente, en colaboración con otros organismos con competencia en la materia, editará una guía actualizable en la que constará, para cada marca y modelo de vehículo, la contraseña de homologación, el nivel de emisión sonora del ensayo estático según el procedimiento establecido en el anexo I y el régimen de revoluciones del motor durante dicho ensayo.

#### Artículo 5. Inspección Técnica de Vehículos (ITV)

1. Los centros de inspección técnica de vehículos (ITV) de la Comunidad Valenciana comprobarán el nivel de emisión sonora de los vehículos. A tal efecto, en el plazo establecido en la disposición transitoria primera, habilitarán las instalaciones y dispondrán de los instrumentos necesarios para llevar a cabo las comprobaciones de emisión acústica por el procedimiento establecido en el anexo I del presente decreto, sin perjuicio de lo dispuesto en el párrafo siguiente.

2. No obstante, los centros de ITV podrán aplicar variaciones sobre el citado procedimiento siempre que se acredite ante la Conselleria competente en medio ambiente, por una entidad colaboradora en materia de calidad ambiental para el campo de ruidos y vibraciones o por un laboratorio de acústica con probada solvencia, que los resultados obtenidos con las variaciones aplicadas difieren del procedimiento reglamentado en menos de 2 dB(A).

3. En el caso de detectarse diferencias, inferiores a las indicadas en el punto anterior, por la utilización de un procedimiento distinto del establecido en el anexo I del presente Decreto, esta diferencia deberá ser tenida en cuenta en la comprobación del nivel sonoro de los vehículos, minorándola del nivel sonoro obtenido en la medición.

4. Todas las instalaciones donde se realicen comprobaciones del nivel sonoro de los vehículos, con procedimientos diferentes del establecido en el anexo I del presente Decreto, deberán disponer de una ficha donde se especifique la desviación en los resultados sobre el procedimiento establecido, debiéndose comprobar dicha desviación anualment, por entidad colaboradora o laboratorio de acústica, y remitirse a la Conselleria competente en medio ambiente.

5. Los centros de ITV deberán remitir, anualmente, a la Conselleria competente en medio ambiente un informe en el que se incluya el número de vehículos sometidos a la comprobación de emisión sonora, el porcentaje de vehículos que superan los límites establecidos en el artículo 4 de este decreto hasta en 6 dB(A) y en más de 6 dB(A), así como el número de veces que dichos vehículos deben someterse a la comprobación sonora hasta que cumplen con los

Les dades contingudes en l'informe es tractaran estadísticament segons les categories dels vehicles incloses en l'article 2 del present decret.

#### Article 6. Comprovació periòdica del nivell sonor dels vehicles

1. Queden obligats a sotmetre's a la comprovació dels nivells d'emissió sonora els vehicles inclosos en l'àmbit d'aplicació del present decret amb permís de circulació domiciliat en qualsevol municipi de la Comunitat Valenciana.

2. Les comprovacions d'emissió sonora s'efectuaran una vegada adaptades les estacions ITV. La seua periodicitat serà la mateixa que la fixada per a la inspecció tècnica de vehicles i s'hauran de realitzar en els mateixos terminis previstos per a aquestes, excepte en el supòsit dels ciclomotors, els quals hauran de sotmetre's a la comprovació de les seues emissions sonores en les estacions d'ITV periòdicament, cada dos anys, a partir de la seua posada en circulació.

3. Després del termini d'adaptació de les estacions d'ITV, si un dels vehicles subjectes al present decret se sotmetera a inspecció tècnica en una estació d'ITV fora de la Comunitat Valenciana, haurà de sotmetre's en el termini d'un mes a la comprovació dels nivells d'emissió sonora en una estació radicada a la Comunitat Valenciana, excepte allò previst en la disposició addicional quarta.

4. El resultat de la comprovació sonora, d'acord amb el contingut que es detalla en l'annex II y les dades consignades en l'annex III d'aquest decret, serà anotat en l'informe d'inspecció tècnica, el qual anirà firmat pel director tècnic de l'estació ITV o per les persones en qui haja delegat. El titular del vehicle, o, si és el cas, el seu conductor, està obligat a adjuntar el citat informe a la documentació tècnica del vehicle, i estarà prohibit circular sense aquest document. L'emissió de la citada fitxa per a cada vehicle es portarà a terme per l'estació d'ITV.

5. En el supòsit que la comprovació del nivell d'emissió sonora tinga caràcter desfavorable, l'estació ITV retindrà la targeta tècnica i només entregarà l'informe referit en l'apartat anterior amb el resultat desfavorable de la comprovació. Aquest informe servirà de resguard substitutori de la targeta tècnica durant el termini màxim d'un mes establert en aquest article per a tornar a presentar el vehicle a la comprovació sonora i es procedirà de la següent forma:

a) Si la comprovació donara el resultat que se supera el valor límit establert en l'article 4 d'aquest decret fins a 6 dB(A), hauran de realitzar-se les actuacions pertinents sobre el vehicle perquè retorne als valors admissibles d'emissió sonora, i tornar a presentar el vehicle a comprovació en el termini màxim d'un mes.

b) Si la comprovació donara el resultat que se supera el valor límit establert en el citat article en més de 6 dB(A), a més del que estableix l'apartat anterior, l'estació ITV comunicarà immediatament aquesta circumstància a la Direcció Provincial de Trànsit, com també a l'ajuntament del domicili que conste en el permís de circulació del vehicle, a l'efecte de les possibles sancions pels agents de l'autoritat en cas de circulació del vehicle més enllà de l'estrictament necessari per a efectuar les operacions de reparació del vehicle i comprovació de l'esmena de deficiències per l'estació ITV.

No obstant això, l'interessat disposarà del termini màxim d'un mes per a tornar a presentar el vehicle a comprovació i, quan aquesta tinga caràcter favorable, podrà recuperar la targeta tècnica retinguda que es refereix aquest article.

6. En el supòsit que transcorregut el termini d'un mes per a efectuar la nova comprovació, no s'haguera efectuat aquesta, l'estació ITV comunicarà, en el termini màxim de 10 dies hàbils l'esmentada circumstància a la Direcció Provincial de Trànsit perquè en prenguen coneixement, com també a l'ajuntament del domicili que conste en el permís de circulació del vehicle, a l'efecte que aquest qualifique la infracció conforme a l'article 55 de la Llei 7/2002, de 3 de desembre, de la Generalitat, de Protecció contra la Contaminació Acústica i, si és el cas, acorde la iniciació de procediment sancionador.

límites establecidos. Los datos contenidos en el informe se tratarán estadísticamente en función de las categorías de los vehículos contempladas en el artículo 2 del presente decreto.

#### Artículo 6. Comprobación periódica del nivel sonoro de los vehículos

1. Quedan obligados a someterse a la comprobación de los niveles de emisión sonora los vehículos incluidos en el ámbito de aplicación del presente Decreto con permiso de circulación domiciliado en cualquier municipio de la Comunidad Valenciana.

2. Las comprobaciones de emisión sonora se efectuarán una vez adaptadas las estaciones ITV. Su periodicidad será la misma que la fijada para la inspección técnica de vehículos y se deberán realizar en los mismos plazos previstos para éstas, salvo el supuesto de los ciclomotores, los cuales deberán someterse a comprobación de sus emisiones sonoras en las estaciones ITV periódicamente, cada dos años, a partir de su puesta en circulación.

3. Tras el plazo de adaptación de las estaciones ITV, si uno de los vehículos sujetos al presente Decreto se sometiera a inspección técnica en una estación ITV fuera de la Comunidad Valenciana, deberá someterse en el plazo de un mes a la comprobación de los niveles de emisión sonora en una estación radicada en la Comunidad Valenciana, salvo lo previsto en la disposición adicional cuarta.

4. El resultado de la comprobación sonora, de acuerdo con el contenido que se detalla en el anexo II y los datos consignados en el anexo III de este decreto, será anotado en el informe de inspección técnica, el cual irá firmado por el director técnico de la estación ITV o por las personas en quién haya delegado. El titular del vehículo, o, en su caso, su conductor, está obligado a adjuntar el citado informe a la documentación técnica del vehículo, quedando prohibido circular sin este documento. La emisión del citado informe para cada vehículo se llevará a cabo por la estación ITV.

5. En el supuesto que la comprobación del nivel de emisión sonora tenga carácter desfavorable, la estación ITV retendrá la tarjeta técnica del vehículo y sólo entregará el informe referido en el apartado anterior con el resultado desfavorable de la comprobación. Este informe servirà de resguardo sustitutorio de la tarjeta técnica durante el plazo máximo de un mes establecido en este artículo para volver a presentar el vehículo a la comprobación sonora y se procederá de la siguiente forma:

a) Si la comprobación diera como resultado que se supera el valor límite establecido en el artículo 4 de este decreto hasta en 6 dB(A), deberán realizarse las actuaciones pertinentes sobre el vehículo para que retorne a los valores admisibles de emisión sonora, y volver a presentar el vehículo a comprobación en el plazo máximo de un mes.

b) Si la comprobación diera como resultado que se supera el valor límite establecido en el citado artículo en más de 6 dB(A), además de lo establecido en el apartado anterior, la estación ITV comunicará de inmediato esta circunstancia a la Jefatura Provincial de Tráfico, así como al Ayuntamiento del domicilio que conste en el permiso de circulación del vehículo, a efectos de las posibles sanciones por los agentes de la autoridad en caso de circulación del vehículo más allá de lo estrictamente necesario para efectuar las operaciones de reparación del vehículo y comprobación de la subsanación de deficiencias por la estación ITV.

No obstante, el interesado dispondrá del plazo máximo de un mes para volver a presentar el vehículo a comprobación y, cuando ésta tenga carácter favorable podrá recuperar la tarjeta técnica retenida a que se refiere este artículo.

6. En el supuesto que transcurrido el plazo de un mes para efectuar nueva comprobación, no se hubiese efectuado ésta, la estación ITV comunicará en el plazo máximo de 10 días hábiles dicha circunstancia a la Jefatura Provincial de Tráfico para su conocimiento, así como al Ayuntamiento del domicilio que conste en el permiso de circulación del vehículo, a efectos de que éste califique la infracción conforme al artículo 55 de la Ley 7/2002, de 3 de diciembre, de la Generalitat, de Protecció contra la Contaminació Acústica y, en su caso, acuerde la iniciación de procedimiento sancionador.

Quant al règim de prescripció de les infraccions i sancions s'estarà al règim previst en la Llei 30/1992, de 26 de novembre, de Règim Jurídic de les Administracions Públiques i del Procediment Administratiu Comú, modificada per la Llei 4/1999, de 13 de gener, i conforme al procediment establert en el Reial Decret 1398/1993, de 4 d'agost, pel qual es va aprovar el Reglament del Procediment per a l'Exercici de la Potestat Sancionadora.

7. A l'efecte de la qualificació de la infracció efectuada pel mencionat article 55 de la Llei 7/2002, de 3 de desembre, de la Generalitat, de Protecció contra la Contaminació Acústica, es consideraran com "nivells sonors permesos" els valors límit establerts en l'article 4 del present decret. I es considerarà infracció no haver sotmès el vehicle a la comprovació d'emissió sonora amb la periodicitat establerta en aquest decret o l'incompliment del que es disposa en l'apartat 5 d'aquest article.

#### Article 7. Campanyes de comprovació

Per a facilitar l'accés a la comprovació de les emissions sonores dels vehicles de motor, especialment dels ciclomotors, els ajuntaments podran coordinar amb les estacions ITV campanyes periòdiques de comprovació.

#### Article 8. Funció inspectora pels agents encarregats de la vigilància del trànsit rodat

1. Els agents de l'autoritat encarregats de la vigilància del trànsit rodat hauran de formular denúncies per infracció del que disposa la Llei 7/2002, de 3 de desembre, de la Generalitat, de Protecció contra la Contaminació Acústica, quan comproven que s'incomplixen les condicions de circulació establertes en l'article 50 de la mencionada llei i en l'article 3 del present decret, o quan determinen pel procediment que s'especifica en l'annex I, que el nivell de soroll produït pel vehicle sobrepasa els valors límit establerts en l'article 4 d'aquest decret. O quan comproven que el vehicle circula sense informe que continga la comprovació sonora o amb una comprovació caducada, malgrat estar obligat a la dita comprovació.

2. Per a realitzar la comprovació dels nivells sonors dels vehicles, l'autoritat que actue podrà ordenar el trasllat del vehicle fins a un lloc pròxim que complisca les condicions necessàries per a efectuar els mesuraments d'acord amb el procediment reglamentat. Aquests mesuraments els podran realitzar els agents actuants o concertar-se amb els serveis mòbils de les estacions ITV.

3. Si el nivell de soroll produït pel vehicle supera el valor límit establert en l'article 4 del present decret en més de 6 dB(A), s'estarà al que disposen els apartats 2 i 3 de l'article 52 de la Llei 7/2002, de 3 de desembre, de la Generalitat, de Protecció contra la Contaminació Acústica.

#### DISPOSICIONS ADDICIONALS

##### Primera

No resultarà aplicable el present decret als vehicles destinats a competicions quan desenvolupen la seua activitat en aquelles instal·lacions permanents on tinguen lloc competicions esportives de vehicles de motor, com també a aquells esdeveniments esportius de vehicles de motor degudament autoritzats i desenvolupats fora d'aquestes.

##### Segona

En el termini de sis mesos des de l'entrada en vigor del present decret, la Conselleria d'Indústria, Comerç i Turisme, en el marc del règim concessional vigent per a la prestació del servei d'inspecció tècnica de vehicles, proposarà per a l'aprovació pel Consell de la Generalitat la tarifa de comprovació d'emissió acústica tant en estació fixa com en mòbil.

##### Tercera

Quan estiguen vigents les actuals concessions administratives del Servei d'Inspecció Tècnica de Vehicles a la Comunitat Valenciana, les estacions ITV només podran coordinar campanyes periò-

En cuanto al régimen de prescripción de las infracciones y sanciones se estará al régimen previsto en la Ley 30/1992, de 26 de noviembre, de Régimen Jurídico de las Administraciones Públicas y del Procedimiento Administrativo Común, modificada por la Ley 4/1999, de 13 de enero, y conforme al procedimiento establecido en el Real Decreto 1.398/1993, de 4 de agosto, por el que se aprobó el Reglamento del Procedimiento para el Ejercicio de la Potestad Sancionadora.

7. A efectos de la calificación de la infracción efectuada por el mencionado artículo 55 de la Ley 7/2002, de 3 de diciembre, de la Generalitat, de Protección contra la Contaminación Acústica, se considerará como "niveles sonoros permitidos" los valores límite establecidos en el artículo 4 del presente Decreto. Y será considerado infracción no haber sometido el vehículo a la comprobación de emisión sonora con la periodicidad establecida en este Reglamento o el incumplimiento de lo dispuesto en el apartado 5 de este artículo.

#### Artículo 7. Campañas de comprobación

Para facilitar el acceso a la comprobación de las emisiones sonoras de los vehículos a motor, especialmente de los ciclomotores, los Ayuntamientos podrán coordinar con las estaciones ITV campañas periódicas de comprobación.

#### Artículo 8. Función inspectora por los agentes encargados de la vigilancia del tráfico rodado

1. Los agentes de la autoridad encargados de la vigilancia del tráfico rodado deberán formular denuncias por infracción de lo dispuesto en la Ley 7/2002 de 3 de diciembre, de la Generalitat, de Protección contra la Contaminación Acústica, cuando comprueben que se incumplen las condiciones de circulación establecidas en el artículo 50 de la mencionada Ley y en el artículo 3 del presente Decreto, o cuando determinen por el procedimiento que se especifica en el anexo I, que el nivel de ruido producido por el vehículo rebasa los valores límite establecidos en el artículo 4 de este decreto. O cuando comprueben que el vehículo circula sin informe que contenga la comprobación sonora o con una comprobación caducada, pese a estar obligado a dicha comprobación.

2. Para realizar la comprobación de los niveles sonoros de los vehículos, la autoridad actuante podrá ordenar el traslado del vehículo hasta un lugar próximo que cumpla con las condiciones necesarias para efectuar las mediciones de acuerdo con el procedimiento reglamentado. Estas mediciones podrán realizarse por los agentes actuantes o concertarse con los servicios móviles de las estaciones ITV.

3. Si el nivel de ruido producido por el vehículo supera el valor límite establecido en el artículo 4 del presente decreto en más de 6 dB(A), se estará a lo dispuesto en los apartados 2 y 3 del artículo 52 de la Ley 7/2002, de 3 de diciembre, de la Generalitat, de Protección contra la Contaminación Acústica.

#### DISPOSICIONES ADICIONALES

##### Primera

No resultará aplicable el presente decreto a los vehículos destinados a competiciones cuando desarrollen su actividad en aquellas instalaciones permanentes donde tengan lugar competiciones deportivas de vehículos a motor, así como a aquellos eventos deportivos de vehículos a motor debidamente autorizados y desarrollados fuera de éstas.

##### Segunda

En el plazo de seis meses desde la entrada en vigor del presente decreto, la Conselleria de Industria, Comercio y Turismo, en el marco del régimen concesional vigente para la prestación del servicio de inspección técnica de vehículos, propondrá para su aprobación por el Consell de la Generalitat la tarifa de comprobación de emisión acústica tanto en estación fija como móvil.

##### Tercera

En cuanto que estén vigentes las actuales concesiones administrativas del servicio de Inspección Técnica de Vehículos en la Comunidad Valenciana, las estaciones ITV sólo podrán coordinar

diques de comprovació i celebrar concerts o convenis en general per a mesuraments amb serveis mòbils a municipis o amb autoritats per a actuacions compreses dins de la seua zona concessional en exclusiva.

#### Quarta

Els camions, tractocamions i autobusos i, en general, aquells vehicles dedicats al transport de gran capacitat de mercaderies i persones que desenvolupen la seua activitat de forma habitual fora de la Comunitat Valenciana i, per tant, se sotmeten assíduament a la inspecció tècnica en una estació ITV igualment fora de la Comunitat Valenciana, podran optar per efectuar la comprovació dels nivells d'emissió sonora bé conforme al que estableix l'article 6.3, o bé en l'estació ITV o entitat equiparable externa a la Comunitat Valenciana on es realitze la inspecció de seguretat.

En aquest últim cas, qui realitze la comprovació estarà sotmés als mateixos procediments i obligacions que les estacions ITV de la Comunitat Valenciana.

#### DISPOSICIONS TRANSITÒRIES

##### Primera

Les estacions d'inspecció tècnica de vehicles habilitaran les instal·lacions i disposaran dels instruments necessaris per a portar a terme les comprovacions d'emissió acústica pel procediment definit anteriorment en el termini de sis mesos des de l'entrada en vigor del present decret.

##### Segona

A partir de l'adequació de les ITV, tots els ciclomotors que compten amb més de dos anys des de la seua posada en circulació, disposaran de sis mesos per a passar la primera comprovació del nivell sonor.

##### Tercera

En el cas que la fitxa d'homologació, a causa de la seua antiguitat o altres raons, no indique el nivell sonor per a l'assaig a vehicle parat inclòs en l'annex I, els valors límit del nivell d'emissió sonora en tant no s'extingisca la vida útil del corresponent vehicle seran següents:

- a) si es tracta de ciclomotors, el valor límit serà de 91 dB(A),
- b) per a la resta de vehicles, la inspecció tècnica haurà de dictaminar que el vehicle es troba en perfecte estat de manteniment. En aquestes condicions, determinarà el nivell d'emissió sonora per a l'assaig a vehicle parat seguint el procediment desenvolupat en el mencionat annex I, o si és el cas, el procediment previst en l'article 5 del present decret. A partir d'aquest moment, i en successives inspeccions, el valor límit del soroll emés pel vehicle serà l'obtingut en sumar 4 dB(A) al nivell d'emissió sonora fixat en la primera revisió

#### DISPOSICIONS FINALS

##### Primera

Es faculta els consellers competents en medi ambient i indústria, en l'àmbit de les seues competències, mitjançant ordre, per a desenvolupar el contingut del present decret i modificar el contingut dels annexos d'aquest.

##### Segona

El present decret entrarà en vigor l'endemà de la publicació en el *Diari Oficial de la Generalitat Valenciana*.

València, 13 de febrer de 2004

El president de la Generalitat,  
FRANCISCO CAMPS ORTIZ

El conseller de Territori i Habitatge,  
RAFAEL BLASCO CASTANY

campañas periódicas de comprobación y celebrar conciertos o convenios en general para mediciones con servicios móviles en municipios o con autoridades para actuaciones comprendidas dentro de su zona concesional en exclusiva.

#### Cuarta

Los camiones, tractocamiones y autobuses y, en general, aquellos vehículos dedicados al transporte de gran capacidad de mercancías y personas que desarrollan su actividad de forma habitual fuera de la Comunidad Valenciana y, por tanto, se someten asiduamente a la inspección técnica en una estación ITV igualmente fuera de la Comunidad Valenciana, podrán optar por efectuar su comprobación de los niveles de emisión sonora bien conforme a lo establecido en el artículo 6.3 o bien en la estación ITV o entidad equiparable externa a la Comunidad Valenciana donde se realice la inspección de seguridad.

En este último caso, quien realice la comprobación estará sometido a los mismos procedimientos y obligaciones que las estaciones ITV de la Comunidad Valenciana.

#### DISPOSICIONES TRANSITORIAS

##### Primera

Las estaciones de inspección técnica de vehículos habilitarán las instalaciones y dispondrán de los instrumentos necesarios para llevar a cabo las comprobaciones de emisión acústica por el procedimiento definido anteriormente en el plazo de seis meses desde la entrada en vigor del presente decreto.

##### Segunda

A partir de la adecuación de las ITV, todos los ciclomotores que cuenten con más de dos años desde su puesta en circulación, dispondrán de seis meses para pasar su primera comprobación del nivel sonoro.

##### Tercera

En el caso de que la ficha de homologación, debido a su antigüedad u otras razones, no indique el nivel sonoro para el ensayo a vehículo parado contemplado en el anexo I, los valores límite del nivel de emisión sonora en tanto no se extinga la vida útil del correspondiente vehículo serán los siguientes:

- a) si se trata de ciclomotores, el valor límite será de 91 dB(A),
- b) para el resto de vehículos, la inspección técnica deberá dictaminar que el vehículo se encuentra en perfecto estado de mantenimiento. En estas condiciones, determinará el nivel de emisión sonora para el ensayo a vehículo parado siguiendo el procedimiento desarrollado en el mencionado anexo I, o en su caso, el procedimiento previsto en el artículo 5 del presente Decreto. A partir de este momento, y en sucesivas inspecciones, el valor límite del ruido emitido por el vehículo será el obtenido al sumar 4 dB(A) al nivel de emisión sonora fijado en la primera revisión.

#### DISPOSICIONES FINALES

##### Primera

Se faculta a los consellers competentes en medio ambiente e industria, en el ámbito de sus competencias, mediante orden, para desarrollar el contenido del presente decreto y modificar el contenido de los anexos al mismo.

##### Segunda

El presente decreto entrará en vigor el día siguiente al de su publicación en el *Diari Oficial de la Generalitat Valenciana*.

Valencia, 13 de febrero de 2004

El presidente de la Generalitat,  
FRANCISCO CAMPS ORTIZ

El conseller de Territorio y Vivienda,  
RAFAEL BLASCO CASTANY

## ANNEX I

Procediment i condicions d'avaluació del nivell sonor de vehicles

## 1. Àmbit d'aplicació

Per a portar a terme les verificacions d'emissió sonora, previstes en els articles 51 i 52 de la Llei 7/2002, de 3 de desembre, de la Generalitat, de Protecció contra la Contaminació Acústica, que tenen per objecte comprovar que el nivell sonor d'emissió no excedeix dels límits establerts, hauran d'aplicar-se els procediments que a continuació s'especifiquen, sense perjudici del que disposa l'article 5.1 del decret.

## 2. Procediment operatiu

## 2.1. Generalitats de l'assaig

Les directives comunitàries sobre homologació de vehicles automòbils detallen dos procediments per a mesurar el soroll emés pels vehicles: la prova en moviment i la prova a vehicle parat. En aquest procediment, s'estableix la prova per a determinar el nivell de soroll emés pels vehicles, la prova del vehicle parat. El mètode a continuació descrit està d'acord amb les directives comunitàries 81/334/CEE, 84/372/CEE i 84/424/CEE, adaptades pel Reial Decret 2.028/1986, de 6 de juny (BOE 236, de 2 d'octubre de 1986), per automòbils; la Directiva 1997/24/CEE, del Parlament Europeu i del Consell, de 17 de juny, relativa a determinats elements i característiques dels vehicles de motor de dues o tres rodes, i la Directiva 2002/24/CE, del Parlament Europeu i del Consell, de 18 de març, relativa a l'homologació dels vehicles de motor de dues o tres rodes.

2.2. Col·locació i tipus de sonòmetres i paràmetre que s'ha d'avaluar

La col·locació del sonòmetre s'efectuarà d'acord amb les figures indicades a continuació, no podrà existir cap superfície reflectora a menys de 3 metres del vehicle. La posició del micròfon ha de complir les següents condicions:

- L'altura del micròfon sobre el sòl ha de ser igual a la de l'orifici d'eixida dels gasos d'escapament, però no ha de ser mai inferior a 0,2 metres.

- La membrana del micròfon ha de ser orientada cap a l'orifici d'eixida dels gasos i col·locada a una distància de 0,5 metres d'aquest últim.

- L'eix de sensibilitat màxima del micròfon ha de ser paral·lel al sòl i formar un angle de  $45^\circ \pm 10^\circ$  amb el plànol vertical en què s'inscriu la direcció d'eixida dels gasos.

- Per als vehicles que tinguen un tub d'escapament amb dues o diverses eixides espaiades entre si menys de 0,3 metres i connectades al mateix silenciador, es fa una única mesura, quedant determinada la posició del micròfon en relació a l'eixida més pròxima a unes de les vores extremes del vehicle o, si no n'hi ha, en relació amb l'eixida situada més alta sobre el sòl.

- Per als vehicles que tinguen una eixida del tub d'escapament vertical (per exemple, els vehicles industrials), el micròfon ha de ser col·locat a l'altura de l'eixida. El seu eix ha de ser vertical i dirigit cap amunt. Ha d'estar situat a una distància de 0,5 metres del costat del vehicle més pròxim a l'eixida del tub d'escapament.

- Per als vehicles que tinguen un tub d'escapament de diverses eixides espaiades entre si més de 0,3 metres, es fa un mesurament per a cada eixida, com si fóra l'única, i es considera el valor més elevat.

El nivell sonor de fons en el lloc en què es practique l'assaig haurà de ser inferior en més de 10 dB(A) al valor límit màxim admissible per al tipus de vehicle que es pretén avaluar.

El sonòmetre serà de tipus 1, i haurà de complir amb les condicions establides en l'Ordre del Ministeri de Foment de 16 de desembre de 1998 o normativa que la substitueixca, en les fases d'aprovació de model, verificació primitiva, verificació postpreparació i verificació periòdica anual, i haurà de ser calibrat abans i després de cada mesurament. El sonòmetre estarà col·locat en resposta Fast i l'índex per a valorar el nivell d'emissió serà el LA,MAX. En

## ANEXO I

Procedimiento y condiciones de evaluación del nivel sonoro de vehículos

## 1. Ámbito de aplicación

Para llevar a cabo las verificaciones de emisión sonora, previstas en los artículos 51 y 52 de la Ley 7/2002, de 3 de diciembre, de la Generalitat, de Protección contra la Contaminación Acústica, que tienen por objeto comprobar que el nivel sonoro de emisión no exceda de los límites establecidos, deberán aplicarse los procedimientos que a continuación se especifican, sin perjuicio de lo dispuesto en el artículo 5.1 del Decreto.

## 2. Procedimiento operativo

## 2.1. Generalidades del ensayo

Las directivas comunitarias sobre homologación de vehículos automóviles detallan dos procedimientos para medir el ruido emitido por los vehículos: la prueba en movimiento y la prueba a vehículo parado. En este procedimiento, se establece como prueba para determinar el nivel de ruido emitido por los vehículos, la prueba del vehículo parado. El método a continuación descrito está de acuerdo con las Directivas Comunitarias 81/334/CEE, 84/372/CEE y 84/424/CEE, adaptadas por el Real Decreto 2.028/1986, de 6 de junio (BOE 236, de 2 de octubre de 1986), para automóviles; la Directiva 1997/24/CEE, del Parlamento Europeo y del Consejo, de 17 de junio, relativa a determinados elementos y características de los vehículos a motor de dos o tres ruedas, y la Directiva 2002/24/CE, del Parlamento Europeo y del Consejo, de 18 de marzo, relativa a la homologación de los vehículos de motor de dos o tres ruedas.

## 2.2. Colocación y tipo de sonómetros y parámetro a evaluar

La colocación del sonómetro se efectuará de acuerdo con las figuras indicadas a continuación, no pudiendo existir ninguna superficie reflectante a menos de 3 metros del vehículo. La posición del micrófono debe cumplir las siguientes condiciones:

- La altura del micrófono sobre el suelo debe ser igual a la del orificio de salida de los gases de escape, pero no debe ser nunca inferior a 0,2 metros.

- La membrana del micrófono debe ser orientada hacia el orificio de salida de los gases y colocada a una distancia de 0,5 metros de éste último.

- El eje de sensibilidad máxima del micrófono debe ser paralelo al suelo y formar un ángulo de  $45^\circ \pm 10^\circ$  con el plano vertical en el que se inscribe la dirección de salida de los gases.

- Para los vehículos que tengan un escape con dos o varias salidas espaciadas entre sí menos de 0,3 metros y conectadas al mismo silenciador, se hace una única medida, quedando determinada la posición del micrófono en relación a la salida más próxima a uno de los bordes extremos del vehículo o, en su defecto, en relación a la salida situada más alta sobre el suelo.

- Para los vehículos que tengan una salida del escape vertical (por ejemplo, los vehículos industriales), el micrófono debe ser colocado a la altura de la salida. Su eje debe ser vertical y dirigido hacia arriba. Debe estar situado a una distancia de 0,5 metros del lado del vehículo más próximo a la salida de escape.

- Para los vehículos que tengan un escape de varias salidas espaciadas entre sí más de 0,3 metros, se hace una medición para cada salida, como si fuera la única, y se considera el valor más elevado.

El nivel sonoro de fondo en el lugar en el que se practique el ensayo deberá ser inferior en más de 10 dB(A) al valor límite máximo admisible para el tipo de vehículo que se pretende evaluar.

El sonómetro será de tipo 1, y deberá cumplir con las condiciones establecidas en la Orden del Ministerio de Fomento de 16 de diciembre de 1998 o normativa que la sustituya, en las fases de aprobación de modelo, verificación primitiva, verificación postpreparación y verificación periòdica anual, debiendo ser calibrado antes y después de cada medición. El sonómetro estará colocado en respuesta Fast y el índice para valorar el nivel de emisión será el

totes les mesures haurà d'usar-se sempre el protector antivient en el micròfon de l'aparell de mesura.

2.3. Règim de funcionament del motor

El règim del motor s'estabilitzarà a  $\frac{3}{4}$  de la velocitat de gir en la qual el motor desenvolupa la seua potència màxima. Una vegada aconseguit el règim estabilitzat, es porta ràpidament el mecanisme d'acceleració a la posició de ralenti. El nivell sonor es mesura durant un període de funcionament que comprén un breu espai de temps a règim estabilitzat, més tota la duració de la desacceleració, considerant com resultat vàlid de la mesura el corresponent a la indicació màxima del sonòmetre. Aquest procediment es repetirà 3 vegades.

Per a determinar el règim de funcionament del motor s'haurà d'emprar un instrument de mesura extern al vehicle. En cap cas, s'emprarà el sistema integrat en aquest.

3. Interpretació dels resultats

El valor considerat serà el que corresponga al nivell sonor màxim (LA,MAX) més elevat dels 3 mesuraments. En el cas en què aquest valor supere en el valor límit màxim admissible per a la categoria a què pertany el vehicle, es procedirà a una segona sèrie de tres mesuraments. Perquè el resultat de la prova tinga sentit favorable quatre dels sis resultats així obtinguts hauran d'estar dins dels límits prescrits, i s'assignarà com a valor sonor del vehicle el tercer dels sis en ordre decreixent.

LA,MAX. En todas las medidas deberá usarse siempre el protector antiviento en el micrófono del aparato de medida.

2.3. Régimen de funcionamiento del motor

El régimen del motor se estabilizará a  $\frac{3}{4}$  de la velocidad de giro en la cual el motor desarrolla su potencia máxima. Una vez alcanzado el régimen estabilizado, se lleva rápidamente el mecanismo de aceleración a la posición de ralenti. El nivel sonoro se mide durante un período de funcionamiento que comprende un breve espacio de tiempo a régimen estabilizado, más toda la duración de la deceleración, considerando como resultado válido de la medida el correspondiente a la indicación máxima del sonómetro. Este procedimiento se repetirá 3 veces.

Para determinar el régimen de funcionamiento del motor se deberá emplear un instrumento de medida externo al vehículo. En ningún caso, se empleará el sistema integrado en el mismo.

3. Interpretación de los resultados

El valor considerado será el que corresponda al nivel sonoro máximo (LA,Max) más elevado de las 3 mediciones. En el caso en que este valor supere en el valor límite máximo admissible para la categoría a la que pertenece el vehículo, se procederá a una segunda serie de tres mediciones. Para que el resultado de la prueba tenga sentido favorable cuatro de los seis resultados así obtenidos deberán estar dentro de los límites prescritos, y se asignará como valor sonoro del vehículo el tercero de los seis en orden decreciente.

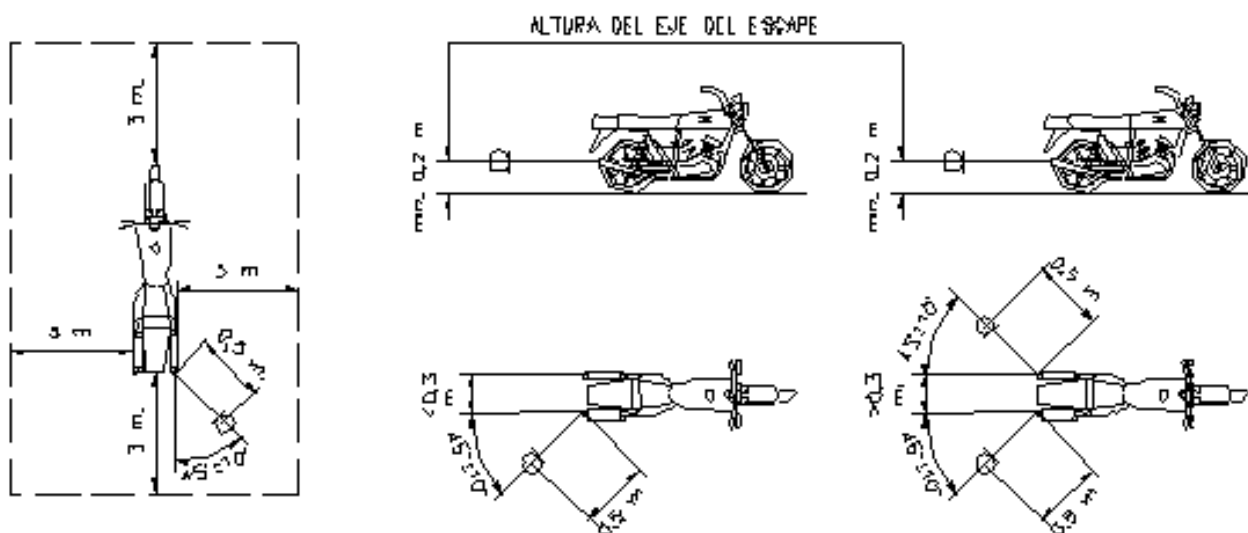

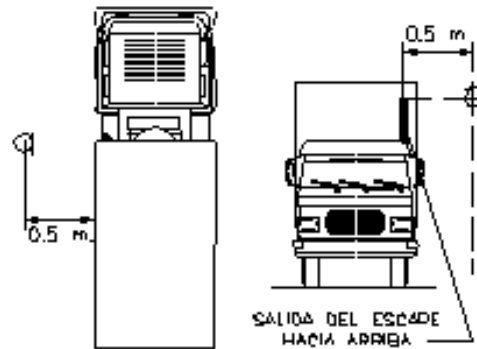
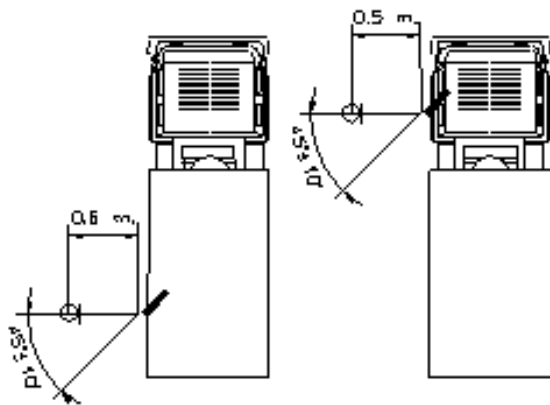
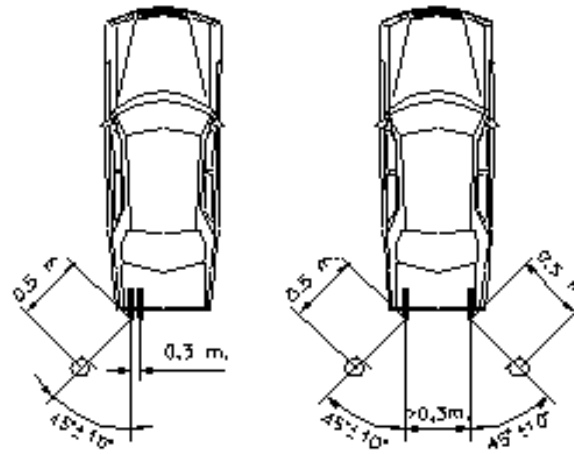
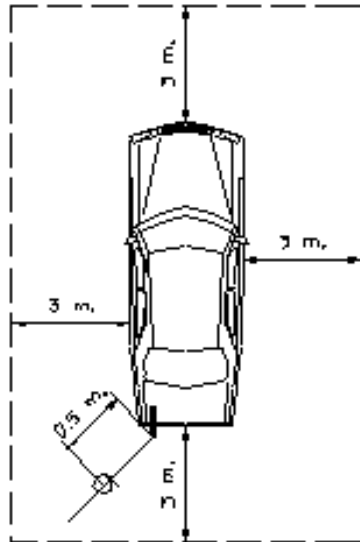



ANNEX II / ANEXO II

 <b>GENERALITAT VALENCIANA</b>	<b>COMPROBACIÓN SONORA DE VEHÍCULOS EN I.T.V.</b> <b>COMPROVACIÓ SONORA DE VEHICLES EN I.T.V</b>
---	---

**DATOS DEL VEHÍCULO / DADES DEL VEHICLE**

Matricula <i>Matricula</i>	Número bastidor <i>Nombre bastidor</i>	
Marca vehículo <i>Marca vehicle</i>	Denominación comercial <i>Denominació comercial</i>	Tipo y variante <i>Tipus i variant</i>
Contraseña de homologación <i>Contrasenya de homologació</i>	Nivel sonoro (ensayo en parado) <sup>(1)</sup> <i>Nivell de soroll (assaig aturat)</i>	r.p.m. (ensayo en parado) <i>r.p m. (assaig aturat)</i>

Límite de emisión sonora de conformidad con la Ley 7/2002, de 3 de diciembre, de Protección contra la Contaminación Acústica <i>Llimit de emissió sonora de conformitat amb la Llei 7/2002, de 3 de desembre, de Protecció contra la Contaminació Acústica</i>	
---	--

**RESULTADOS DE LAS COMPROBACIONES PERIODICAS**  
**RESULTATS DE LES COMPROBACIONS PERIÒDIQUES**

Fecha de comprobación <i>Data de comprovació</i>	Resultado de comprobación <i>Resultat de comprovació</i>	Firma y sello estación ITV <i>Signatura i segell estació ITV</i>

<sup>(1)</sup>Nivel de presión sonora para el ensayo a vehículo parado, según el procedimiento establecido en el anexo I (distancia del sonómetro a la fuente: 50 cm). / Nivell de presió sonora per a l'assaig aturat, segons el prodediment establít en el annex I (distancia del sonómetro a la font: 50 cm).

### Instruccions per a omplir les dades de comprovació sonora

Les dades a consignar es divideixen en tres parts: en la primera es recull la informació sobre les característiques generals del vehicle, la segona especifica el límit de nivell sonor admissible de conformitat amb la Llei 7/2002, de 3 de desembre, de la Generalitat, de Protecció contra la Contaminació Acústica, i la tercera s'emplena amb els resultats de les successives comprovacions d'emissió sonora a les quals serà sotmés el vehicle.

#### 1. Dades del vehicle

- 1.1. Matrícula.
- 1.2. Número de bastidor.
- 1.3. Marca del vehicle.
- 1.4. Denominació comercial.
- 1.5. Tipus i variant.
- 1.6. Contrasenya d'homologació.

1.7. Nivell sonor (assaig en parat): nivell de pressió sonora per a l'assaig a vehicle parat, segons el procediment establert en l'annex I (distància del sonòmetre a la font: 50 cm):

- Per a vehicles, excepte ciclomotors:

Vehicles en la fitxa d'homologació dels quals s'indica el nivell de pressió sonora per a l'assaig a vehicle parat, segons el procediment en l'annex I: s'introdueix el nivell sonor que apareix en la dita fitxa.

Vehicles en la fitxa d'homologació dels quals no s'indica el nivell de pressió sonora per a l'assaig a vehicle parat, segons el procediment en l'annex I: s'emplena la casella amb el nivell sonor mesurat en la primera inspecció de comprovació del nivell de soroll emès pel vehicle, estant aquest en perfectes condicions de manteniment.

- Per a ciclomotors:

Aquells en la fitxa d'homologació dels quals s'indica el nivell de pressió sonora per a l'assaig a vehicle parat, segons el procediment en l'annex I (distància del sonòmetre a la font: 50 cm): s'introdueix el nivell sonor que apareix en la dita fitxa.

Aquells en la fitxa d'homologació dels quals no s'indica el nivell de pressió sonora per a l'assaig a vehicle parat, segons el procediment en l'annex I (distància del sonòmetre a la font: 50 cm): per a aquest cas es ratlla la casella.

#### 2. Límit d'emissió sonora de conformitat amb la Llei 7/2002

- Per a vehicles, excepte ciclomotors:

S'introdueix el valor obtingut en sumar el nivell sonor introduït en la casella corresponent i els 4dB(A) que es donen de marge.

- Per a ciclomotors:

Aquells en la fitxa d'homologació dels quals s'indica el nivell de pressió sonora per a l'assaig a vehicle parat, segons el procediment en l'annex I (distància del sonòmetre a la font: 50 cm): s'introdueix el valor obtingut en sumar el nivell sonor introduït en la casella corresponent i els 4 dB(A) que es donen de marge.

Aquells en la fitxa d'homologació dels quals no s'indica el nivell de pressió sonora per a l'assaig a vehicle parat, segons el procediment en l'annex I (distància del sonòmetre a la font: 50 cm): s'introdueix el límit d'emissió sonora de 91 dB(A).

#### 3. Resultats de les comprovacions periòdiques

En cada una de les inspeccions s'ha d'incloure:

- Data de realització de la comprovació.

- Resultat de la comprovació, indicant el nivell sonor (LA,Max) obtingut en el mesurament expressat en dB(A) i si és apte o no segons el límit de nivell d'emissió sonora de conformitat amb la Llei 7/2002.

- Firma i segell de l'estació d'Inspecció Tècnica de Vehicles.

Instrucciones para cumplimentar los datos de comprobación sonora.

Los datos a consignar se dividen en tres partes: en la primera se recoge información sobre las características generales del vehículo, la segunda especifica el límite de nivel sonoro admisible de conformidad con la Ley 7/2002, de 3 de diciembre, de la Generalitat, de Protección contra la Contaminación Acústica, y la tercera se cumplimenta con los resultados de las sucesivas comprobaciones de emisión sonora a que será sometido el vehículo.

#### 1. Datos del vehículo

- 1.1. Matrícula.
- 1.2. Número de bastidor.
- 1.3. Marca del vehículo.
- 1.4. Denominación comercial.
- 1.5. Tipo y variante.
- 1.6. Contraseña de homologación.

1.7. Nivel sonoro (ensayo en parado): nivel de presión sonora para el ensayo a vehículo parado, según el procedimiento establecido en el anexo I (distancia del sonómetro a la fuente: 50 cm):

- Para vehículos, excepto ciclomotores:

Vehículos en cuya ficha de homologación se indica el nivel de presión sonora para el ensayo a vehículo parado, según el procedimiento en el anexo I: se introduce el nivel sonoro que aparece en dicha ficha.

Vehículos en cuya ficha de homologación no se indica el nivel de presión sonora para el ensayo a vehículo parado, según el procedimiento en el anexo I: se cumplimenta la casilla con el nivel sonoro medido en la primera inspección de comprobación del nivel de ruido emitido por el vehículo, estando éste en perfectas condiciones de mantenimiento.

- Para ciclomotores:

Aquellos en cuya ficha de homologación se indica el nivel de presión sonora para el ensayo a vehículo parado, según el procedimiento en el anexo I (distancia del sonómetro a la fuente: 50 cm): se introduce el nivel sonoro que aparece en dicha ficha.

Aquellos en cuya ficha de homologación no se indica el nivel de presión sonora para el ensayo a vehículo parado, según el procedimiento en el anexo I (distancia del sonómetro a la fuente: 50 cm): para este caso se tacha la casilla.

#### 2. Límite de emisión sonora de conformidad con la Ley 7/2002

- Para vehículos, excepto ciclomotores:

Se introduce el valor obtenido al sumar el nivel sonoro introducido en la casilla correspondiente y los 4dB(A) que se dan de margen.

- Para ciclomotores:

Aquellos en cuya ficha de homologación se indica el nivel de presión sonora para el ensayo a vehículo parado, según el procedimiento en el anexo I (distancia del sonómetro a la fuente: 50 cm): se introduce el valor obtenido al sumar el nivel sonoro introducido en la casilla correspondiente y los 4dB(A) que se dan de margen.

Aquellos en cuya ficha de homologación no se indica el nivel de presión sonora para el ensayo a vehículo parado, según el procedimiento en el anexo I (distancia del sonómetro a la fuente: 50 cm): se introduce el límite de emisión sonora de 91 dB(A).

#### 3. Resultados de las comprobaciones periódicas

En cada una de las inspecciones se debe incluir:

- Fecha de realización de la comprobación.

- Resultado de la comprobación, indicando el nivel sonoro (LA,Max) obtenido en la medición expresado en dB(A) y si es apto o no según el límite de nivel de emisión sonora de conformidad con la Ley 7/2002.

- Firma y sello de la estación de Inspección Técnica de Vehículos.

ANNEX III:  
DADES A INCLoure EN L'INFORME DE COMPROVACIÓ SONORA REALITZADA  
EN ESTACIONS D'INSPECCIÓ TÈCNICA DE VEHICLES

 <b>GENERALITAT VALENCIANA</b>		<b>INFORME DE COMPROVACIÓ SONORA DE VEHICLES EN ITV INFORME DE COMPROBACIÓN SONORA DE VEHÍCULOS EN I.T.V.</b> Núm.:		<b>ESPAI DESTINAT AL CONCESSIONARI</b>
<b>A</b>	<b>IDENTIFICACIÓ D'ESTACIÓ ITV / IDENTIFICACIÓN DE LA ESTACIÓN DE ITV.</b>			
CODI ESTACIÓ / COD. ESTACIÓN:		ADREÇA / DIRECCIÓ:		
<b>B</b>	<b>DADES DEL VEHICLE / DATOS DEL VEHÍCULO.</b>			
CLASSIFICACIÓ / CLASIFICACIÓN:	MARCA / MARCA:	CONTRASENYA HOMOLOGACIÓ/ CONTRASEÑA HOMOL.	MATRÍCULA VEHICLE: MATRÍCULA VEHÍCULO:	
NÚM. BASTIDOR / N°BASTIDOR:		NIVELL DE SOROLL / Rpm (assaig aturat): NIVEL SONORO / rpm. (ensayo en parado):		
<b>C</b>	<b>IDENTIFICACIÓ D'EQUIPS UTILITZATS / IDENTIFICACIÓN DE EQUIP. UTILIZADOS.</b>			
LÍNIA O BOX UTILITZATS / LÍNEA O 'BOX' UTILIZADO:	NÚM. INSPECTOR / N° INSPECTOR:	MARCA I NÚM. D'EQUIP / MARCA Y NÚMERO DE EQUIPO:		
<b>D</b>	<b>MESURAMENTS EFECTUATS DURANT LA COMPROVACIÓ / MEDIDAS EFECTUADAS DURANTE LA COMPROBACIÓN.</b>			
LA, MAX:				
<b>E</b>	<b>OBSERVACIONS / OBSERVACIONES.</b>			
<b>F</b>	<b>DATA I RESULTAT DE LA COMPROVACIÓ / FECHA Y RESULTADO DE LA COMPROBACIÓN.</b>			
DATA DE COMPROVACIÓ / FECHA DE LA COMPROBACIÓN:		RESULTAT / RESULTADO:	VIST I PLAU ESTACIÓ I.T.V. / Vº Bº. ESTACIÓN DE I.T.V.	
HORA FI DE LA COMPROVACIÓ / HORA FIN DE LA COMPROBACIÓN:			Firma i segell / Firma y sello	
			ASSABENTAT L'USUARI / ENTERADO EL USUARIO	
<b>ESPAI DESTINAT AL CONCESSIONARI</b>				

**Capçalera****Número d'informe**

NNNN-nnnn-cs-xxxxxx

Núm. correlatiu sense possibilitat de duplicitats.  
CS (referent a comprovació sonora).  
Codi d'estació.

Any amb quatre xifres.

**Cos A. Identificació de l'estació ITV i del vehicle****Codi d'estació**

L'assignat de 4 xifres.

**Adreça**

Carrer i número. Codi postal – Població – Província.

**Cos B. Dades del vehicle****Classificació del vehicle**

El que corresponga al vehicle abans de realitzar la comprovació d'acord amb el que defineix el Reglament General de Vehicles.

**Marca**

Sense necessitat d'anotar tipus, ni variant, ni versió, ni denominació comercial.

**Contrasenya d'homologació**

La que figure en la targeta ITV, haurà d'incloure fins a l'extensió amb els caràcters i format especificats en les directives 70/156, 74/150 o 92/61 o en el RD 2140/1985.

**Matrícula**

La que consta en el permís de circulació sense utilitzar separadors de caràcters, guions o blancs.

**Número de bastidor**

El corresponent de la targeta ITV amb tots els caràcters alfanumèrics.

**Cos C. Identificació d'equips utilitzats**

**Línia o Box.** S'ha de consignar el dit número amb dos dígitos de tal manera que identifique de forma inequívoca la línia o el *Box* on s'ha realitzat la comprovació.

**Número inspector.** S'ha de consignar el dit número amb dos dígits de tal manera que identifique de forma inequívoca l'Inspector que ha realitzat la comprovació.

**Marca i número d'equip.** S'ha de consignar la marca i el número de sèrie de l'equip amb què s'ha realitzat la comprovació.

#### **Cos D. Mesures efectuades durant la comprovació**

**Emissions.** S'indicaran els mesuraments corresponents en el següent format:

- $L_{A,Max}$  : (valor mesurament) dB

#### **Cos E. Observacions**

**Observacions.** Espai reservat per a l'entitat inspectora en lliure format.

#### **Cos F. Data i resultat de la comprovació**

**Data de la comprovació.** La corresponent al dia de la comprovació amb el format ddmmaaaa.

**Resultat.** Es consignarà “favorable” o “desfavorable”.

**Vistiplau de l'estació ITV.** Firma i segell de l'estació.

**Hora de fi de comprovació.** Hora corresponent a la impressió de l'informe en el següent format: hh:mm

## Conselleria de Benestar Social

*ORDE de 15 de gener de 2004, de la Conselleria de Benestar Social, per la qual es creen els fitxers de tractament automatitzat de dades de caràcter personal DAURAT-Residents i DAURAT-Personal. [2004/X1347]*

La Llei Orgànica 15/1999, de 13 de desembre, de Protecció de Dades de Caràcter Personal, indica en l'article 2 que esta serà d'aplicació a les dades de caràcter personal enregistrades en suport físic, que les faça susceptibles de tractament, i a tota modalitat d'ús posterior d'estes dades pels sectors públic i privat.

L'article 20 de l'esmentada Llei Orgànica disposa que la creació, la modificació o la supressió dels fitxers automatitzats de les administracions públiques només es podrà fer per mitjà de disposició general publicada en el BOE o diari oficial corresponent.

D'altra banda, el Decret 96/1998, de 6 de juliol, del Govern Valencià, pel qual es regulen l'organització de la funció informàtica, la utilització dels sistemes d'informació i el Registre de Fitxers Informatitzats en l'àmbit de l'administració de la Generalitat Valenciana, regula en l'article 12 el procediment d'inscripció de fitxers, i atribueix a la Conselleria competent en la matèria sobre la qual verse el fitxer l'aprovació de la disposició general de la seua creació.

La Direcció General de Servicis Socials de la Conselleria de Benestar Social, per al millor compliment de les funcions que té assignades, ha elaborat un Sistema Informàtic anomenat DAURAT que, entre altres funcions, gestiona el seguiment dels centres de la tercera edat autoritzats per a la prestació de servicis socials especialitzats i degudament registrats en el Registre de Centres dependent de la Subsecretaria de la Conselleria de Benestar Social.

El seguiment dels centres que gestiona DAURAT es realitza tot utilitzant entre altres, dos fitxers que inclouen dades de caràcter personal.

La Conselleria de Benestar Social per tant considera necessària, la creació de dos nous fitxers de tractament automatitzat de dades de caràcter personal mitjançant la present Orde, i per a donar compliment a les previsions establides en l'article 20 de la Llei Orgànica 15/1999, es procedix a la creació de dos nous fitxers de tractament automatitzat de dades de caràcter personal.

En conseqüència, d'acord amb allò establert en l'article 35 e) de la Llei de la Generalitat Valenciana 5/1983, de Govern Valencià, una vegada complits els tràmits establits en l'article 12 del Decret 96/1998, de 6 de juliol, del Govern Valencià.

### ORDENE

#### Primer

Crear els fitxers següents: DAURAT-Residents i DAURAT-Personal, els continguts dels quals s'indiquen en l'annex I d'esta orde.

#### Segon

Els responsables dels fitxers automatitzats adoptaran les mesures necessàries per a assegurar que totes les dades automatitzades de caràcter personal s'utilitzen per a les finalitats per a les quals van ser recollides, i que es concreten en la present Orde.

#### Tercer

Les persones físiques titulars de les dades de caràcter personal que figuren en els fitxers automatitzats podran exercir el seu dret d'accés, de rectificació, d'oposició al tractament i cancel·lació de dades, quan corresponga, davant l'òrgan responsable del respectiu fitxer automatitzat determinat en esta orde.

#### Quart

Els responsables dels fitxers automatitzats advertiran expressament als cessionaris de dades de caràcter personal la seua obligació de dedicar-los exclusivament a la finalitat per a la qual es cedixen.

## Conselleria de Bienestar Social

*ORDEN de 15 de enero de 2004, de la Conselleria de Bienestar Social, por la que se crean los Ficheros de Tratamiento Automatizado de Datos de carácter personal DAURAT-Residents y DAURAT-Personal. [2004/X1347]*

La Ley Orgánica 15/1999, de 13 de diciembre, de Protección de Datos de Carácter Personal, indica en su artículo 2 que la misma será de aplicación a los datos de carácter personal registrados en soporte físico, que los haga susceptibles de tratamiento, y a toda modalidad de uso posterior de estos datos por los sectores públicos y privado.

El artículo 20 de la citada Ley Orgánica dispone que la creación, modificación o supresión de los ficheros automatizados de las Administraciones Públicas sólo podrá hacerse por medio de disposición general publicada en el BOE o diario oficial correspondiente.

Por otro lado, el Decreto 96/1998, de 6 de julio, del Gobierno Valenciano, por el que se regulan la organización de la función informática, la utilización de los sistemas de información y el Registro de Ficheros Informatizados en el ámbito de la administración de la Generalitat Valenciana, regula en su artículo 12 el procedimiento de inscripción de ficheros, atribuyendo a la Conselleria competente en la materia sobre la que verse el fichero la aprobación de la disposición general de creación del mismo.

La Dirección General de Servicios Sociales de la Conselleria de Bienestar Social, para el mejor cumplimiento de las funciones que tiene asignadas, ha elaborado un Sistema Informático denominado DAURAT que, entre otras funciones, gestiona el seguimiento de los centros de la tercera edad autorizados para la prestación de servicios sociales especializados y debidamente registrados en el Registro de Centros dependiente de la Subsecretaría de la Conselleria de Bienestar Social.

El seguimiento de los centros que gestiona DAURAT se realiza utilizando entre otros, dos ficheros que contienen datos de carácter personal.

La Conselleria de Bienestar Social por tanto considera necesaria la creación de dos nuevos ficheros de tratamiento automatizado de datos de carácter personal mediante la presente orden, y dando cumplimiento a las previsions contenidas en el artículo 20 de la Ley Orgánica 15/1999, se procede a la creación de dos nuevos ficheros de tratamiento automatizado de datos de carácter personal.

En consecuencia, a tenor de lo establecido en el artículo 35 e) de la Ley de la Generalitat Valenciana 5/1983, de Gobierno Valenciano, y una vez cumplidos los trámites establecidos en el artículo 12 del Decreto 96/1998, de 6 de julio, del Gobierno Valenciano.

### ORDENO

#### Primero

Crear los siguientes ficheros: DAURAT-Residents y DAURAT-Personal, cuyos contenidos se detallan en el anexo I de la presente orden.

#### Segundo

Los responsables de los ficheros automatizados adoptarán las medidas necesarias para asegurar que todos los datos automatizados de carácter personal se usen para las finalidades para las que fueron recogidos, y que se concreten en la presente orden.

#### Tercero

Las personas físicas titulares de los datos de carácter personal que figuren en los ficheros automatizados podrán ejercer su derecho de acceso, rectificación, oposición al tratamiento y cancelación de datos, cuando proceda, ante el órgano responsable del respectivo fichero automatizado determinado en esta orden.

#### Cuarto

Los responsables de los ficheros automatizados advertirán expresamente a los cesionarios de datos de carácter personal de su obligación de dedicarlos exclusivamente a la finalidad para la que se cedan.

## DISPOSICIÓ FINAL

La present orde entrarà en vigor l'endemà de la publicació en el *Diari Oficial de la Generalitat Valenciana*.

València, 15 de gener de 2004

La consellera de Benestar Social,  
ALICIA DE MIGUEL GARCÍA

## ANNEX A

## 1. DAURAT-Residents

- Nom del fitxer: Daurat-Residents
- Descripció: Dades de persones ingressades en residències de la tercera edat de la Comunitat Valenciana..
- Òrgan responsable del fitxer: Conselleria de Benestar Social: Direcció General de Servicis Socials.
- Servici o centre directiu davant el qual es poden exercitar els drets d'accés, de rectificació, d'oposició i de cancel·lació: Direcció General de Servicis Socials.
- Mesures de seguretat: Les mesures de seguretat adoptades són de nivell: Bàsic.
- Estructura bàsica i descripció dels tipus de dades de caràcter personal incloses en el fitxer:
  - Dades de caràcter identificatiu
  - DNI/NIF
  - NSS
  - Nom i cognoms
  - Adreça
  - Dades de circumstàncies socials
  - Altres:
    - Tipus de resident
    - Caràcter de la plaça que ocupa en la residència
    - Situació legal residents
    - Dades econòmiques i financeres
    - Altres
    - Tarifa mensual residència
    - Import del depòsit en ingressar
- Finalitat i ús del fitxer: Millorar la gestió de seguiment de centres, perquè redunde en una millor atenció especialitzada a la persona major.
  - Tipificació corresponent a la finalitat descrita: Gestió d'estadístiques internes. Servicis socials a la tercera edat.
  - Persones o col·lectius dels quals es pretén obtindre dades de caràcter personal: Persones físiques internades en residències de la tercera edat de la Comunitat Valenciana.
  - Procedència de les dades de caràcter personal del fitxer: Entitat privada.
  - Procediment de recollida de dades: Transmissió electrònica de dades.
  - Suport utilitzat per a l'obtenció: Via Telemàtica.
  - Cessions de dades previstes: cap

## 2. DAURAT-Personal

- Nom del fitxer: Daurat-Personal.
- Descripció: Dades de persones que treballen en les residències de la tercera edat de la Comunitat Valenciana.
- Òrgan responsable del fitxer: Conselleria de Benestar Social: Direcció General de Servicis Socials.
- Servici o centre directiu davant el qual es poden exercitar els drets d'accés, de rectificació, d'oposició i de cancel·lació: Direcció General de Servicis Socials.
- Mesures de seguretat: Les mesures de seguretat adoptades són de nivell: Bàsic.
- Estructura bàsica i descripció dels tipus de dades de caràcter personal incloses en el fitxer:

Dades de caràcter identificatiu  
DNI/NIF

## DISPOSICIÓN FINAL

La presente orden entrará en vigor el día siguiente de su publicación en el *Diari Oficial de la Generalitat Valenciana*.

Valencia, 15 de enero de 2004

La consellera de Bienestar Social,  
ALICIA DE MIGUEL GARCÍA

## ANEXO A

## 1. DAURAT-Residentes

- Nombre del fichero: Daurat-Residentes
- Descripción: Datos de personas ingresadas en residencias de la tercera edad de la Comunidad Valenciana.
- Órgano responsable del fichero: Conselleria de Bienestar Social: Dirección General de Servicios Sociales.
- Servicio o centro directivo ante el que se pueden ejercer los derechos de acceso, rectificación, oposición y cancelación: Dirección General de Servicios Sociales.
- Medidas de seguridad: Las medidas de seguridad adoptadas son de nivel: Básico.
- Estructura básica y descripción de los tipos de datos de carácter personal incluidos en el fichero:
  - Datos de carácter identificativo
  - DNI/NIF
  - NSS
  - Nombre y Apellidos
  - Dirección
  - Datos de circunstancias sociales
  - Otros:
    - Tipo de residente
    - Carácter de la plaza que ocupa en la residencia
    - Situación legal residentes
    - Datos económicos y financieros
    - Otros
    - Tarifa mensual residencia
    - Importe del depósito al ingresar
- Finalidad y uso del fichero: Mejorar la gestión de seguimiento de centros, para que redunde en una mejor atención especializada al mayor.
  - Tipificación correspondiente a la finalidad descrita: Gestión de estadísticas internas. Servicios sociales a la tercera edad.
  - Personas o colectivos de los que se pretende obtener datos de carácter personal: Personas físicas internadas en residencias de la tercera edad de la Comunidad Valenciana.
  - Procedencia de los datos de carácter personal del fichero: Entidad privada.
  - Procedimiento de recogida de datos: Transmisión electrónica de datos.
  - Soporte utilizado para la obtención: Vía Telemática.
  - Cesiones de datos previstas: ninguna

## 2. DAURAT-Personal

- Nombre del fichero: Daurat-Personal.
- Descripción: Datos de personas que trabajan en las residencias de la tercera edad de la Comunidad Valenciana.
- Órgano responsable del fichero: Conselleria de Bienestar Social: Dirección General de Servicios Sociales.
- Servicio o centro directivo ante el que se pueden ejercer los derechos de acceso, rectificación, oposición y cancelación: Dirección General de Servicios Sociales.
- Medidas de seguridad: Las medidas de seguridad adoptadas son de nivel: Básico.
- Estructura básica y descripción de los tipos de datos de carácter personal incluidos en el fichero:

Datos de carácter identificativo  
DNI/NIF

NSS  
 Nom i cognoms  
 Dades acadèmiques i professionals  
 Formació  
 Experiència professional  
 Dades de detalls de l'ocupació  
 Categoria laboral  
 Altres:  
 Situació Laboral  
 Jornada laboral

– Finalitat i ús del fitxer: Millorar la gestió de seguiment de centres, perquè redunde en una millor atenció especialitzada a la persona major.

– Tipificació corresponent a la finalitat descrita: Gestió d'estadístiques internes. Serveis socials a la tercera edat.

– Persones o col·lectius dels quals es pretén obtenir dades de caràcter personal:

Persones que treballen en les residències, de la tercera edat de la Comunitat Valenciana, en les seues distintes modalitats: per compte d'altri; autònoms, comuners o socis; contracte individual de prestació de serveis; altres tipus de situació laboral.

– Procedència de les dades de caràcter personal del fitxer: Entitat privada.

– Procediment de recollida de dades: Transmissió electrònica de dades.

– Suport utilitzat per a l'obtenció: via telemàtica

– Cessions de dades previstes: no cap.

## II. AUTORITATS I PERSONAL

### b) OFERTES D'OCUPACIÓ PÚBLICA, OPOSICIONS I CONCURSOS

#### 1. Administració territorial de la Generalitat Valenciana

##### Conselleria de Justícia i Administracions Públiques

*CONVOCATÒRIA 6/2004, de 9 de febrer de 2004, de la Direcció General d'Administració Autònoma, per la qual s'anuncia, per a la seua provisió pel sistema de lliure designació, dos llocs de treball de naturalesa funcional, grup A, sector administració general, a l'Institut Valencià de la Joventut. [2004/X1512]*

Vist que hi ha dos llocs de treball vacants del grup A, sector administració general, a l'Institut Valencià de la Joventut, la provisió dels quals s'ha d'efectuar pel sistema de lliure designació, d'acord amb el que disposen la Llei de la Funció Pública Valenciana i el Decret 33/1999, de 9 de març, pel qual s'aprova el Reglament de Selecció, Provisió de Llocs de Treball i Carrera Administrativa del Personal, comprés en l'àmbit d'aplicació de la Llei de la Funció Pública Valenciana, i fent ús de les competències que legalment tinc conferides, esta Direcció General resol:

Convocar, per a la seua provisió, els llocs de treball que es relacionen en la base tercera d'esta resolució, d'acord amb les bases següents:

##### Primera. Participants

Podran participar en esta Convocatòria els funcionaris de carrera de l'administració del Consell de la Generalitat Valenciana, o de les corporacions locals de la Comunitat Valenciana, seleccionats pel sistema previst per l'article 10.1 del Text Refós de la Llei de Funció Pública Valenciana, del mateix grup i sector del lloc que es convoca, que reunisquen els requisits i condicions del mateix d'acord i amb la seua respectiva classificació.

NSS  
 Nombre y Apellidos  
 Datos académicos y profesionales  
 Formación  
 Experiencia profesional  
 Datos de detalles del empleo  
 Categoría laboral  
 Otros:  
 Situación Laboral  
 Jornada laboral

– Finalidad y uso del fichero: Mejorar la gestión de seguimiento de centros, para que redunde en una mejor atención especializada al mayor.

– Tipificación correspondiente a la finalidad descrita: Gestión de estadísticas internas. Servicios Sociales a la Tercera Edad.

– Personas o colectivos de los que se pretende obtener datos de carácter personal:

Personas que trabajan en las residencias, de la tercera edad de la Comunidad Valenciana, en sus distintas modalidades: por cuenta ajena; autónomos, comuneros o socios; contrato individual de prestación de servicios; otros tipos de situación laboral.

– Procedencia de los datos de carácter personal del fichero: Entidad privada.

– Procedimiento de recogida de datos: Transmisión electrónica de datos.

– Soporte utilizado para la obtención: vía telemática

– Cesiones de datos previstas: ninguna.

## II. AUTORIDADES Y PERSONAL

### b) OFERTAS DE EMPLEO PÚBLICO, OPOSICIONES Y CONCURSOS

#### 1. Administración territorial de la Generalitat Valenciana

##### Conselleria de Justícia y Administraciones Públicas

*CONVOCATORIA 6/2004, de 9 de febrero de 2004 de la Dirección General de Administración Autónoma, por la que se anuncia, para su provisión por el sistema de libre designación, dos puestos de trabajo de naturaleza funcional, grupo A, sector administración general, en el Institut Valencià de la Joventut. [2004/X1512]*

Visto que hay dos puestos de trabajo vacantes del grupo A sector administración general, en el Institut Valencià de la Joventut, cuya provisión se ha de efectuar por el sistema de libre designación, de acuerdo con lo que dispone la Ley de la Función Pública Valenciana y el Decreto 33/1999, de 9 de marzo, por el que se aprueba el Reglamento de Selección, Provisión de Puestos de Trabajo y Carrera Administrativa del Personal comprendido en el ámbito de aplicación de la Ley de la Función Pública Valenciana, y en uso de las competencias que legalmente tengo conferidas, esta Dirección General resuelve:

Convocar, para su provisión, los puestos de trabajo que se relaciona en la base tercera de esta resolución, de acuerdo con las siguientes bases:

##### Primera. Participantes

Podrán participar en esta convocatoria los funcionarios de carrera de la administración del Consell de la Generalitat Valenciana o de las Corporaciones Locales de la Comunidad Valenciana seleccionados por el sistema previsto por el artículo 10.1 del Texto Refundido de la Ley de Función Pública Valenciana, del mismo grupo y sector del puesto que se convoca, que reúnan los requisitos y condiciones del mismo de acuerdo con su respectiva clasificación.



*Segona.* Presentació de sol·licituds

Les sol·licituds, adaptades al model que es publica en l'annex I, hauran de presentar-se en el termini de 20 dies hàbils, comptadors des de l'endemà de la publicació d'esta Convocatòria en el DOGV. El que podrà fer-se al Registre General de la Conselleria de Justícia i Administracions Públiques, Historiador Chabàs, 2, 46003 València, als servicis centrals i territorials de les distintes conselleries o a les oficines públiques, a què fa referència l'article 38.4 de la Llei 30/1992, de 26 de novembre, de Règim Jurídic de les Administracions Públiques i del Procediment Administratiu Comú.

A la sol·licitud s'adjuntarà fotocòpia del DNI del sol·licitant, *currículum vitae* i documentació justificativa dels mèrits al·legats. Si dita documentació ja consta al Registre de Personal de la Generalitat Valenciana, només caldrà citar-la en la sol·licitud, sense aportar els documents corresponents.

Els participants que sol·liciten diversos llocs, inclosos en la mateixa convocatòria, hauran de presentar una instància per a cadascun d'ells, amb indicació en esta de l'orde de preferència. No caldrà presentar la documentació en totes les sol·licituds, sinó només en aquella el lloc de la qual se sol·licite en primer lloc.

*Tercera.* Llocs que es poden sol·licitar

1. Lloc de treball núm. 1881: cap d'Àrea de l'IVAJ.

Conselleria/Organisme: IVAJ.

Centre de destinació: IVAJ.

Localitat lloc: València.

Naturalesa: funcionarial.

Sector: general.

Requisits: grup A.

Complement de destinació: nivell 30.

Complement específic: E050.

Forma de provisió: lliure designació.

Funcions: programar, dirigir, supervisar i rendir compte dels resultats, respecte de les funcions que tinga encomanades, segons el reglament orgànic i funcional del centre directiu a què estiga adscrit. Dirigir i coordinar les unitats inferiors.

2. Lloc de treball núm. 23477: cap del Servici Règim Jurídic i Gestió de Personal.

Conselleria/Organisme: IVAJ.

Centre de destinació: IVAJ.

Localitat lloc: València.

Naturalesa: funcionarial.

Sector: general.

Requisits: grup A i llicenciat en dret.

Complement de destinació: nivell 26.

Complement específic: E049.

Forma de provisió: lliure designació.

Funcions: programar, dirigir, supervisar i rendir compte dels resultats, respecte de les funcions que tinga encomanades, segons el reglament orgànic i funcional del centre directiu a què estiga adscrit. Dirigir i coordinar les unitats inferiors.

*Quarta.* La Comissió d'Avaluació

La Comissió d'Avaluació de la present Convocatòria estarà integrada per:

*Titulars:*

Presidenta:

– Adoración de Rufino Ramón, secretària general administrativa de la Conselleria de Benestar Social.

Vocals:

– M<sup>a</sup> Luisa Viciano Aguirre, cap de Servici de Gestió Administrativa, de la Conselleria de Benestar Social.

– Isabel Zafrilla López, cap d'Àrea de Família, Menors i Adopcions, de la Conselleria de Benestar Social.

– Francisco Aucejo Planells, del Consorci Hospital General Universitari de València.

– Marta Chastel Mazarredo, representant de la Direcció General d'Administració Autònoma.

*Segunda.* Presentación de solicitudes

Las solicitudes, adaptadas al modelo que se publica en el anexo I, deberán presentarse en el plazo de 20 días hábiles, contados desde el día siguiente de la publicación de esta convocatoria en el DOGV. Lo que podrá hacerse en el registro general de la Conselleria de Justicia y Administraciones Públicas, Historiador Chabàs, 2, 46003 Valencia, en los servicios centrales y territoriales de las distintas consellerias o en las oficinas públicas a que hace referencia el artículo 38.4 de la Ley 30/1992, de 26 de noviembre, de Régimen Jurídico de las Administraciones Públicas y del Procedimiento Administrativo Común.

A la solicitud se adjuntará fotocopia del DNI del solicitante, *currículum vitae* y documentación justificativa de los méritos alegados. Si dicha documentación ya constare en el Registro de Personal de la Generalitat Valenciana, sólo será necesario citarlos en la solicitud, sin aportar los documentos correspondientes.

Los participantes que soliciten varios puestos incluidos en la misma convocatoria, tendrán que presentar una instancia para cada uno de ellos, indicando en la misma el orden de preferencia. No será necesario presentar la documentación en todas las solicitudes, sino sólo en aquella cuyo puesto solicite en primer lugar.

*Tercera.* Puestos que se pueden solicitar

1. Puesto de trabajo núm. 1881: jefe de Área del IVAJ.

Conselleria/Organismo: IVAJ.

Centro de destino: IVAJ.

Localidad puesto: Valencia.

Naturaleza: funcionarial.

Sector: general.

Requisitos: grupo A.

Complemento de destino: nivel 30.

Complemento específico: E050.

Forma de provisión: libre designación.

Funciones: Programar, dirigir, supervisar y rendir cuenta de los resultados, respecto de las funciones que tenga encomendadas según el reglamento orgánico y funcional del centro directivo al que esté adscrito. Dirigir y coordinar las unidades inferiores.

2. Puesto de trabajo núm. 23477: jefe Servicio Régimen Jurídico y Gestión de Personal.

Conselleria/Organismo: IVAJ.

Centro de destino: IVAJ.

Localidad puesto: Valencia.

Naturaleza: funcionarial.

Sector: general.

Requisitos: grupo A y Licenciado en Derecho.

Complemento de destino: nivel 26.

Complemento específico: E049.

Forma de provisión: libre designación.

Funciones: Programar, dirigir, supervisar y rendir cuenta de los resultados, respecto de las funciones que tenga encomendadas según el reglamento orgánico y funcional del centro directivo al que esté adscrito. Dirigir y coordinar las unidades inferiores.

*Cuarta.* La Comisión de Valoración.

La Comisión de Valoración de la presente convocatoria, estará integrada por:

*Titulares:*

Presidenta:

– Adoración de Rufino Ramón, secretaria general administrativa, Conselleria de Bienestar Social.

Vocales:

– M<sup>a</sup> Luisa Viciano Aguirre, jefe de Servicio de Gestión Administrativa, de la Conselleria de Bienestar Social.

– Isabel Zafrilla López, jefa de Área de Familia, Menores y Adopciones, Conselleria de Bienestar Social.

– Francisco Aucejo Planells, Consorcio Hospital General Universitario de Valencia.

– Marta Chastel Mazarredo, representante de la Dirección General de Administración Autónoma.

- Un representant del sindicat CCOO.
- Un representant del sindicat UGT.
- Un representant del sindicat IGEVA
- Un representant del sindicat CSIF.
- Un representant del SINDICAT STAPV-IV.

Vocal secretària:

- Miguel Ángel Romero García, representant de la Direcció General d'Administració Autònoma.

*Suplents:*

President:

- Miguel García Aya, cap d'Àrea d'Inspecció, de la Conselleria de Benestar Social.

Vocals:

- Encarnación Mahiques Miret, cap de l'Oficina per a la Qualitat de Vida, de la Conselleria de Benestar Social.

- Carmen Jofre Garrigues, cap d'Àrea Coordinació, de la Conselleria de Benestar Social.

- Isabel Musoles Martínez-Curt, cap d'Àrea d'Integració Social de Discapacitats.

- Carmela Cots Soler, representant de la Direcció General d'Administració Autònoma.

- Un representant del Sindicat CCOO.

- Un representant del Sindicat UGT.

- Un representant del Sindicat IGEVA.

- Un representant del Sindicat CSIF.

- Un representant del Sindicat STAPV-IV.

Vocal secretària:

- M<sup>a</sup> Ángeles Rosell Carrero, representant de la Direcció General d'Administració Autònoma.

El funcionament de la Comissió d'Avaluació s'adaptarà al que estableix la Llei 30/1992, de 26 de novembre, de Règim Jurídic de les Administracions Públiques i del Procediment Administratiu Comú, per als òrgans col·legiats.

#### *Cinquena.* Adjudicació de destinacions

Per a l'adjudicació del lloc, la Comissió d'Avaluació podrà tindre en compte els mèrits que figuren en la corresponent resolució de classificació.

La Comissió d'Avaluació, immediatament abans de redactar la proposta de resolució, la posarà de manifest als interessats al tauler d'anuncis dels servicis centrals de València i els territorials de Castelló, Alacant i València, de la Conselleria de Justícia i Administracions Públiques.

Les persones interessades podran, en un termini de 10 dies hàbils, al·legar i justificar el que estimen pertinent davant la Comissió d'Avaluació de la Convocatòria. Una vegada redactada per la Comissió la proposta de resolució, amb les al·legacions i justificacions presentades, tant les estimades com les desestimades, seran elevades a la conselleria corresponent la qual, a la vista d'estes dictarà la resolució que escaiga i la trametrà a la Direcció General d'Administració Autònoma per a la seua publicació.

#### Sisena. Resolució del Concurs

Esta Convocatòria es resoldrà en un termini no superior a 2 mesos, comptadors des de l'endemà de la data d'acabament del termini de presentació d'instàncies.

En la resolució d'esta convocatòria s'indicarà expressament la data de començament dels terminis de cessament i presa de possessió.

#### Setena. Recursos

Contra la present resolució, que no esgota la via administrativa, podrà interposar-se recurs d'alçada davant el conseller de Justícia i Administracions Públiques en el termini d'un mes, comptador des de l'endemà de la publicació. El recurs contenciós administratiu podrà interposar-se en el termini de dos mesos, comptadors des de l'endemà de la notificació de resolució del recurs d'alçada, o transcorreguts tres mesos des de la interposició, si no recau resolució expressa, davant el jutjat contenciós administratiu corresponent, de conformitat amb el que disposen els articles 109, 110 i 114 de la Llei 30/1992, de 26 de novembre, de Règim Jurídic de les Admi-

- Un representante del sindicato de CCOO.
- Un representante del sindicato de UGT.
- Un representante del sindicato de IGEVA
- Un representante del sindicato de CSIF.
- Un representante del sindicato de STAPV-IV.

Vocal-secretario:

- Miguel Angel Romero García, representante de la Dirección General de Administración Autonómica.

*Suplentes:*

Presidente:

- Miguel García Aya, jefe de Área de Inspección, de la Conselleria de Benestar Social.

Vocales:

- Encarnación Mahiques Miret, jefa de la oficina para la calidad de vida, de la Conselleria de Bienestar Social.

- Carmen Jofre Garrigues, jefa Área Coordinación, conselleria de Bienestar Social.

- Isabel Musoles Martínez-Curt, jefa de Área Integración Social Discapacitados.

- Carmela Cots Soler, representante de la Dirección General de Administración Autonómica.

- Un representante del sindicato de CCOO.

- Un representante del sindicato de UGT.

- Un representante del sindicato de IGEVA.

- Un representante del sindicato de CSIF.

- Un representante del sindicato de STAPV-IV.

Vocal-secretaria:

- M<sup>a</sup> Angeles Rosell Carrero, representante de la Dirección General de Administración Autonómica.

El funcionamiento de la Comisión de Valoración se adaptará a lo establecido en la Ley 30/1992 de 26 de noviembre de Régimen Jurídico de las Administraciones Públicas y del Procedimiento Administrativo Común, para los órganos colegiados.

#### *Quinta.* Adjudicación de destinos

Para la adjudicación del puesto, la Comisión de Valoración podrá tener en cuenta los méritos que figuren en la correspondiente resolución de clasificación.

La Comisión de Valoración inmediatamente antes de redactar la propuesta de resolución, la pondrá de manifiesto a los interesados en el tablón de anuncios de los Servicios Centrales de Valencia y los territoriales de Castellón, Alicante y Valencia, de la Conselleria de Justicia y Administraciones Públicas.

Los interesados podrán, en un plazo de 10 días hábiles, alegar y justificar lo que estimen pertinente ante la Comisión de Valoración de la convocatoria. Una vez redactada por la Comisión la propuesta de resolución, con las alegaciones y justificaciones presentadas, tanto las estimadas como desestimadas, serán elevadas a la Conselleria correspondiente, quien a la vista de las mismas dictará la resolución que proceda y la remitirá a la Dirección General de Administración Autonómica para su publicación.

#### Sexta. Resolución del concurso

Esta convocatoria se resolverá en un plazo no superior a 2 meses, contados desde el día siguiente a la fecha de finalización del plazo de presentación de instancias.

En la resolución de esta convocatoria se indicará expresamente la fecha de comienzo de los plazos de cese y toma de posesión.

#### Séptima. Recursos

Contra la presente resolución, que no agota la vía administrativa, podrá interponerse recurso de alzada ante el conseller de Justicia y Administraciones Públicas en el plazo de un mes, contado desde el día siguiente al de su publicación. El recurso contencioso administrativo podrá interponerse en el plazo de dos meses contados desde el día siguiente al de la notificación de resolución del recurso de alzada, o transcurridos tres meses desde su interposición, si no recayere resolución expresa, ante el Juzgado de lo Contencioso administrativo correspondiente de conformidad con lo dispuesto en los artículos 109, 110 y 114 de la Ley 30/1992, de 26 de

nistracions Públiques i del Procediment Administratiu Comú, així com els articles 14 i 46 de la Llei 29/1998, de 13 de juliol, Reguladora de la Jurisdicció Contenciosa Administrativa. No obstant això, la persona interessada podrà interposar-se qualsevol altre recurs que estime pertinent per a la defensa dels seus interessos.

València, 9 de febrer de 2004.– El director general d'Administració Autònoma: Enrique de Francisco Enciso.

## ANNEX I

## Model d'instància

Núm. convocatòria: ... Núm. lloc: ...  
Conselleria: ...  
Ordre de preferència ...

Cognoms: ...  
Nom: ... DNI/NRP: ...  
Adreça oficial: ...  
Telèfon oficial: ... Fax més pròxim: ...  
Adreça particular: ...  
Relació professional amb la Generalitat Valenciana: ...

Núm. lloc actual: ... Conselleria: ...  
Relació professional amb altres administracions públiques: ...  
Destinació actual: ...  
Cos/escala a què pertany: ...

Llista de documents que presenta: (assenyaleu amb una x)

1. Fotocòpia del document nacional d'identitat.  
 2. Currículum.  
 3. Certificacions relatives a:  
 3.1. Antiguitat.  
 3.2. Titulacions.  
 3.3. Grau personal.  
 3.4. Treball realitzat  
 3.5. Cursos de formació i perfeccionament.  
 3.6. Coneixements de valencià.  
 3.7. Coneixements d'idiomes comunitaris.  
 4. Altres certificats.

València, ... d ... de 2004

Firma

DIRECTOR GENERAL D'ADMINISTRACIÓ AUTONÒMICA

*RESOLUCIÓ de 27 de gener de 2004, de la Direcció General d'Administració Autònoma, per la qual s'adjudica destinació als participants en el concurs de mèrits número 13/2003, per a la provisió d'un lloc de treball de naturalesa funcional, sector administració especial, grup A, cap de Servici d'Ordenació i Control del Medicament, de la Conselleria de Sanitat. [2004/M1327]*

Per Resolució de 14 d'octubre de 2003, de la Direcció General d'Administració Autònoma, publicada en el *Diari Oficial de la Generalitat Valenciana* número 4.621, de data 3 de novembre de 2003, es va convocar concurs de mèrits número 13/2003, per a la provisió d'un lloc de treball de naturalesa funcional, sector administració especial, grup A, cap de Servici d'Ordenació i Control del

noviembre, de Régimen Jurídico de las Administraciones Públicas y del Procedimiento Administrativo Común, así como en los artículos 14 y 46 de la Ley 29/1998, de 13 de julio, reguladora de la Jurisdicción Contencioso administrativa. No obstante podrá ejercitarse cualquier otro recurso que estime pertinente para la defensa de sus intereses.

Valencia, 9 de febrero de 2004.– El director general de Administración Autónoma: Enrique de Francisco Enciso.

## ANEXO I

## Modelo de instancia

Núm. convocatoria: ... Núm. puesto: ...  
Conselleria: ...  
Orden de preferencia ...

Apellidos: ...  
Nombre: ... DNI/NRP: ...  
Domicilio oficial: ...  
Teléfono oficial: ... Fax más próximo: ...  
Domicilio particular: ...  
Relación profesional con la Generalitat Valenciana: ...

Núm. puesto actual: ... Conselleria: ...  
Relación profesional con otras administraciones públicas: ...  
Destinación actual: ...  
Cuerpo/escala pertenece: ...

Lista de documentos que presenta: (señalar con una x)

1. Fotocopia del documento nacional de identidad.  
 2. Currículum.  
 3. Certificaciones relativas a:  
 3.1. Antigüedad.  
 3.2. Titulaciones.  
 3.3. Grado personal.  
 3.4. Trabajo realizado  
 3.5. Cursos de formación y perfeccionamiento.  
 3.6. Conocimientos de valenciano.  
 3.7. Conocimientos de idiomas comunitarios.  
 4. Otros certificados.

Valencia, ... d ... de 2004

Firma

DIRECTOR GENERAL DE ADMINISTRACIÓN AUTONÓMICA

*RESOLUCIÓN de 27 de enero de 2004, de la Dirección General de Administración Autónoma, por la que se adjudica destino a los participantes en el concurso de méritos número 13/2003, para la provisión de un puesto de trabajo de naturaleza funcional, sector administración especial, grupo A, jefe de Servicio de Ordenación y Control del Medicamento, de la Conselleria de Sanidad. [2004/M1327]*

Por Resolución de 14 de octubre de 2003, de la Dirección General de Administración Autónoma, publicada en el *Diari Oficial de la Generalitat Valenciana* número 4.621, de fecha 3 de noviembre de 2003, se convocó concurso de méritos número 13/2003, para la provisión de un puesto de trabajo de naturaleza funcional, sector administración especial, grupo A, jefe de Servi-

Medicament, de la Conselleria de Sanitat.

Finalitzada l'avaluació dels mèrits dels concursants i la resta de tràmits d'execució de la convocatòria, la comissió d'avaluació va formular, en data 15 de gener de 2004, proposta definitiva d'adjudicació.

Per tant, i en exercici de les competències atribuïdes per l'article 16 del Decret 113/2003, de l'11 de juliol, del Consell de la Generalitat, pel qual s'aprova el Reglament Orgànic i Funcional de la Conselleria de Justícia i Administracions Públiques, resolc:

#### Primer

Fer pública la puntuació obtinguda per l'únic concursant i designar per a cobrir el lloc de treball número 21455, cap de Servei d'Ordenació i Control del Medicament, grup A, nivell 26, complement específic E047:

– Julio A. Muelas Tirado, funcionari del grup A, amb NRP 74176369M0, que ha obtingut una puntuació de 28,75 punts.

#### Segon. Cessament i preses de possessió

El cessament en l'actual lloc de treball es produirà d'ofici l'últim dia del mes en què es publiqui la present resolució en el *Diari Oficial de la Generalitat Valenciana*.

La presa de possessió en la nova destinació es produirà el primer dia hàbil següent al cessament, amb efectes econòmics i administratius des del primer dia del mes següent a la publicació d'esta resolució en el *Diari Oficial de la Generalitat Valenciana*.

#### Tercer. Recurs

La present resolució posa fi a la via administrativa, d'acord amb els articles 116 i 117 de la Llei 30/1992, de 26 de novembre, de Règim Jurídic de les Administracions Públiques i del Procediment Administratiu Comú, així com als articles 8, 14.2 i 46 de la Llei 29/1998, de 13 de juliol, Reguladora de la Jurisdicció Contenciosa Administrativa. Les persones interessades poden interposar recurs de reposició, amb caràcter potestatiu, davant de l'òrgan que ha dictat esta resolució en el termini d'un mes, comptador des del dia següent al de la seua publicació. Alternativament, si no es recorre en reposició, pot interposar-se recurs contenciós administratiu davant del Jutjat Contenciós Administratiu de la ciutat de València en el termini de dos mesos, comptadors des del dia següent de la publicació de la present resolució.

València, 27 de gener de 2004.– El director general d'Administració Autònoma: Enrique de Francisco Enciso.

*RESOLUCIÓ de 9 de febrer de 2004, de la Direcció General d'Administració Autònoma, per la qual s'adjudiquen destinacions als participants en el concurs de mèrits núm. 15/2003, per a la provisió de llocs de treball de naturalesa funcional, sector administració especial, grup D, vigilants d'obres públiques i al personal que va superar les proves selectives corresponents a la Convocatòria 27/99. [2004/X1551]*

Per Resolució de 28 d'octubre de 2003, de la Direcció General d'Administració Autònoma, publicada en el DOGV núm. 4624, de data 06.11.2003, es va convocar concurs de mèrits núm. 15/2003, per a la provisió d'un lloc de treball de naturalesa funcional, sector administració especial, grup D, vigilants d'obres públiques.

Finalitzada l'avaluació dels mèrits dels concursants i la resta de tràmits d'execució de la Convocatòria, la Comissió d'Avaluació va formular, en data 21 de gener de 2004, proposta definitiva d'adjudicació.

Per tant, i en exercici de les competències atribuïdes per l'art. 16 del Decret 113/2003, d'11 de juliol, del Consell de la Generali-

cio de Ordenación y Control del Medicamento, de la Conselleria de Sanidad.

Finalizada la evaluación de los méritos de los concursantes y demás trámites de ejecución de la convocatoria, por la comisión de valoración se formuló en fecha 15 de enero de 2004 propuesta definitiva de adjudicación.

En su virtud, y en ejercicio de las competencias atribuidas por el artículo 16 del Decreto 113/2003, de 11 de julio, del Consell de la Generalitat, por el que se aprueba el Reglamento Orgánico y Funcional de la Conselleria de Justicia y Administraciones Públicas, resuelvo:

#### Primero

Hacer pública la puntuación obtenida por el único concursante y designar para cubrir el puesto de trabajo número 21455, jefe de Servicio de Ordenación y Control del Medicamento, grupo A, nivel 26, complemento específico E047, a:

– Julio A. Muelas Tirado, funcionario del grupo A, con NRP 74176369M0, habiendo obtenido una puntuación de 28,75 puntos.

#### Segundo. Cese y tomas de posesión

El cese en el actual puesto de trabajo se producirá de oficio el último día del mes en el que se publiqui la presente resolución en el *Diari Oficial de la Generalitat Valenciana*.

La toma de posesión en el nuevo destino se producirá el primer día hábil siguiente al cese, con efectos económicos y administrativos del primer día del mes siguiente al de la publicación de esta resolución en el *Diari Oficial de la Generalitat Valenciana*.

#### Tercero. Recurso

La presente resolución pone fin a la vía administrativa. Con arreglo a los artículos 116 y 117 de la Ley 30/1992, de 26 de noviembre, de Régimen Jurídico de las Administraciones Públicas y del Procedimiento Administrativo Común, así como a los artículos 8, 14.2 y 46 de la Ley 29/1998, de 13 de julio, Reguladora de la Jurisdicción Contenciosa Administrativa, los interesados pueden interponer recurso de reposición, con carácter potestativo, ante el órgano que ha dictado esta resolución, en el plazo de un mes a contar del día siguiente al de su publicación. Alternativament, si no se recurre en reposición, puede interponerse recurso contencioso administrativo ante el Juzgado de lo Contencioso Administrativo de la ciudad de Valencia, en el plazo de dos meses a contar del siguiente al de la publicación de la presente resolución.

Valencia, 27 de enero de 2004.– El director general de Administración Autònoma: Enrique de Francisco Enciso.

*RESOLUCIÓN de 9 de febrero de 2004 de la Dirección General de Administración Autònoma por la que se adjudican destinos a los participantes en el concurso de mèrits núm. 15/2003, para la provisió de puestos de trabajo de naturaleza funcional, sector administració especial, grupo D, vigilantes de Obras Públicas y al personal que superó las pruebas selectivas correspondientes a la convocatoria 27/99. [2004/X1551]*

Por Resolución de 28 de octubre de 2003, de la Dirección General de Administración Autònoma, publicada en el DOGV núm. 4624 de fecha 06.11.2003, se convocó concurso de mèrits núm. 15/2003, para la provisió de un puesto de trabajo de naturaleza funcional, sector administració especial, grupo D, vigilantes de Obras Públicas.

Finalizada la evaluación de los méritos de los concursantes y demás trámites de ejecución de la convocatoria, por la Comisión de Valoración se formuló en fecha 21 de enero de 2004 propuesta definitiva de adjudicación.

En su virtud, y en ejercicio de las competencias atribuidas por el art. 16 del Decreto 113/2003, de 11 de julio, del Consell de la

tat, pel qual s'aprova el Reglament Orgànic i Funcional de la Conselleria de Justícia i Administracions Públiques, resolc:

Primer. Adjudicar, amb destinació definitiva, al personal fix que ha participat en el Concurs de Mèrits núm. 15/2003, els llocs de treball que s'especifiquen en l'annex I.

Segon. publicar en l'annex II els participants que no han obtingut destinació, atès que els llocs sol·licitats han sigut adjudicats a participants amb major puntuació.

Tercer. adjudicar amb destinació definitiva al personal que va superar les proves selectives d'accés al grup D, de naturalesa funcional, sector administració especial, vigilants d'obres públiques, de la Convocatòria 27/99, els llocs de treball que s'especifiquen en l'annex III.

Quart. es declaren deserts els llocs de treball relacionats en l'annex IV.

#### Cinqué. Cessament

El personal que ocupa un lloc de treball i ha obtingut destinació en el present Concurs, cessarà d'ofici el dia 29 de febrer de 2004.

Igualment, cessarà d'ofici el 29 de febrer de 2004 el personal que estiga ocupant un lloc de treball adjudicat en el present Concurs.

#### Sisé. Preses de possessió

L'acte de presa de possessió, a què queda convocat tot el personal que ha obtingut destinació, relacionat en els annexos I i III de la present Resolució, tindrà lloc el dia 1 de març de 2004, a les 12 hores, a la seu de la Direcció General d'Administració Autònoma, Servei de Selecció i Provisió, c/ Miquelet, núm. 5, 2a, 46001 València.

No obstant l'anterior, el personal de nou ingrés disposarà del mes de març de 2004 per a prendre possessió en la mateixa seu citada.

Els efectes administratius i econòmics de la presa de possessió seran de l'1 de març de 2004, excepte en el cas del personal de nou ingrés que seran del mateix dia en què s'efectue la presa de possessió.

#### Seté. Recurs

La present resolució posa fi a la via administrativa. D'acord amb els articles 116 i 117 de la Llei 30/1992, de 26 de novembre, de Règim Jurídic de les Administracions Públiques i del Procediment Administratiu Comú, així com als articles 8, 14.2 i 46 de la Llei 29/1998, de 13 de juliol, Reguladora de la Jurisdicció Contenciosa Administrativa, les persones interessades poden interposar recurs de reposició, amb caràcter potestatiu, davant l'òrgan que ha dictat esta resolució, en el termini d'un mes a comptar de l'endemà de la publicació. Alternativament, si no es recorre en reposició, pot interposar-se recurs contenciós administratiu davant el Jutjat Contenciós Administratiu de la ciutat de València, en el termini de dos mesos a comptar de l'endemà de la publicació de la present resolució.

València, 9 de febrer de 2004.– El director general d'Administració Autònoma: Enrique de Francisco Enciso.

Generalitat, por el que se aprueba el Reglamento Orgánico y Funcional de la Conselleria de Justicia y Administraciones Públicas, resuelvo:

Primero. Adjudicar con destino definitivo al personal fijo que ha participado en el concurso de méritos núm. 15/2003, los puestos de trabajo que se especifican en el anexo I.

Segundo. Publicar en el anexo II los participantes que no han obtenido destino, dado que los puestos solicitados han sido adjudicados a participantes con mayor puntuación.

Tercero. Adjudicar con destino definitivo al personal que superó las pruebas selectivas de acceso al grupo D, de naturaleza funcional, sector administración especial, Vigilantes de Obras Públicas, de la convocatoria 27/99, los puestos de trabajo que se especifican en el anexo III.

Cuarto. Se declaran desiertos los puestos de trabajo relacionados en el anexo IV.

#### Quinto. Ceses

El personal que ocupa puesto de trabajo y ha obtenido destino en el presente concurso, cesará de oficio el día 29 de febrero de 2004.

Igualmente cesará de oficio el 29 de febrero de 2004 el personal que esté ocupando un puesto de trabajo adjudicado en el presente concurso.

#### Sexto. Tomas de posesión

El acto de toma de posesión, al que queda convocado todo el personal que ha obtenido destino, relacionado en los anexos I y III de la presente resolución, tendrá lugar el día 1 de marzo de 2004, a las 12 horas, en la sede de la Dirección General de Administración Autónoma, Servicio de Selección y Provisión c/ Miguelete núm. 5, 2ª, 46001 Valencia.

No obstante lo anterior, el personal de nuevo ingreso, dispondrá del mes de marzo de 2004 para tomar posesión en la misma sede citada.

Los efectos administrativos y económicos de la toma de posesión serán del 1 de marzo de 2004, excepto en el caso del personal de nuevo ingreso que serán del mismo día en que se efectúe la toma de posesión.

#### Séptimo. Recurso

La presente resolución pone fin a la vía administrativa. Con arreglo a los artículos 116 y 117 de la Ley 30/1992, de 26 de noviembre, de Régimen Jurídico de las Administraciones Públicas y del Procedimiento Administrativo Común, así como a los artículos 8, 14.2 y 46 de la Ley 29/1998, de 13 de julio, reguladora de la Jurisdicción Contenciosa Administrativa, los interesados pueden interponer recurso de reposición, con carácter potestativo, ante el órgano que ha dictado esta resolución, en el plazo de un mes a contar del día siguiente al de su publicación. Alternativament, si no es recurre en reposició, puede interponerse recurso contencioso administrativo ante el Juzgado de lo Contencioso Administrativo de la ciudad de Valencia, en el plazo de dos meses a contar del siguiente al de la publicación de la presente resolución.

Valencia, 9 de febrero de 2004.– El director general de Administración Autónoma: Enrique de Francisco Enciso.

## ANEXO/ANNEX II

## CONVOCATORIA/CONVOCATÒRIA 15/2003

PERSONAL SIN DESTINO  
PERSONAL SENSE DESTINACIÓ

*Ptos/Punts*

*NRP / DNI* *Nombre/Nom*

16.50

73372859H0 QUEROL MONTANES, LEON

## ANEXO/ANNEX III

## CONVOCATORIA/CONVOCATÒRIA 15/2003

ADJUDICACIÓN DEFINITIVA APROBADOS CONVOCATORIA 27/99  
ADJUDICACIÓ DEFINITIVA APROVATS CONVOCATÒRIA 27/99

<i>DNI</i>	<i>Nombre Nom</i>	<i>Ptos</i>	<i>Puesto Lloc</i>	<i>Denominación Denominació</i>	<i>Classif. Classific.</i>	<i>Conselleria</i>	<i>Población Població</i>	<i>Destino Destinació</i>
22542224	BARBE JORDA, JAIME	65.07	1230	VIGILANT OBRERES	D 12 E005	CONSELLERIA D'INFRA	SANT MATEU	UNITAT CARRETERES SANT MATEU
22558805	BARRIO PUCHADES, MARIA AM	80.08	5344	VIGILANT OBRERES	D 12 E005	CONSELLERIA D'INFRA	ALACANT/AL	UNITAT CARRETERES ALACANT
29175905	CORTIJO ORDOÑO, VICENTE	59.84	1228	VIGILANT OBRERES	D 12 E005	CONSELLERIA D'INFRA	SEGORBE	UNITAT CARRETERES SOGORB
73768920	GARCIA AGRAZ, CARLOS	63.53	5095	VIGILANT OBRERES	D 12 E005	CONSELLERIA D'INFRA	ALCOI/ALCO	UNITAT CARRETERES ALCOI
73778050	VIDALLACH ORTELLS, MATIAS	59.59	6383	VIGILANT OBRERES	D 12 E005	CONSELLERIA D'INFRA	VILLENA	UNITAT CARRETERES VILLENA

## ANEXO/ANNEX IV

## CONVOCATORIA/CONVOCATÒRIA 15/2003

PUESTOS DESIERTOS EN CONCURSO  
LLOCS DECLARATS DESERTS EN CONCURS

<i>Puesto Lloc</i>	<i>Denominación Denominació</i>	<i>Classif. Classificació</i>	<i>Conselleria</i>	<i>Población Població</i>	<i>Destino Destinació</i>
5098	VIGILANT OBRERES PÚBLIQUES	D 12 E005	CONSELLERIA D'INFRAESTRUCTURES	CALLOSA D'EN SARRIÀ	UNITAT CARRETERES CALLOSA D'EN SARRIÀ

#### 4. Universitats

##### Universitat d'Alacant

*RESOLUCIÓ de 3 de febrer de 2004, de la Universitat d'Alacant, per la qual es convoquen a concurs places de personal docent i investigador en règim de contractació laboral per al curs 2003/2004. [2004/X1212]*

En compliment del que disposa el Decret 174/2002, de 15 d'octubre (publicat en el DOGV de 22), del Govern Valencià, sobre Règim i Retribucions del Personal Docent i Investigador Contractat Laboral de les Universitats Públiques Valencianes i sobre Retribucions Addicionals del Professorat Universitari, este Rectorat ha resolt convocar a concurs les places de personal docent i investigador en règim de contractació laboral que es relacionen en l'annex I de la present resolució, d'acord amb les següents bases:

##### 1. Normes generals

Els Dits concursos es regiran pel que disposa el capítol I del títol IX de la Llei Orgànica 6/2001, de 21 de desembre, d'Universitats (BOE de 24), pel Decret 174/2002, de 15 d'octubre (publicat en el DOGV de 22), del Govern Valencià, sobre Règim i Retribucions del Personal Docent i Investigador Contractat Laboral de les Universitats Públiques Valencianes i sobre Retribucions Addicionals del Professorat Universitari, pels acords del Consell de Govern aplicables, i la resta de normativa de general aplicació.

##### 2. Requisits

2.1. El compliment dels requisits per a concursar a cada una de les figures del personal docent i investigador contractat laboral, relacionats en els apartats 2.2 i 2.3 següents, haurà d'estar referit sempre a la data d'expiració del termini fixat per a sol·licitar la participació en el concurs i mantindre's fins a la data de formalització del contracte.

##### 2.2. Requisits de caràcter general:

a) Tindre complits els díhuit anys i no haver complit l'edat de jubilació.

b) Estar en possessió o en condicions d'obtindre el títol acadèmic exigít per a cada figura. Cas d'haver realitzat els seus estudis fora de l'Estat espanyol la titulació acadèmica haurà d'estar homologada pel Ministeri d'Educació i Ciència. En cas de candidats amb títols de la Unió Europea presentaran bé l'homologació o bé la credencial de reconeixement dirigit a l'exercici de la professió de Professor d'Universitat.

c) No patir malaltia o discapacitació física o psíquica que li impedisca l'exercici de les corresponents funcions.

d) No haver sigut separat del servici ni inhabilitat per a l'exercici de funcions públiques o exercir càrrecs o funcions declarats incompatibles amb la docència. Així mateix, l'exercici de les places convocades quedarà sotmés a la Llei 53/1984, de 26 de desembre, i de les normes de desenrotllament, en matèria d'incompatibilitats. Els aspirants de nacionalitat dels quals no siga l'espanyola deuran no estar sotmesos a sanció disciplinària o condemna penal que impedisca, en el seu Estat, l'accés a la Funció Pública.

e) Els aspirants que no siguen de nacionalitat espanyola hauran de posseir un coneixement del castellà adequat per al desenrotllament de les seues funcions.

f) Els aspirants que sol·liciten plaça en què s'establisca l'ensenyament en valencià, en serà necessari el coneixement al nivell «mitjà».

##### 2.3. Requisits de caràcter específic de cada figura:

##### a) Per a places d'Ajudant:

a.1) Haver superat en la seua totalitat les matèries d'estudi que s'exigisquen per a l'obtenció del grau de doctor.

a.2) La Universitat no podrà contractar com a ajudant a qui a l'entrada en vigor de la Llei Orgànica 6/2001, de 21 de desembre, d'Universitats, es trobara contractat en qualsevol Universitat pública com a ajudant.

#### 4. Universidades

##### Universidad de Alicante

*RESOLUCIÓN de 3 de febrero de 2004, de la Universidad de Alicante, por la que se convocan a concurso plazas de personal docente e investigador en régimen de contratación laboral para el curso 2003/2004. [2004/X1212]*

En cumplimiento de lo dispuesto en el Decreto 174/2002, de 15 de octubre (publicado en el DOGV de 22), del Gobierno Valenciano, sobre Régimen y Retribuciones del Personal Docente e Investigador Contratado Laboral de las Universidades Públicas Valencianas y sobre Retribuciones Adicionales del Profesorado Universitario, este Rectorado ha resuelto convocar a concurso las plazas de personal docente e investigador en régimen de contratación laboral que se relacionan en el anexo I de la presente resolución, de acuerdo con las siguientes bases:

##### 1. Normas generales

Dichos concursos se regirán por lo dispuesto en el capítulo I del título IX de la Ley Orgánica 6/2001, de 21 de diciembre, de Universidades (BOE de 24), por el Decreto 174/2002, de 15 de octubre (publicado en el DOGV de 22), del Gobierno Valenciano, sobre Régimen y Retribuciones del Personal Docente e Investigador Contratado Laboral de las Universidades Públicas Valencianas y sobre Retribuciones Adicionales del Profesorado Universitario, por los acuerdos del Consejo de Gobierno aplicables, y demás normativa de general aplicación.

##### 2. Requisitos

2.1. El cumplimiento de los requisitos para concursar a cada una de las figuras del personal docente e investigador contratado laboral, relacionados en los apartados 2.2 y 2.3 siguientes, deberá estar referido siempre a la fecha de expiración del plazo fijado para solicitar la participación en el concurso y mantenerse hasta la fecha de formalización del contrato.

##### 2.2. Requisitos de carácter general:

a) Tener cumplidos los dieciocho años y no haber cumplido la edad de jubilación.

b) Estar en posesión o en condiciones de obtener el título académico exigido para cada figura. Caso de haber realizado sus estudios fuera del Estado español la titulación académica deberá estar homologada por el Ministerio de Educación y Ciencia. En caso de candidatos con títulos de la Unión Europea presentaran bien la homologación o bien la credencial de reconocimiento dirigido al ejercicio de la profesión de Profesor de Universidad.

c) No padecer enfermedad o discapacitación física o psíquica que le impida el desempeño de las correspondientes funciones.

d) No haber sido separado del servicio ni inhabilitado para el ejercicio de funciones públicas o ejercer cargos o funciones declarados incompatibles con la docencia. Asimismo, el desempeño de las plazas convocadas quedará sometido a la Ley 53/1984, de 26 de diciembre, y de las normas de desarrollo, en materia de incompatibilidades. Los aspirantes cuya nacionalidad no sea la española deberán no estar sometidos a sanción disciplinaria o condena penal que impida, en su Estado, el acceso a la Función Pública.

e) Los aspirantes que no sean de nacionalidad española deberán poseer un conocimiento del castellano adecuado para el desarrollo de sus funciones.

f) Los aspirantes que soliciten plaza en la que se establezca la enseñanza en lengua valenciana, será necesario el conocimiento de la misma al nivel «mitjà».

##### 2.3. Requisitos de carácter específico de cada figura:

##### a) Para plazas de Ayudante:

a.1) Haber superado en su totalidad las materias de estudio que se exijan para la obtención del grado de doctor.

a.2) La Universidad no podrá contratar como ayudante a quien a la entrada en vigor de la Ley Orgánica 6/2001, de 21 de diciembre, de Universidades, se hallara contratado en cualquier Universidad pública como ayudante.

b) Per a places de Professor Ajudant Doctor:

b.1) Ser Doctor que acredite haver desenvolupat durant, almenys, dos anys activitats docents o d'investigació en centres no vinculats a la Universitat contractant, i durant els quals no hagen mantingut cap relació contractual, estatutària o com a becari amb esta. Els Ajudants i Professors Associats que a l'entrada en vigor de la LOU estigueren en possessió del títol de Doctor, no els resultarà aplicable la desvinculació de la Universitat contractant durant dos anys.

b.2) Disposar de l'avaluació positiva de la seua activitat per part de l'Agència Nacional d'Avaluació de la Qualitat i Acreditació o de la Comissió Valenciana d'Acreditació i Avaluació de la Qualitat.

c) Per a places de Professor Associat:

c.1) Ser especialista de reconeguda competència i acreditar estar exercint, fora de l'àmbit universitari, una activitat remunerada laboral, professional o en l'administració pública, per a la que capaç el títol acadèmic que l'interessat posseïska, durant un període mínim de tres anys dins dels cinc anteriors a la seua contractació.

c.2) La Universitat no podrà contractar com a professor associat a personal docent i investigador funcionari en actiu qualsevol que siga la Universitat en què preste els seus servicis, ni aquelles altres persones pertanyents a la comunitat universitària d'esta Universitat d'Alacant.

3. Sol·licituds.

Els que desitgen prendre part en els concursos presentaran, per cada plaça sol·licitada, la corresponent instància segellada, bé en el Registre General de la Universitat o bé per qualsevol de les formes previstes en l'art. 38 de la Llei 30/1992, de 26 de novembre, de Règim Jurídic de les Administracions Públiques i del Procediment Administratiu Comú, modificada per la Llei 4/1999, en el termini de 10 dies hàbils a partir del dia següent al de publicació d'esta convocatòria en el *Diari Oficial de la Generalitat Valenciana*. Esta instància, que s'ajustarà al model annex II d'esta convocatòria, anirà acompanyada de la documentació que a continuació es detalla:

3.1. Per cada plaça sol·licitada:

D'acord amb l'art. 34.1.1 de la Llei 12/1997, de 23 de desembre de Taxes de la Generalitat Valenciana (DOGV del 29), resguard que justifique el pagament de 21.16 euros, en concepte d'admissió a proves, que s'ingressaran, en efectiu o per mitjà de transferència bancària, en la Caixa d'Estalvis del Mediterrani (CAM-2090), en el compte número 00540003/71 de l'oficina 3191, DC 11, referenciant junt amb el nom i cognoms, el número de DNI, el número de Comissió de Selecció i el número de la plaça.

3.2. Traducció de documents.

Aquells documents acreditatius dels requisits presentats en un idioma distint d'algun dels oficials a la Comunitat Valenciana, hauran d'anar acompanyats de traducció per intèrpret jurat.

3.3. Per cada comissió de selecció:

3.3.1. Per a totes les categories:

a) Un currículum, segons cas de l'annex III.  
b) Fotocòpia del DNI o, en cas d'estrangers, del document que n'acredite la identitat i data de naixement.  
c) Fotocòpia del títol acadèmic que corresponga, d'acord amb els requisits de cada figura.  
d) Fotocòpia dels certificats acadèmics, en la que consten les qualificacions obtingudes en les titulacions oficials que posseïska (si no es presentara no podrà ser valorada en l'apartat corresponent del barem).

e) Cas de tractar-se d'una plaça en què s'establisca l'ensenyament en valencià, s'hi aportarà fotocòpia del certificat corresponent al nivell «mitjà», expedit per la Junta Qualificadora de Coneixements de Valencià, o documentació de l'homologació d'este expedida pel Servici de Normalització Lingüística d'alguna de les Universitats de l'àmbit lingüístic català.

b) Para plazas de Profesor Ayudante Doctor:

b.1) Ser Doctor que acredite haber desarrollado durante, al menos, dos años actividades docentes o de investigación en centros no vinculados a la Universidad contratante, y durante los cuales no hayan mantenido ninguna relación contractual, estatutaria o como becario con la misma. Los Ayudantes y Profesores Asociados que a la entrada en vigor de la LOU estuviesen en posesión del título de Doctor, no les resultará aplicable la desvinculación de la Universidad contratante durante dos años.

b.2) Disponer de la evaluación positiva de su actividad por parte de la Agencia Nacional de Evaluación de la Calidad y Acreditación o de la Comisión Valenciana de Acreditación y Evaluación de la Calidad.

c) Para plazas de Profesor Asociado:

c.1) Ser especialista de reconocida competencia y acreditar estar ejerciendo, fuera del ámbito universitario, una actividad remunerada laboral, profesional o en la administración pública, para la que capaç el título académico que el interesado posea, durante un periodo mínimo de tres años dentro de los cinco anteriores a su contratación.

c.2) La Universidad no podrá contratar como profesor asociado a personal docente e investigador funcionario en activo cualquiera que sea la Universidad en la que preste sus servicios, ni aquellas otras personas pertenecientes a la comunidad universitaria de esta Universidad de Alicante.

3. Solicitudes

Quienes deseen tomar parte en los concursos presentarán, por cada plaza solicitada, la correspondiente instancia sellada, bien en el Registro General de la Universidad o bien por cualquiera de las formas previstas en el art. 38 de la Ley 30/1992, de 26 de noviembre, de Régimen Jurídico de las Administraciones Públicas y del Procedimiento Administrativo Común, modificada por la Ley 4/1999, en el plazo de 10 días hábiles a partir del día siguiente al de publicación de esta convocatoria en el *Diari Oficial de la Generalitat Valenciana*. Esta instancia, que se ajustará al modelo anexo II de esta convocatoria, irá acompañada de la documentación que a continuación se detalla:

3.1. Por cada plaza solicitada:

De acuerdo con el art. 34.1.1 de la Ley 12/1997, de 23 de diciembre de Tasas de la Generalitat Valenciana (DOGV del 29), resguardo que justifique el pago de 21.16 euros, en concepto de admisión a pruebas, que se ingresarán, en efectivo o mediante transferencia bancaria, en la Caja de Ahorros del Mediterráneo (CAM-2090), en la cuenta número 00540003/71 de la oficina 3191, DC 11, referenciando junto con el nombre y apellidos, el número de DNI, el número de Comisión de Selección y el número de la plaza.

3.2. Traducción de documentos.

Aquellos documentos acreditativos de los requisitos presentados en un idioma distinto de alguno de los oficiales en la Comunidad Valenciana, deberán ir acompañados de traducción por intérprete jurado.

3.3. Por cada comisión de selección:

3.3.1. Para todas las categorías:

a) Un currículum, según modelo del anexo III.  
b) Fotocopia del DNI o, en caso de extranjeros, del documento que acredite su identidad y fecha de nacimiento.  
c) Fotocopia del título académico que corresponda, de acuerdo con los requisitos de cada figura.  
d) Fotocopia de las certificaciones académicas, en la que consten las calificaciones obtenidas en las titulaciones oficiales que posea (si no se presentase no podrá ser valorada en el apartado correspondiente del barem).

e) Caso de tratarse de una plaza en la que se establezca la enseñanza en lengua valenciana, se aportará fotocopia del certificado correspondiente al nivel «mitjà», expedido por la Junta Qualificadora de Coneixements de Valencià, o documentación de la homologación del mismo expedida por el Servicio de Normalización Lingüística de alguna de las Universidades del ámbito lingüístico catalán.



3.3.2. Per a les figures a continuació indicades, a més:

a) Places d'Ajudant:

Fotocòpia del certificat-diploma acreditatiu dels estudis avançats realitzats, expedit per la Universitat corresponent, d'acord amb l'art. 6.2. del Reial Decret 778/1998, de 30 d'abril, pel qual es regula el tercer cicle d'estudis universitaris, l'obtenció i expedició del títol de doctor i altres estudis de postgrau (BOE d'1 de maig) o document equivalent.

Cas d'haver prestat servicis en alguna Universitat pública, fotocòpia del full de servicis prestats.

b) Places de Professor Ajudant Doctor:

Fotocòpia de l'avaluació positiva de la seua activitat per part de l'Agència Nacional d'Avaluació de la Qualitat i Acreditació o de la Comissió Valenciana d'Acreditació i Avaluació de la Qualitat.

Document que acredite, almenys, dos anys d'activitat docent o d'investigació en centres no vinculats a la Universitat d'Alacant.

Cas d'haver prestat servicis en alguna Universitat pública, fotocòpia del full de servicis prestats.

c) Places de Professor Associat:

Fotocòpia d'acreditació, datada en el termini de presentació d'instàncies d'esta convocatòria, en la que conste l'activitat remunerada laboral, professional o en l'administració pública actual i que abrace un període mínim de tres anys dins dels cinc anys immediatament anteriors a través d'un dels documents següents:

c.1) Fotocòpia de l'informe de vida laboral expedit per la Tresoreria General de la Seguretat Social o document que abrace els mateixos extrems continguts en este informe de vida laboral expedit per la Mutualitat de Previsió Social del col·legi professional corresponent, d'acord amb la disposició addicional quinzena de la Llei 30/1995, de 8 de novembre, d'ordenació i supervisió de les assegurances Privats.

c.2) Cas de ser empleats públics (funcionaris o contractats), fotocòpia del certificat de servicis prestats.

c.3) Qualsevol documentació admissible en dret, que prove fequentment que s'ha realitzat la citada activitat amb caràcter retribuït.

#### 4. Protecció de dades personals

Les dades de caràcter personal arreglats en els documents aportats pels aspirants quedaran inclosos en el fitxer automatitzat, el responsable del qual és el Gerent de la Universitat d'Alacant, comproment-se esta a no fer un ús distint de les dades personals arreglades d'aquell per al que han sigut sol·licitats, d'acord amb la Llei Orgànica 15/1999, de 13 de desembre, de Protecció de Dades.

La Universitat d'Alacant informa sobre la possibilitat d'exercir els drets d'accés, rectificació, cancel·lació i, si és procedent, d'oposició, d'acord amb l'article 5 de la Llei; drets que han de ser exercits, per escrit, davant del secretari general d'esta Universitat.

#### 5. Relació d'admesos i exclosos.

5.1. En els 10 dies naturals següents a la finalització del termini de presentació d'instàncies, es publicarà la relació provisional d'admesos i exclosos en el tauler d'anuncis de l'edifici de Rectorat i Servicis Generals d'esta Universitat. A partir del dia següent de la seua publicació els interessats tindran un termini de 5 dies hàbils per a la presentació d'esmenes o reclamacions.

5.2. Una vegada resoltes es publicarà la relació definitiva d'admesos i exclosos, en el mateix tauler.

5.3. D'acord amb el que preveu l'art. 59.5.b) de la Llei 30/1992, de 26 novembre, modificada per la Llei 4/1999, estes publicacions substituiran la notificació personal als interessats i produiran els mateixos efectes.

5.4. Aquells que resulten exclosos en la relació definitiva podran sol·licitar el reintegrament de les taxes per mitjà d'instància dirigida al Vicerector de Planificació i Assumptes Econòmics de la

3.3.2. Para las figuras a continuación indicadas, además:

a) Plazas de Ayudante:

Fotocopia del certificado-diploma acreditativo de los estudios avanzados realizados, expedido por la Universidad correspondiente, de acuerdo con el art. 6.2. del Real Decreto 778/1998, de 30 de abril, por el que se regula el tercer ciclo de estudios universitarios, la obtención y expedición del título de doctor y otros estudios de postgrado (BOE de 1 de mayo) o documento equivalente.

Caso de haber prestado servicios en alguna Universidad pública, fotocopia de la hoja de servicios prestados.

b) Plazas de Profesor Ayudante Doctor:

Fotocopia de la evaluación positiva de su actividad por parte de la Agencia Nacional de Evaluación de la Calidad y Acreditación o de la Comisión Valenciana de Acreditación y Evaluación de la Calidad.

Documento que acredite, al menos, dos años de actividad docente o de investigación en centros no vinculados a la Universidad de Alicante.

Caso de haber prestado servicios en alguna Universidad pública, fotocopia de la hoja de servicios prestados.

c) Plazas de Profesor Asociado:

Fotocopia de acreditación, fechada en el plazo de presentación de instancias de esta convocatoria, en la que conste la actividad remunerada laboral, profesional o en la administración pública actual y que abarque un periodo mínimo de tres años dentro de los cinco años inmediatamente anteriores a través de uno de los documentos siguientes:

c.1) Fotocopia del informe de vida laboral expedido por la Tesorería General de la Seguridad Social o documento que abarque los mismos extremos contenidos en este informe de vida laboral expedido por la Mutualidad de Previsión Social del colegio profesional correspondiente, de acuerdo con la disposición adicional decimoquinta de la Ley 30/1995, de 8 de noviembre, de ordenación y supervisión de los Seguros Privados.

c.2) Caso de ser empleados públicos (funcionarios o contratados), fotocopia del certificado de servicios prestados.

c.3) Cualquier documentación admisible en derecho, que pruebe fehacientemente que se ha realizado la citada actividad con carácter retribuido.

#### 4. Protección de datos personales

Los datos de carácter personal recogidos en los documentos aportados por los aspirantes quedarán incluidos en el fichero automatizado, cuyo responsable es el Gerente de la Universidad de Alicante, comprometiéndose ésta a no hacer un uso distinto de los datos personales recogidos de aquél para el que han sido solicitados, de acuerdo con la Ley Orgánica 15/1999, de 13 de diciembre, de Protección de Datos.

La Universidad de Alicante informa sobre la posibilidad de ejercer los derechos de acceso, rectificación, cancelación y, en su caso, de oposición, de acuerdo con el artículo 5 de la Ley; derechos que deben ser ejercidos, por escrito, ante el secretario general de esta Universidad.

#### 5. Relación de admitidos y excluidos.

5.1. En los 10 días naturales siguientes a la finalización del plazo de presentación de instancias, se publicará la relación provisional de admitidos y excluidos en el tablón de anuncios del edificio de Rectorado y Servicios Generales de esta Universidad. A partir del día siguiente de su publicación los interesados tendrán un plazo de 5 días hábiles para la presentación de subsanaciones o reclamaciones.

5.2. Una vez resueltas se publicará la relación definitiva de admitidos y excluidos, en el mismo tablón.

5.3. De acuerdo con lo previsto en el art. 59.5.b) de la Ley 30/1992, de 26 noviembre, modificada por la Ley 4/1999, estas publicaciones sustituirán la notificación personal a los interesados y producirán los mismos efectos.

5.4. Aquellos que resulten excluidos en la relación definitiva podrán solicitar el reintegro de las tasas mediante instancia dirigida al vicerrector de Planificación y Asuntos Económicos de la Univer-

Universitat d'Alacant, en la que es faran constar les dades de tipus bancari on es farà efectiva la transferència.

#### 6. Comissions de Selecció.

6.1. Els concursos seran jutjats per les corresponents Comissions de Selecció, que, conforme a l'acord aprovat en el Consell de Govern de 20 de Desembre de 2002, estaran integrades per cinc membres de ple dret, més un representant per cada sindicat amb representació en la mesa negociadora que tindrà veu però no vot.

#### 6.2. Els cinc membres de ple dret seran:

\* El degà/a de la Facultat o director/a de l'Escola, que actuarà de president. Per delegació, o en condició de President suplent, el vicedegà. En tot cas, del Centre a què es trobe adscrita la plaça.

\* El secretari/a del Centre a què es trobe adscrita la plaça, que actuarà com a secretari de la Comissió. Suplent: un vicedegà.

\* El director del Departament a què pertanga la plaça. Suplent: El secretari del Departament o el sotsdirector.

\* Dos membres proposats pel Departament entre catedràtics o titulars pertanyents a l'àrea de coneixement i, si no n'hi ha, a àrees afins segons estableix el Reial Decret 774/2002, de 26 de juliol, pel qual es regula el sistema d'habilitació nacional per a l'accés a Cosos de Funcionaris Docents Universitaris i el règim dels concursos d'accés respectius (BOE de 7 d'agost).

6.3. La composició concreta de cada Comissió de Selecció es farà pública pel President corresponent en el tauler d'anuncis del Centre a què pertany la plaça, amb anterioritat a l'inici de les seues actuacions.

#### 7. Barems.

7.1. Els concursos de places de Professor Ajudant Doctor seran jutjats d'acord amb el barem general annex VI aprovat en Consell de Govern.

7.2. Els concursos per a la resta de places seran jutjats d'acord amb els barems generals annexos IV i V, aprovats en Consell de Govern.

7.3. La Comissió de Selecció, quan així ho estime, podrà sol·licitar la presentació dels originals corresponents de tots els mèrits que hagen sigut al·legats en el currículum pels aspirants. Si és procedent, la dita Comissió podrà acordar la realització d'una entrevista o prova als aspirants a la plaça.

#### 8. Resolució del concurs

8.1. En els barems generals que fa referència la base 7.2. s'estableix la puntuació mínima per a l'adjudicació d'una plaça.

8.2. La Comissió de Selecció a partir de la valoració dels concursants elaborarà l'acta de valoració inicial de la plaça corresponent, que contindrà la proposta de provisió a favor del mateix nombre de candidats que places a cobrir.

Este acta es farà pública al tauler d'anuncis del Centre corresponent i inclourà la relació d'aspirants admesos amb les qualificacions obtingudes en tots els apartats del barem i la puntuació final. Contra estes cap presentar reclamació davant de la pròpia Comissió en el registre del Centre en el termini de 5 dies hàbils a comptar des de l'endemà de la publicació.

8.3. Resoltes les reclamacions, en un termini màxim de cinc dies a comptar des de l'endemà de la data final de la seua presentació, o transcorregut el termini sense que s'hagen produït, la Comissió elevarà proposta de resolució definitiva al vicerector d'Ordenació Acadèmica i Professorat, que resoldrà l'adjudicació definitiva que es farà pública al tauler d'anuncis del Rectorat i Servicis Generals, previ assentament en el Registre General de la Universitat.

Si les Comissions no expressen la seua voluntat en sentit contrari es constituirà, amb els aspirants que aconseguisquen el mínim establert, per orde de puntuació de major a menor, una borsa de treball per al curs acadèmic que es convoque la plaça. Esta bossa

de Alicante, en la que se harán constar los datos de tipo bancario en donde se hará efectiva la transferencia.

#### 6. Comisiones de Selección

6.1. Los concursos serán juzgados por las correspondientes Comisiones de Selección, que, conforme al acuerdo aprobado en el Consejo de Gobierno de 20 de diciembre de 2002, estarán integradas por cinco miembros de pleno derecho, más un representante por cada sindicato con representación en la mesa negociadora que tendrá voz pero no voto.

#### 6.2. Los cinco miembros de pleno derecho serán:

\* El decano/a de la Facultad o director/a de la Escuela, que actuará de presidente. Por delegación, o en condición de presidente suplente, el vicedecano. En todo caso, del Centro al que se encuentre adscrita la plaza.

\* El Secretario/a del Centro al que se encuentre adscrita la plaza, que actuará como secretario de la Comisión. Suplente: un vicedecano.

\* El director del Departamento al que pertenezca la plaza. Suplente: El secretario del Departamento o el subdirector.

\* Dos miembros propuestos por el Departamento entre catedráticos o titulares pertenecientes al área de conocimiento y, en su defecto, a áreas afines según establece el Real Decreto 774/2002, de 26 de julio, por el que se regula el sistema de habilitación nacional para el acceso a Cuerpos de Funcionarios Docentes Universitarios y el régimen de los concursos de acceso respectivos (BOE de 7 de agosto).

6.3. La composición concreta de cada Comisión de Selección se hará pública por el presidente correspondiente en el tablón de anuncios del Centro al que pertenece la plaza, con anterioridad al inicio de sus actuaciones.

#### 7. Barems

7.1. Los concursos de plazas de Profesor Ayudante Doctor serán juzgados de acuerdo con el baremo general anexo VI, aprobado en Consejo de Gobierno.

7.2. Los concursos para el resto de plazas serán juzgados de acuerdo con los baremos generales anexos IV y V, aprobados en Consejo de Gobierno.

7.3. La Comisión de Selección, cuando así lo estime, podrá solicitar la presentación de los originales correspondientes de cuantos méritos hayan sido alegados en el currículum por los aspirantes. En su caso, dicha Comisión podrá acordar la realización de una entrevista o prueba a los aspirantes a la plaza.

#### 8. Resolución del concurso

8.1. En los baremos generales a que hace referencia la base 7.2. se establece la puntuación mínima para la adjudicación de una plaza.

8.2. La Comisión de Selección a partir de la valoración de los concursantes elaborará el acta de valoración inicial de la plaza correspondiente, que contendrá la propuesta de provisión a favor del mismo número de candidatos que plazas a cubrir.

Este acta se hará pública en el tablón de anuncios del Centro correspondiente e incluirá la relación de aspirantes admitidos con las calificaciones obtenidas en todos los apartados del baremo y la puntuación final. Contra éstas cabe presentar reclamación ante la propia Comisión en el registro del Centro en el plazo de 5 días hábiles a contar desde el siguiente a su publicación.

8.3. Resueltas las reclamaciones, en un plazo máximo de cinco días a contar desde el siguiente a la fecha final de presentación de las mismas, o transcurrido el plazo sin que se hayan producido, la Comisión elevará propuesta de resolución definitiva al Vicerector de Ordenación Académica y Profesorado, que resolverá la adjudicación definitiva que se hará pública en el tablón de anuncios del Rectorado y Servicios Generales, previo asiento en el Registro General de la Universidad.

Si las Comisiones no expresan su voluntad en sentido contrario se constituirá, con los aspirantes que alcancen el mínimo establecido, por orden de puntuación de mayor a menor, una bolsa de trabajo para el curso académico en que se convoque la plaza. Esta bolsa

podrà utilitzar-se per a satisfer provisionalment necessitats de docència sobrevinguda en places de les mateixes característiques.

8.4. Estes publicacions substituiran la notificació personal als interessats i produirà els mateixos efectes, d'acord amb el que preveu l'art. 59.5.b) de la Llei 30/1992, de 26 novembre, modificada per la Llei 4/1999.

8.5. El termini per a la publicació de l'acta de valoració inicial serà d'un mes a comptar des de l'endemà a la publicació de la relació definitiva d'admesos i exclosos, podent este ampliar-se, d'acord amb l'art. 49.1 de la Llei 30/1992, de 26 de novembre, modificada per la Llei 4/1999, fins a 15 dies hàbils més, sempre que la petició del president de la Comissió de Selecció corresponent dirigida al vicerector d'Ordenació Acadèmica i Professorat, es formule d'acord amb el que estableix l'apartat 3r de la dita disposició.

Transcorregut el termini sense que s'haja realitzat la publicació, el Vicerector d'Ordenació Acadèmica i Professorat declararà conclús el procediment.

#### 9. Recurs d'alçada

Contra l'adjudicació definitiva, es podrà interposar recurs d'alçada davant la Comissió d'Ordenació Acadèmica i Professorat en el termini d'un mes, conforme als articles 114 i 115 de la Llei 30/1992, de 26 de novembre, de Règim Jurídic de les Administracions Públiques i del Procediment Administratiu Comú, modificada per la Llei 4/1999; el dit termini es computarà a partir de la seua publicació al tauler d'anuncis de Rectorat i Servicis Generals d'esta Universitat.

#### 10. Firma del contracte

10.1. Els contractes laborals del personal docent i investigador es formalitzaran per escrit d'acord amb el model que a l'efecte ha aprovat el Consell de Govern d'esta Universitat.

10.2. Les retribucions s'establiran d'acord amb el que regula el Decret 174/2002, de 15 d'octubre, del Govern Valencià, considerant aquelles variacions que aproven els òrgans competents d'esta Universitat.

10.3. La duració dels contractes vindrà especificada en el citat annex I de la convocatòria. En el cas de les places en què s'indique duració «condicionada», s'entendrà que són places la finalització de contracte del qual es produirà bé a 30 de setembre de 2004, o bé en la data en què acabe la causa que va donar lloc a la creació de la plaça convocada i que es detalla, si esta es produïx en data anterior.

10.4. En el termini de 15 dies hàbils des de la publicació de l'adjudicació definitiva, el candidat proposat, haurà d'acreditar en la Unitat de Gestió de Personal Docent i Investigador amb documents originals que complix els requisits relacionats en la base 2, i haurà de formalitzar el contracte i/o alta en el règim de la Seguretat Social corresponent.

10.5. Cas de no formalitzar el contracte en el termini establert en esta base, per causa imputable a l'interessat, el candidat proposat decaurà en el seu dret, llevat que el dit termini haja sigut ampliat, a petició motivada de l'interessat formulada amb anterioritat a la seua expiració, pel Vicerectorat d'Ordenació Acadèmica i Professorat, i oïda el director del Departament a què està adscrita la plaça.

#### 11. Informació.

La informació referent a esta convocatòria i el seu procés serà facilitada en la Unitat d'Accés PDI (antic Concursos Docents) del Servicis de Selecció i Formació, de 9 a 14 hores (Tel.: 965903400, Ext. 3040) de Dilluns a Divendres. També podrà consultar-se en la pàgina Web de la Universitat d'Alacant, la adreça de la qual és <http://www.ua.es/es/normativa/ocupació/docència.html>.

Alacant, 3 de febrer de 2004.- El vicerector d'Ordenació Acadèmica i Professorat: Miguel Luis Cereceda.

podrà utilizarse para satisfacer provisionalmente necesidades de docencia sobrevenida en plazas de las mismas características.

8.4. Estas publicaciones sustituirán la notificación personal a los interesados y producirá los mismos efectos, de acuerdo con lo previsto en el art. 59.5.b) de la Ley 30/1992, de 26 noviembre, modificada por la Ley 4/1999.

8.5. El plazo para la publicación del acta de valoración inicial será de un mes a contar desde el día siguiente a la publicación de la relación definitiva de admitidos y excluidos, pudiendo éste ampliarse, de acuerdo con el art. 49.1 de la Ley 30/1992, de 26 de noviembre, modificada por la Ley 4/1999, hasta 15 días hábiles más, siempre que la petición del Presidente de la Comisión de Selección correspondiente dirigida al vicerrector de Ordenación Académica y Profesorado, se formule de acuerdo con lo establecido en el apartado 3º de dicha disposición.

Transcurrido el plazo sin que se haya realizado la publicación, el Vicerrector de Ordenación Académica y Profesorado declarará concluido el procedimiento.

#### 9. Recurso de alzada

Contra la adjudicación definitiva, se podrá interponer recurso de alzada ante la Comisión de Ordenación Académica y Profesorado en el plazo de un mes, conforme a los artículos 114 y 115 de la Ley 30/1992, de 26 de noviembre, de Régimen Jurídico de las Administraciones Públicas y del Procedimiento Administrativo Común, modificada por la Ley 4/1999; dicho plazo se computará a partir de la publicación de la misma en el tablón de anuncios de Rectorado y Servicios Generales de esta Universidad.

#### 10. Firma del contrato

10.1. Los contratos laborales del personal docente e investigador se formalizarán por escrito de acuerdo con el modelo que al efecto ha aprobado el Consejo de Gobierno de esta Universidad.

10.2. Las retribuciones se establecerán de acuerdo con lo regulado en el Decreto 174/2002, de 15 de octubre, del Gobierno Valenciano, considerando aquellas variaciones que aprueben los órganos competentes de esta Universidad.

10.3. La duración de los contratos vendrá especificada en el citado anexo I de la convocatoria. En el caso de las plazas en las que se indique duración «condicionada», se entenderá que son plazas cuya finalización de contrato se producirá bien a 30 de septiembre de 2004, o bien en la fecha en la que termine la causa que dio lugar a la creación de la plaza convocada y que se detalla, si ésta se produce en fecha anterior.

10.4. En el plazo de 15 días hábiles desde la publicación de la adjudicación definitiva, el candidato propuesto, deberá acreditar en la Unidad de Gestión de Personal Docente e Investigador con documentos originales que cumple los requisitos relacionados en la base 2, y deberá formalizar el contrato y/o alta en el régimen de la Seguridad Social correspondiente.

10.5. Caso de no formalizar el contrato en el plazo establecido en esta base, por causa imputable al interesado, el candidato propuesto decaerá en su derecho, a no ser que dicho plazo haya sido ampliado, a petición motivada del interesado formulada con anterioridad a la expiración del mismo, por el Vicerrectorado de Ordenación Académica y Profesorado, y oído el director del Departamento al que está adscrita la plaza.

#### 11. Información.

La información referente a esta convocatoria y su proceso será facilitada en la Unidad de Acceso PDI (antiguo Concursos Docentes) del Servicio de Selección y Formación, de 9 a 14 horas (Tel. 965 90 34 00, Ext. 3040) de lunes a viernes. También podrá consultarse en la página web de la Universidad de Alicante, cuya dirección es <http://www.ua.es/es/normativa/empleo/docencia.html>.

Alicante, 3 de febrero de 2004.- El vicerrector de Ordenación Académica y Profesorado: Miguel Luis Cereceda.

## ANNEX I

COMISSIÓ DE SELECCIÓ Nº: 35  
 PLAÇA: DC01228  
 CATEGORIA: Professor Associat (LOU)  
 ÀREA DE CONEIXEMENT: Química Física  
 DEPARTAMENT: Química Física  
 ACTIVITAT: Química Física Avançada II. Ampliació de Química Física. Int. A l'Experimentació Química i Tècniques Instrumentals.  
 DEDICACIÓ: Parcial (4+4)  
 DURACIÓ: Desde firma de contracte fins el 30/9/2004, CONDICIONADA a la situació de la plaça núm. DF00008.  
 CENTRE: Facultat de Ciències

COMISSIÓ DE SELECCIÓ Nº: 75  
 PLAÇA: DC01436  
 CATEGORIA: Professor Associat (LOU)  
 ÀREA DE CONEIXEMENT: Dret del Treball i Seguretat Social  
 DEPARTAMENT: Dret del Treball i de la Seguretat Social  
 ACTIVITAT: Docència i investigació en l'àrea de coneixement.  
 DEDICACIÓ: Parcial (3+3)  
 DURACIÓ: Desde firma de contracte fins el 30/9/2004, CONDICIONADA a la situació de les places núm. DC02455 i DF02403.  
 CENTRE: E.U. De Relacions Laborals

COMISSIÓ DE SELECCIÓ Nº: 105  
 PLAÇA: DC02779  
 CATEGORIA: Professor Ajudant Doctor  
 ÀREA DE CONEIXEMENT: Enginyeria de la Construcció  
 DEPARTAMENT: Enginyeria de la Construcció, Obres Públiques i Infraestructura Urbana  
 ACTIVITAT: Investigació i Docència en Química de I.T. Obres Públiques.  
 DEDICACIÓ: Completa  
 DURACIÓ: Dos anys des de la firma del contracte.  
 CENTRE: Escola Politècnica Superior

COMISSIÓ DE SELECCIÓ Nº: 107  
 PLAÇA: DC02678  
 CATEGORIA: Ajudant (LOU)  
 ÀREA DE CONEIXEMENT: Física Aplicada  
 DEPARTAMENT: Física, Enginyeria de Sistemes i Teoria de Senyal  
 ACTIVITAT: «Fonaments Físics de l'Enginyeria» i «Holografia i Processat Òptic».  
 DEDICACIÓ: Completa  
 DURACIÓ: Dos anys des de la firma del contracte.  
 CENTRE: Escola Politècnica Superior

COMISSIÓ DE SELECCIÓ Nº: 107  
 PLAÇA: DC02679  
 CATEGORIA: Ajudant (LOU)  
 ÀREA DE CONEIXEMENT: Física Aplicada  
 DEPARTAMENT: Física, Enginyeria de Sistemes i Teoria de Senyal  
 ACTIVITAT: «Fonaments Físics de l'Enginyeria» i «Holografia i Processat Òptic».  
 DEDICACIÓ: Completa  
 DURACIÓ: Dos anys des de la firma del contracte.  
 CENTRE: Escola Politècnica Superior

## ANEXO I

COMISIÓN DE SELECCIÓN Nº: 35  
 PLAZA: DC01228  
 CATEGORÍA: Profesor Asociado (LOU)  
 AREA DE CONOCIMIENTO: Química Física  
 DEPARTAMENTO: Química Física  
 ACTIVIDAD: Química Física Avanzada II. Ampliación de Química Física. Int. A la Experimentación Química y Técnicas Instrumentales.  
 DEDICACIÓN: Parcial (4+4)  
 DURACIÓN: Desde firma de contrato hasta el 30/9/2004, CONDICIONADA a la situación de la plaza núm. DF00008.  
 CENTRO: Facultad de Ciencias

COMISIÓN DE SELECCIÓN Nº: 75  
 PLAZA: DC01436  
 CATEGORÍA: Profesor Asociado (LOU)  
 AREA DE CONOCIMIENTO: Derecho del Trabajo y de la Seguridad Social  
 DEPARTAMENTO: Derecho del Trabajo y de la Seguridad Social  
 ACTIVIDAD: Docencia e investigación en el área de conocimiento.  
 DEDICACIÓN: Parcial (3+3)  
 DURACIÓN: Desde firma de contrato hasta el 30/9/2004, CONDICIONADA a la situación de las plazas núm. DC02455 y DF02403.  
 CENTRO: E.U. de Relaciones Laborales

COMISIÓN DE SELECCIÓN Nº: 105  
 PLAZA: DC02779  
 CATEGORÍA: Profesor Ayudante Doctor  
 AREA DE CONOCIMIENTO: Ingeniería de la Construcción  
 DEPARTAMENTO: Ingeniería de la Construcción, Obras Públicas e Infraestructura Urbana  
 ACTIVIDAD: Investigación y Docencia en Química de I.T. Obras Públicas.  
 DEDICACIÓN: Completa  
 DURACIÓN: Dos años desde la firma de contrato.  
 CENTRO: Escuela Politècnica Superior

COMISIÓN DE SELECCIÓN Nº: 107  
 PLAZA: DC02678  
 CATEGORÍA: Ayudante (LOU)  
 AREA DE CONOCIMIENTO: Física Aplicada  
 DEPARTAMENTO: Física, Ingeniería de Sistemas y Teoría de la Señal  
 ACTIVIDAD: «Fundamentos Físicos de la Ingeniería» y «Holografía y Procesado Óptico».  
 DEDICACIÓN: Completa  
 DURACIÓN: Dos años desde la firma de contrato.  
 CENTRO: Escuela Politècnica Superior

COMISIÓN DE SELECCIÓN Nº: 107  
 PLAZA: DC02679  
 CATEGORÍA: Ayudante (LOU)  
 AREA DE CONOCIMIENTO: Física Aplicada  
 DEPARTAMENTO: Física, Ingeniería de Sistemas y Teoría de la Señal  
 ACTIVIDAD: «Fundamentos Físicos de la Ingeniería» y «Holografía y Procesado Óptico».  
 DEDICACIÓN: Completa  
 DURACIÓN: Dos años desde la firma de contrato.  
 CENTRO: Escuela Politècnica Superior

COMISSIÓ DE SELECCIÓ N°: 175  
 PLAÇA: DC02729  
 CATEGORIA: Professor Associat (LOU)  
 ÀREA DE CONEIXEMENT: Anàlisi Matemàtica  
 DEPARTAMENT: Anàlisi Matemàtica  
 ACTIVITAT: Col laborar en les tasques docents que li assigne el departament relacionades amb l'àrea de coneixement d'Anàlisi Matemàtica.  
 DEDICACIÓ: Parcial (4+4)  
 DURACIÓ: Desde firma de contracte fins el 30/9/2004, CONDICIONADA a la situació de la plaça núm. DF00501.  
 CENTRE: Facultat de Ciències

COMISIÓN DE SELECCIÓN N°: 175  
 PLAZA: DC02729  
 CATEGORÍA: Profesor Asociado (LOU)  
 AREA DE CONOCIMIENTO: Análisis Matemático  
 DEPARTAMENTO: Análisis Matemático  
 ACTIVIDAD: Colaborar en las tareas docentes que le asigne el departamento relacionadas con el área de conocimiento de Análisis Matemático.  
 DEDICACIÓN: Parcial (4+4)  
 DURACIÓN: Desde firma de contrato hasta el 30/9/2004, CONDICIONADA a la situación de la plaza núm. DF00501.  
 CENTRO: Facultad de Ciencias

**ANEXO II**



SOL·LICITUD DE PARTICIPACIÓ EN CONCURSOS DE CONTRACTACIÓ DE PROFESSORAT EN RÉGIM LABORAL  
 SOLICITUD DE PARTICIPACIÓN EN CONCURSOS DE CONTRATACIÓN DE PROFESORADO EN RÉGIMEN LABORAL

I. DADES DE LA PLAÇA CONVOCADA A CONCURS/DATOS DE LA PLAZA CONVOCADA A CONCURSO		
COMISSIÓ DE SELECCIÓ NÚM/COMISIÓN DE SELECCIÓN N°.: Plaça núm./Plaza n°: Categoria/Categoría: Àrea de coneixement/Área de conocimiento: Departament/Departamento: Dedicació/Dedicación: Centre/Centro: Data de convocatòria (DOGV) /Fecha de la convocatoria(DOGV):		
II. DADES PERSONALS/DATOS PERSONALES		
PRIMER COGNOM/PRIMER APELLIDO	SEGON COGNOM/SEGUNDO APELLIDO	NOM/NOMBRE
NIF/NIF	DOMICILI/DOMICILIO	TELÈFON/TELÉFONO
CODI POSTAL/ CÓDIGO POSTAL	MUNICIPI/MUNICIPIO	PROVÍNCIA/PROVINCIA
DATA DE NAIXEMENT/ FECHA DE NACIMIENTO	LLOC DE NAIXEMENT(MUNICIPI I PROVÍNCIA)/LUGAR DE NACIMIENTO(MUNICIPIO Y PROVINCIA)	
III. REQUISITS/REQUISITOS (Posar una "x" en cas afirmatiu/Poner una "x" en caso afirmativo)		
Titulació acadèmica/ Titulación académica (Homologat pel Ministeri d'Educació i Ciència/Homologados por el Ministerio de Educación y Ciencia)	Doctor/Doctor _____ <input type="checkbox"/> Llicenciatura, enginyeria o arquitectura/ Licenciatura, ingeniería o arquitectura _____ <input type="checkbox"/> Diplomatura, enginyeria tècnica o arquitectura tècnica/ Diplomatura, ingeniería técnica o arquitectura técnica _____ <input type="checkbox"/>	
Estudis exigits per a obtenció del grau de doctor/ Estudios exigidos para obtención del grado de doctor/ _____ <input type="checkbox"/>		
Activitat professional actual/ Actividad profesional actual _____		
Preste o he prestat servicis en alguna Universitat Pública(detall en el curriculum)/ Presto o he prestado servicios en alguna Universidad Pública (detalle en el curriculum) _____ <input type="checkbox"/>		
Avaluació positiva/ Evaluación positiva ANECA-CVAEC _____ <input type="checkbox"/>		
Resguard que justifique el pagament de 21.16 € en concepte de drets de participació/Resguardo que justifique el pago de 21.16 € en concepto de derechos de participación _____ <input type="checkbox"/>		

El/la sotasignat/da.....  
 El abajo firmante D./ña.....  
 sol·licita ser admès al concurs convocat per la Universitat d'Alacant per a proveir la plaça núm. ....  
 solicita ser admitido al concurso convocado por la Universidad de Alicante para proveer la plaza n° .....  
 i declara que són certes totes les dades consignades en aquest imprès.  
 declarando que son ciertos todos y cada uno de los datos consignados más arriba.

Signatura/Firma-

....., d'/de..... 2.....  
 ..... de ..... 2.....

**DADES PERSONALS/DATOS PERSONALES**

Les dades de caràcter personal aportades pels aspirants quedaran incloses en el fitxer automatitzat de personal d'aquesta Universitat, la qual es compromet a no fer-ne un ús diferent dels que recull la Resolució de la Universitat d'Alacant, de 17 de desembre del 2002, que regula els fitxers automatitzats de dades de caràcter personal (DOGV de 15.01.2003).

Los datos de carácter personal aportados por los aspirantes quedarán incluidos en el fichero automatizado de Personal de esta Universidad, comprometiéndose a no hacer un uso distinto de los mismos que los recogidos en la Resolución de la Universidad de Alicante, de 17 de Diciembre de 2002, por la que se regula los ficheros automatizados de datos de carácter personal (DOGV de 15.01.2003).

Rector de la Universitat d'Alacant / Excmo. Y Magfco. Sr. Rector de la Universidad de Alicante

**ANEXO III**

**MODEL DE CURRÍCULUM PER A LA  
MODELO DE CURRÍCULUM VITAE PARA LA**

**COMISSIÓ DE SELECCIÓ NÚM.  
COMISIÓN DE SELECCIÓN N° .....**

**DATA DE LA CONVOCATORIA (DOGV)  
FECHA DE LA CONVOCATORIA (DOGV): .....**

**Cognoms i nom/Apellidos y nombre: .....**

**DNI .....**

**Data de naixement/ Fecha de nacimiento .....**

**Sexe/Sexo.....**

**Conté/Contiene ..... fulls (incloent-hi aquest)/hojas (incluida esta)**

El sotassnat declara que són certes les dades que figuren en el seu currículum i assumeix, en cas contrari, les responsabilitats que puguen derivar-se de les inexactituds que hi consten i es compromet a aportar les proves documentals que li siguem requerides.

*El abajo firmante declara que son ciertos los datos que figuran en su curriculum, asumiendo, en caso contrario, las responsabilidades que pudieran derivarse de las inexactitudes que consten en el mismo, y comprometiéndose a aportar las pruebas documentales que le sean requeridas.*

....., ..... d'/de ..... de 200.....

**Signatura/Firma:**

UTILITZEU TANTES CÒPIES COM SIGA NECESSARI. CADA DADA NOMÉS HAURÀ D'APARÈIXER UNA SOLA VEGADA/UTILICENSE TANTAS COPIAS COMO SEA NECESARIO, DEBIENDO FIGURAR CADA DATO UNA SOLA VEZ.

**1. SITUACIÓ PROFESSIONAL ACTUAL** (Organisme o Entitat, categoria professional, activitat que desenvolupa i data d'inici)  
**SITUACIÓN PROFESIONAL ACTUAL** (Organismo o Entidad, categoría profesional, actividad que desarrolla y fecha de inicio)

**2. ACTIVITATS ANTERIORS DE CARÀCTER CIENTÍFIC O PROFESSIONAL** ( Dates, lloc, activitat que desenvolupa i institució)  
**ACTIVIDADES ANTERIORES DE CARÁCTER CIENTÍFICO O PROFESIONAL** (Fechas, puesto, actividad que desarrolla e institución)

**3. FORMACIÓ ACADÉMICA** (Diplomatura/Llicenciatura/Enginyeria, centre, data, Doctorat, centre data, director de tesi, títol de la tesi)  
**FORMACIÓN ACADÉMICA** (Diplomatura/Licenciatura/Ingeniería, centro, fecha, Doctorado, centro, fecha, director de tesis, título de la tesis)

**4. AJUDES I BEQUES (Finalitat, entitat finançadora, duració, centre o institució)**  
**AYUDAS Y BECAS (Finalidad, entidad financiadora, duración, centro o institución)**

**5. PUBLICACIONES (Autors, títol, revista/libre, volum/pàgines/editorial/any, clau: L Llibre complet - CL Capítol de llibre - A Article - R Revista - E Editor)**

**PUBLICACIONES (Autores, título, revista/libro, volumen/páginas/editorial/año, clave: L Libro completo - CL Capítulo de libro - A Artículo - R Revista - E Editor)**

**6. PATENTS, MODELS D'UTILITAT (Inventors, títol, núm. de sol·licitud, país de prioritat, data de prioritat, entitat titular, països a què s'ha estès, empresa(s) que l'està(n) explotant)**

**PATENTES, MODELOS DE UTILIDAD (Inventores, título, nº de solicitud, país de prioridad, fecha de prioridad, entidad titular, países a los que se ha extendido, empresa(s) que la está(n) explotando)**



**7. PARTICIPACIÓ EN PROJECTES D'INVESTIGACIÓ (Títol del projecte, entitat finançadora, duració, investigador principal, tipus de participació del sol·licitant, resultats més rellevants)**

***PARTICIPACIÓN EN PROYECTOS DE INVESTIGACIÓN (Título del proyecto, entidad financiadora, duración, investigador principal, tipo de participación del solicitante, resultados más relevantes)***

**8. PARTICIPACIÓ EN CONTRACTES D'INVESTIGACIÓ D'ESPECIAL RELLEVÀNCIA EN EMPRESES O EN L'ADMINISTRACIÓ PÚBLICA (Títol del contracte, empresa o administració finançadora, duració, investigador responsable, tipus de participació del sol·licitant, resultats més rellevants)**

***PARTICIPACIÓN EN CONTRATOS DE INVESTIGACIÓN DE ESPECIAL RELEVANCIA EN EMPRESAS O EN LA ADMINISTRACIÓN PÚBLICA (Título del contrato, empresa o administración financiadora, duración, investigador responsable, tipo de participación del solicitante, resultados más relevantes)***

**9. ESTADES EN CENTRES ESPANYOLS I ESTRANGERS (Centre, localitat, país, any, duració tema, el sol·licitant va realitzar la seua estada en qualitat de)**

***ESTANCIAS EN CENTROS ESPAÑOLES Y EXTRANJEROS (Centro, localidad, país, año, duración, tema, el solicitante realizó su estancia en calidad de)***

**10. CONTRIBUCIONS A CONGRESSOS I CONFERÈNCIES CIENTÍFIQUES NACIONALS I INTERNACIONALS (Autors, títol, tipus de participació, congrés, publicació, lloc de celebració, any)**

**CONTRIBUCIONES A CONGRESOS Y CONFERENCIAS CIENTÍFICAS NACIONALES E INTERNACIONALES (Autores, título, tipo de participación, congreso, publicación, lugar de celebración, año)**

**11. TESIS DOCTORALS DIRIGIDES (Títol, doctorand, programa, universitat, any, qualificació, membres del tribunal)**

**TESIS DOCTORALES DIRIGIDAS (Título, doctorando, programa, universidad, año, calificación, miembros del tribunal)**

**12. OBRES ARTÍSTIQUES (Descripció, dates, exposició, catalogació o publicació)**

**OBRAS ARTÍSTICAS (Descripción, fechas, exposición, catalogación o publicación)**

**13. EXPERIÈNCIA DOCENT** (Centre, departament/facultat o escola/institut, localitat, país, any, títol del curs impartit, diplomatura/licenciatura/enginyeria/doctorat, nivell del curs (destinatari), duració, continguts principals, avaluació sobre la qualitat de la docència impartida, material docent original/tipus/suport)

**EXPERIENCIA DOCENTE** (Centro, departamento/facultad o escuela/instituto, localidad, país, año, título del curso impartido, diplomatura/licenciatura/ingeniería/doctorado, nivel del curso (destinatarios), duración, contenidos principales, evaluación sobre la calidad de la docencia impartida, material docente original/tipo/soporte)

**14. FORMACIÓ PER A LA DOCÈNCIA** (Estades en centres, participació en cursos o programes específics, desenvolupament de projectes d'innovació docent, etc)

**FORMACIÓN PARA LA DOCENCIA**(Estancias en centros, participación en cursos o programas específicos, desarrollo de proyectos de innovación docente, etc)

**15. EXPERIÈNCIA PROFESIONAL** (Entitat, categoria, lloc, duració, activitat desenvolupada, rellevància per al camp científic)

**EXPERIENCIA PROFESIONAL** (Entidad, categoría, lugar, duración, actividad desarrollada, relevancia para el campo científico)

**16. ALTRES MÈRITS RELLEVANTS QUE EL SOL·LICITANT DESITJA FER CONSTAR  
OTROS MÉRITOS RELEVANTES QUE EL SOLICITANTE DESEA HACER CONSTAR**

ANNEX IV

PROFESSORAT ASSOCIAT

BAREM GENERAL DE LES COMISSIONS DE SELECCIÓ PER A JUTJAR LES PLACES DE PROFESSORS ASSOCIATS. Aprovat en Consell de Govern de 26 de novembre de 2002.

IA. Criteris rellevants per a valorar la formació en la investigació i docència universitàries (de 0 a 2 punts).

1. Expedient acadèmic global: de 0 a 1 punt.
2. Labor investigadora i docent : de 0 a 0,5 punts.
3. Altres mèrits (cursos, conferències, coneixement de valencià, etc): de 0 a 0,5 punts.

IB. Idoneïtat derivada de l'experiència professional (de 0 a 3 punts).

1. Anys d'exercici professional i nivell professional adquirit: de 0 a 1 punt.
2. Participació en concursos o proves de selecció relacionats amb la seua professió i resultat obtingut en estos : de 0 a 0,25 punts.
3. Acreditació de l'especialització en relació amb la plaça objecte del concurs: de 0 a 1,50 punts.
4. Valoració de la coherència en la trajectòria professional: de 0 a 0,25 punts.

IIA. Puntuació màxima: 3 punts per als 2 apartats següents:

1. Expedient acadèmic específic (matèries o especialitats afins amb la plaça objecte del concurs): de 0 a 1 punts.
2. Labor desenvolupada en treballs relacionats amb la plaça objecte del concurs, així com l'activitat prèvia docent i investigadora relacionada amb l'àrea de coneixement de la plaça objecte del concurs : de 0 a 2 punts.

IIB. Puntuació màxima: 2 punts per als 2 apartats següents:

3. Experiència i formació prèvia en relació amb la plaça objecte del concurs: de 0 a 1 punt.

ANEXO IV

PROFESORADO ASOCIADO

BAREMO GENERAL DE LAS COMISIONES DE SELECCIÓN PARA JUZGAR LAS PLAZAS DE PROFESORES ASOCIADOS. Aprobado en Consejo de Gobierno de 26 de noviembre de 2002.

IA. Criterios relevantes para valorar la formación en la investigación y docencia universitarias (de 0 a 2 puntos).

1. Expediente académico global: de 0 a 1 punto.
2. Labor investigadora y docente : de 0 a 0,5 punto.
3. Otros méritos (cursos, conferencias, conocimiento de valenciano, etc): de 0 a 0,5 punto.

IB. Idoneidad derivada de la experiencia profesional (de 0 a 3 puntos).

1. Años de ejercicio profesional y nivel profesional adquirido: de 0 a 1 punto.
2. Participación en concursos o pruebas de selección relacionados con su profesión y resultado obtenido en los mismos: de 0 a 0,25 puntos.
3. Acreditación de la especialización en relación con la plaza objeto del concurso: de 0 a 1,50 puntos.
4. Valoración de la coherencia en la trayectoria profesional: de 0 a 0,25 puntos.

IIA. Puntuación máxima: 3 puntos para los 2 apartados siguientes:

1. Expediente académico específico (materias o especialidades afines con la plaza objeto del concurso): de 0 a 1 puntos.
2. Labor desarrollada en trabajos relacionados con la plaza objeto del concurso, así como la actividad previa docente e investigadora relacionada con el área de conocimiento de la plaza objeto del concurso: de 0 a 2 puntos.

IIB. Puntuación máxima: 2 puntos para los 2 apartados siguientes:

3. Experiencia y formación previa en relación con la plaza objeto del concurso: de 0 a 1 punto.

4. Valoració de les aptituds docents i investigadors del candidat que permeten preveure una adequada integració del candidat en les labors acadèmiques de l'àrea de coneixement : de 0 a 1 punt.

PUNTUACIÓ MÍNIMA PER A L'ADJUDICACIÓ DE LA PLAÇA: 3,5 PUNTS.

#### ANNEX V

##### AJUDANTS

BAREM GENERAL DE LES COMISSIONS DE SELECCIÓ PER A LA CONTRACTACIÓ D'AJUDANTS LOU.

Aprovat en Consell de Govern de 26 de novembre de 2002.

Criteris rellevants per a valorar la formació en la investigació i docència universitàries.

1. Expedient acadèmic global : de 0 a 1 punt.
2. Expedient acadèmic específic (matèries o especialitats afins amb la plaça objecte del concurs): de 0 a 2 punts.
3. Valoració, si és procedent, de les investigacions i treballs realitzats, incidint especialment en l'àrea de coneixement de la plaça que es convoca. : de 0 a 4 punts.
4. Valoració de la formació prèvia en l'àrea de coneixement de la plaça objecte de concurs : de 0 a 1 punt.
5. Expectatives de formació en relació amb la plaça objecte del concurs : de 0 a 1 punt.
6. Altres mèrits(cursos, publicacions, coneixement de valencià, etc.): de 0 a 1 punt.

PUNTUACIÓ MÍNIMA PER A L'ADJUDICACIÓ DE LA PLAÇA: 3,5 PUNTS.

#### ANNEX VI

##### PROFESSOR AJUDANT DOCTOR

BAREM GENERAL DE LES COMISSIONS DE SELECCIÓ PER A LA CONTRACTACIÓ DE PROFESSORS AJUDANTS DOCTORS. Aprovat en Consell de Govern de 19 de juny de 2003.

1. Formació Acadèmica i experiència docent: de 0 a 3 punts  
Paràmetres establits en l'Annex IV 2.1 de la Resolució de 17 d'octubre de 2002, de la Direcció General d'Universitats.
2. Activitat investigadora : de 0 a 4 punts  
Paràmetres establits en l'Annex IV 2.2 de la Resolució de 17 d'octubre de 2002, de la Direcció General d'Universitats.
3. Estades en centres nacionals i estrangers i ajudes rebudes : de 0 a 1 punt  
Paràmetres establits en l'Annex IV 2.3 de la Resolució de 17 d'octubre de 2002, de la Direcció General d'Universitats.
4. Participació en projectes d'investigació: de 0 a 1 punt  
Paràmetres establits en l'Annex IV 2.4 de la Resolució de 17 d'octubre de 2002, de la Direcció General d'Universitats.
5. Altres mèrits: de 0 a 1 punt.  
Diversa. Coneixements de valencià.

4. Valoración de las aptitudes docentes e investigadoras del candidato que permitan prever una adecuada integración del candidato en las labores académicas del área de conocimiento: de 0 a 1 punto.

PUNTUACIÓN MÍNIMA PARA LA ADJUDICACIÓN DE LA PLAZA: 3,5 PUNTOS.

#### ANEXO V

##### AYUDANTES

BAREMO GENERAL DE LAS COMISIONES DE SELECCIÓN PARA LA CONTRATACIÓN DE AYUDANTES LOU.

Aprobado en Consejo de Gobierno de 26 de noviembre de 2002.

Criterios relevantes para valorar la formación en la investigación y docencia universitarias.

1. Expediente académico global: de 0 a 1 punto.
2. Expediente académico específico (materias o especialidades afines con la plaza objeto del concurso): de 0 a 2 puntos.
3. Valoración, en su caso, de las investigaciones y trabajos realizados, incidiendo especialmente en el área de conocimiento de la plaza que se convoca.: de 0 a 4 puntos
4. Valoración de la formación previa en el área de conocimiento de la plaza objeto de concurso: de 0 a 1 punto.
5. Expectativas de formación en relación con la plaza objeto del concurso: de 0 a 1 punto.
6. Otros méritos(cursos, publicaciones, coneixement de valencià, etc): de 0a 1 punto.

PUNTUACIÓN MÍNIMA PARA LA ADJUDICACIÓN DE LA PLAZA: 3,5 PUNTOS.

#### ANEXO VI

##### PROFESOR AYUDANTE DOCTOR

BAREMO GENERAL DE LAS COMISIONES DE SELECCIÓN PARA LA CONTRATACIÓN DE PROFESORES AYUDANTES DOCTORES. Aprobado en Consejo de Gobierno de 19 de junio de 2003.

1. Formación Académica y experiencia docente: de 0 a 3 puntos  
Parámetros establecidos en el Anexo IV 2.1 de la Resolución de 17 de octubre de 2002, de la Dirección General de Universidades.
2. Actividad investigadora : de 0 a 4 puntos  
Parámetros establecidos en el Anexo IV 2.2 de la Resolución de 17 de octubre de 2002, de la Dirección General de Universidades.
3. Estancias en centros nacionales y extranjeros y ayudas recibidas: de 0 a 1 punto  
Parámetros establecidos en el Anexo IV 2.3 de la Resolución de 17 de octubre de 2002, de la Dirección General de Universidades.
4. Participación en proyectos de investigación: de 0 a 1 punto  
Parámetros establecidos en el Anexo IV 2.4 de la Resolución de 17 de octubre de 2002, de la Dirección General de Universidades.
5. Otros méritos: de 0 a 1 punto  
Varia. Conocimientos de valenciano.

*RESOLUCIÓ de 5 de febrer de 2004, de la Universitat d'Alacant, per la qual es publica la relació definitiva d'aspirants aprovats en les proves selectives per a l'ingrés en l'escala oficial especialista, per a ocupar un lloc d'administració especial en els Servicis Tècnics d'Investigació (C10), pel sistema general d'accés lliure (Resolució de 17 de juliol de 2003, DOGV núm. 4.582, de 8 de setembre de 2003).* [2004/X1254]

Finalitzat el procés selectiu convocat per Resolució de 17 de juliol de 2003 (DOGV de 08.09.2003) per a cobrir 1 plaça vacant en la plantilla de personal funcionari, escala oficial especialista, per a ocupar lloc d'Administració Especial en els Servicis Tècnics d'Investigació, d'acord a allò que s'ha disposat en les bases 1.7 i 7 de la convocatòria, es resol publicar la relació definitiva d'aspirants aprovats, que s'acompanya en annex a la present.

D'acord a allò que s'ha disposat en la citada base 7, el tribunal proposa el nomenament de funcionaris de carrera a favor dels aspirants inclosos en el citat annex.

D'acord a allò que s'ha disposat en la base 8.1 de la convocatòria, el personal relacionat disposa de 20 dies hàbils des de l'endemà de la publicació d'aquesta resolució per a presentar al Registre General de la Universitat la documentació exposada en la dita base.

Alacant, 5 de febrer de 2004.– La secretària: Ana Echeveste Tellería.

#### ANNEX

Relació definitiva d'aprovats  
Escala Oficial especialista

COGNOMS I NOM: LÓPEZ BELMONTE, VERÓNICA  
PUNTUACIÓ TOTAL: 43,60

#### Universitat Jaume I

*RESOLUCIÓ de 3 de febrer de 2004, de la Universitat Jaume I, per la qual es publica la llista definitiva de l'aspirant que ha superat les proves selectives per a l'ingrés en l'escala tècnica bàsica de gestió d'instal·lacions (tècnic especialista en gestió d'instal·lacions) mitjançant el sistema d'oposició, convocades per Resolució de 29 de maig de 2003, BOE de 19 de juny de 2003.* [2004/M1342]

Finalitzades les proves selectives per a l'ingrés en l'escala tècnica bàsica de gestió d'instal·lacions (tècnic especialista en gestió d'instal·lacions) mitjançant el sistema d'oposició, vista la proposta del tribunal qualificador i de conformitat amb el que estableix la base 7.2 de l'esmentada convocatòria, aquest Rectorat ha resolt:

#### Primer

Publicar la llista definitiva, amb la puntuació obtinguda, de l'aspirant que ha superat aquestes proves selectives i que es relaciona a continuació:

DNI	Cognoms i nom	Total
18980275P	Alcodori Macián, Miguel Ángel	24,56

#### Segon

En el termini de 20 dies hàbils, comptadors des de l'endemà al de la seua publicació en el *Diari Oficial de la Generalitat Valen-*

*RESOLUCIÓN de 5 de febrero de 2004, de la Universidad de Alicante, por que se publica la relación definitiva de aspirantes aprobados en las pruebas selectivas para el ingreso en la escala oficial especialista para ocupar puesto de Administración Especial, en los Servicios Técnicos de Investigación (C10), por el sistema general de acceso libre (Resolución de 17 de julio de 2003, DOGV núm. 4.582, de 8 de septiembre de 2003).* [2004/X1254]

Finalizado el proceso selectivo convocado por Resolución de 17 de julio de 2003 (DOGV 08.09.2003) para cubrir 1 plaza vacante en la plantilla de personal funcionario, escala oficial especialista, para ocupar puesto de Administración Especial en los Servicios Técnicos de Investigación, de acuerdo a lo dispuesto en las bases 1.7 y 7 de la convocatoria, se resuelve publicar la relación definitiva de aspirantes aprobados, que se acompaña en anexo a la presente.

Según lo dispuesto en la citada base 7, el tribunal propone el nombramiento de funcionarios de carrera a favor de los aspirantes incluidos en el citado anexo.

De acuerdo a lo dispuesto en la base 8.1 de la convocatoria, el personal relacionado dispone de 20 días hábiles desde el siguiente al de la publicación de esta resolución para presentar en el Registro General de la Universidad la documentación expuesta en dicha base.

Alicante, 5 de febrero de 2004.– La secretaria: Ana Echeveste Tellería.

#### ANEXO

Relación definitiva de aprobados  
Escala Oficial Especialista

APELLIDOS Y NOMBRE: LÓPEZ BELMONTE, VERÓNICA  
PUNTUACIÓN TOTAL: 43,60

#### Universidad Jaume I

*RESOLUCIÓN de 3 de febrero de 2004, de la Universidad Jaume I, por la que se publica la lista definitiva del aspirante que ha superado las pruebas selectivas para el ingreso en la escala técnica básica de gestión de instalaciones (técnico especialista en gestión de instalaciones) mediante el sistema de oposición, convocadas por Resolución de 29 de mayo de 2003, BOE de 19 de junio de 2003.* [2004/M1342]

Concluidas las pruebas selectivas para el ingreso en la escala técnica básica de gestión de instalaciones (técnico especialista en gestión de instalaciones) mediante el sistema de oposición, vista la propuesta del tribunal calificador y de conformidad con lo establecido en la base 7.2 de la mencionada convocatoria, este Rectorado resuelve:

#### Primero

Publicar la lista definitiva, con la puntuación obtenida, del aspirante que ha superado estas pruebas selectivas y que se relaciona a continuación:

DNI	Apellidos y nombre	Total
18980275P	Alcodori Macián, Miguel Ángel	24,56

#### Segundo

En el plazo de 20 días hábiles, a contar desde el día siguiente a su publicación en el *Diari Oficial de la Generalitat Valenciana*, el

*ciana*, l'aspirant proposat haurà de presentar, al Servei de Recursos Humans de la Universitat Jaume I, els següents documents:

a) Certificat de naixement expedit pel registre civil corresponent o fotocòpia del DNI o del passaport en el cas dels nacionals dels estats membres de la Unió Europea o d'aquells estats a què siga d'aplicació la lliure circulació de treballadors i treballadores.

b) Fotocòpia compulsada del títol acadèmic exigible segons l'aquesta convocatòria.

c) Declaració de no haver sigut separat o separada mitjançant expedient disciplinari de qualsevol administració o càrrec públic, així com de no trobar-se inhabilitat o inhabilitada penalment per a l'exercici de les funcions públiques. Els aspirants la nacionalitat dels quals no siga l'espanyola hauran, a més a més, efectuar la declaració de no estar sotmesos a sanció disciplinària o condemna penal que impedisca, en el seu estat, l'accés a la funció pública.

d) Certificat mèdic acreditatiu de posseir la capacitat física necessària per a l'acompliment de les funcions del lloc de treball ofert.

e) Els aspirants discapacitats, hauran de presentar certificat de la Conselleria de Treball i Assumptes Socials o òrgans competents d'altres administracions públiques, que acredite discapacitació igual o superior al 33%, així com la seua capacitat per a exercir les funcions que corresponguen a les vacants ofertes.

La falsedat de documents o la falta de presentació de la documentació dins del termini indicat, excepte en casos de força major, comportaran la invalidesa de les actuacions de l'aspirant i, pel que fa a aquest, la nul·litat subsegüent dels actes del tribunal, sense perjudici de les responsabilitats en què l'aspirant haguera pogut incórrer.

### *Tercer*

Contra aquesta resolució, que esgota la via administrativa, es pot interposar, després de comunicar-ho a aquesta Universitat, un recurs contenciós administratiu davant el Tribunal Superior de Justícia de la Comunitat Valenciana, en el termini de dos mesos comptadors a partir del dia següent al de la notificació.

Castelló de la Plana, 3 de febrer de 2004.– El rector: Francisco Toledo Lobo.

## **5. Altres administracions**

### **Ajuntament de Godella**

*Informació pública de l'extracte de les bases de la convocatòria per a la provisió en propietat d'una plaça d'educadora infantil, vacant a la plantilla de personal laboral de l'Ajuntament de Godella. [2004/Q1021]*

En el *Butlletí Oficial de la Província de València* número 25, de data 30 de gener de 2004, s'han publicat les bases reguladores de la convocatòria per a la provisió en propietat d'una plaça d'educadora infantil, vacant a la plantilla del personal laboral d'este ajuntament, mitjançant oposició lliure, equiparada al grup C de classificació, i per a la qual es requereix estar en possessió de la titulació acadèmica mínima de Formació Professional 2, branca de jardí d'infància o cicle formatiu superior, títol de tècnic superior en Educació Infantil, o professor d'Educació General Bàsica, especialista en preescolar o mestre tècnic especialista en jardí d'infància o curs d'habilitació de la Conselleria d'Educació i Ciència per a professionals en actiu.

El termini de presentació d'instàncies serà de 20 dies naturals, comptadors des del sendemà de la publicació del present anunci en el *Boletín Oficial del Estado*.

Cosa que es fa pública perquè se'n prenga coneixement general.

Godella, 2 de febrer de 2004.– L'alcalde: Miguel Tarín Arnau.

aspirante propuesto presentará, en el Servicio de Recursos Humanos de la Universidad Jaume I, los siguientes documentos:

a) Certificado de nacimiento expedido por el registro civil correspondiente o fotocopia del DNI o del pasaporte en el caso de los nacionales de los estados miembros de la Unión Europea o de aquellos Estados a los que sea de aplicación la libre circulación de trabajadores y trabajadoras.

b) Fotocopia compulsada del título académico exigible según la presente convocatoria.

c) Declaración de no haber sido separado o separada mediante expediente disciplinario de cualquier administración o cargo público, así como de no encontrarse inhabilitado o inhabilitada penalmente para el ejercicio de las funciones públicas. Los aspirantes cuya nacionalidad no sea la española deberán, además, efectuar la declaración de no estar sometidos a sanción disciplinaria o condena penal que impida, en su estado, el acceso a la función pública.

d) Certificado médico acreditativo de poseer la capacidad física necesaria para el desempeño de las funciones del puesto de trabajo ofertado.

e) Los aspirantes discapacitados, deberán presentar certificación de la Conselleria de Trabajo y Asuntos Sociales u órganos competentes de otras administraciones públicas, que acredite discapacitació igual o superior al 33%, así como su capacidad para desempeñar las funciones que correspondan a las vacantes ofertadas.

La falsedad de documentos o la falta de presentación de la documentación dentro del plazo indicado, salvo casos de fuerza mayor, darán lugar a la invalidez de las actuaciones del aspirante y, con respecto a éste, la nulidad subsiguiente de los actos del tribunal, sin perjuicio de las responsabilidades en que el aspirante hubiera podido incurrir.

### *Tercero*

Contra esta resolución, que agota la vía administrativa, se puede interponer, después de la comunicación previa a esta Universidad, recurso contencioso administrativo ante el Tribunal Superior de Justicia de la Comunidad Valenciana, en el plazo de dos meses contados desde el día siguiente de la notificación.

Castellón de la Plana, 3 de febrero de 2004.– El rector: Francisco Toledo Lobo.

## **5. Otras administraciones**

### **Ayuntamiento de Godella**

*Información pública del extracto de las bases de la convocatoria para la provisión en propiedad de una plaza de educadora infantil, vacante en la plantilla de personal laboral del Ayuntamiento de Godella. [2004/Q1021]*

En el *Boletín Oficial de la Provincia de Valencia* número 25, de fecha 30 de enero de 2004, han sido publicadas las bases reguladoras de la convocatoria para la provisión en propiedad de una plaza de educadora infantil, vacante en la plantilla del personal laboral de este ayuntamiento, mediante oposición libre, equiparada al grupo C de clasificación, y para la cual se requiere estar en posesión de la titulación académica mínima de Formación Profesional 2, rama de jardín de infancia o ciclo formativo superior, título de técnico superior en Educación Infantil, o profesor de Educación General Básica, especialista en preescolar o maestro-técnico especialista en jardín de infancia o curso de habilitación de la Conselleria de Educación y Ciencia para profesionales en activo.

El plazo de presentación de instancias será de 20 días naturales, contados a partir del siguiente al de la publicación del presente anuncio en el *Boletín Oficial del Estado*.

Lo que se hace público para general conocimiento.

Godella, 2 de febrero de 2004.– El alcalde: Miguel Tarín Arnau.

### Ajuntament de Jérica

*Informació pública del nomenament de personal laboral fix per a un plaça d'encarregat d'Obres i Servicis de l'Ajuntament de Jérica.* [2004/Q1134]

Vista l'acta i la proposta de nomenament del tribunal qualificador de les proves selectives per a la provisió en propietat, mitjançant concurs oposició, d'una plaça d'encarregat d'Obres i Servicis, mitjançant l'Acord de la Junta de Govern local, de data 26 de gener de 2004, es nomena José Sales Martínez, amb el document nacional d'identitat número 73372982S, encarregat d'Obres i Servicis, amb efectes des del dia 1 de febrer de 2004.

Jérica, 27 de gener de 2004.– L'alcalde: Ángel Gil Ordaz.

### Ajuntament de Quart de Poblet

*Informació pública de l'extracte de les bases de la convocatòria per a la provisió de sis places d'administratiu, incloses en l'oferta d'ocupació pública de 2002 de l'Ajuntament de Quart de Poblet.* [2004/F1405]

En el *Butlletí Oficial de la Província de València* número 18, de 22 de gener de 2004, es van publicar les bases que han de regir la convocatòria per a la provisió en propietat de sis places vacants en la plantilla d'aquest ajuntament, pertanyents a l'escala d'administració general, subescala administrativa, grup C, tres d'aquestes es cobriran pel torn de promoció interna per mitjà del sistema de concurs oposició i tres pel de torn lliure (una d'aquestes reservada per a la quota de discapacitats), per mitjà del sistema d'oposició.

El termini de presentació d'instàncies serà de 20 dies naturals comptadors a partir de l'endemà de la publicació de l'extracte d'aquesta convocatòria en el *Boletín Oficial del Estado*.

Cosa que es fa pública en el *Diari Oficial de la Generalitat Valenciana*, per a general coneixement i de les persones interessades.

Quart de Poblet, 26 de gener de 2004.– L'alcaldesa: Carmen Martínez Ramírez.

### Ajuntament de Quart de Poblet

*Informació pública de l'extracte de les bases de la convocatòria per a la provisió d'un lloc de cap d'ordenances, inclòs en el catàleg de llocs de l'Ajuntament de Quart de Poblet.* [2004/F1406]

En el *Butlletí Oficial de la Província de València* número 22, de 27 de gener de 2004, es van publicar les bases que han de regir la convocatòria per a la provisió en propietat d'un lloc de cap d'ordenances, inclòs en el catàleg de llocs d'aquest ajuntament, pertanyent a l'escala d'administració general, subescala subalterna, grup E, que es cobrirà mitjançant el sistema de concurs.

El termini de presentació d'instàncies serà de 20 dies naturals comptadors a partir de l'endemà de la publicació de l'extracte d'aquesta convocatòria en el *Boletín Oficial del Estado*.

Cosa que es fa pública en el *Diari Oficial de la Generalitat Valenciana*, per a general coneixement i de les persones interessades.

Quart de Poblet, 29 de gener de 2004.– L'alcaldesa: Carmen Martínez Ramírez.

### Ayuntamiento de Jérica

*Información pública del nombramiento de personal laboral fijo para un plaza de encargado de Obras y Servicios del Ayuntamiento de Jérica.* [2004/Q1134]

Vista el acta y la propuesta de nombramiento del tribunal calificador de las pruebas selectivas para la provisión en propiedad, mediante concurso-oposición, de una plaza de encargado de Obras y Servicios, por Acuerdo de la Junta de Gobierno local, de fecha 26 de enero de 2004, se nombra a José Sales Martínez, con documento nacional de identidad número 73372982S, encargado de Obras y Servicios, con efectos desde el día 1 de febrero de 2004.

Jérica, 27 de enero de 2004.– El alcalde: Ángel Gil Ordaz.

### Ayuntamiento de Quart de Poblet

*Información pública del extracto de las bases de la convocatoria para la provisión en propiedad de seis plazas de administrativo incluidas en la oferta de empleo público de 2002 del Ayuntamiento de Quart de Poblet.* [2004/F1405]

En el *Boletín Oficial de la Provincia de Valencia* número 18, de 22 de enero de 2004, se publicaron las bases que han de regir la convocatoria para la provisión en propiedad de seis plazas vacantes en la plantilla de este ayuntamiento, pertenecientes a la escala de administración general, subescala administrativo, grupo C, cubriéndose tres de ellas por el turno de promoción interna mediante el sistema de concurso oposició y tres por el turno libre (una de ellas reservada para el cupo de discapacitados), mediante el sistema de oposició.

El plazo de presentación de instancias será de 20 días naturales a contar del siguiente al de la publicación del extracto de esta convocatoria en el *Boletín Oficial del Estado*.

Lo que se hace público en el *Diari Oficial de la Generalitat Valenciana*, para general conocimiento y de los interesados.

Quart de Poblet, 26 de enero de 2004.– La alcaldesa: Carmen Martínez Ramírez.

### Ayuntamiento de Quart de Poblet

*Información pública del extracto de las bases de la convocatoria para la provisión de un puesto de jefe de ordenanzas, incluido en el catálogo de puestos del Ayuntamiento de Quart de Poblet.* [2004/F1406]

En el *Boletín Oficial de la Provincia de Valencia* número 22, de 27 de enero de 2004, se publicaron las bases que han de regir la convocatoria para la provisión de un puesto de jefe de ordenanzas, incluido en el catálogo de puestos de este ayuntamiento, perteneciente a la escala de administración general, subescala subalterna, grupo E, cubriéndose mediante el sistema de concurso.

El plazo de presentación de instancias será de 20 días naturales a contar a partir del siguiente al de la publicación del extracto de esta convocatoria en el *Boletín Oficial del Estado*.

Lo que se hace público en el *Diari Oficial de la Generalitat Valenciana*, para general conocimiento y de los interesados.

Quart de Poblet, 29 de enero de 2004.– La alcaldesa: Carmen Martínez Ramírez.



**III. CONVENIS I ACTES****c) AUTORITZACIONS ADMINISTRATIVES****Conselleria de Cultura, Educació i Esport**

*ORDE de 21 de gener de 2004, de la Conselleria de Cultura, Educació i Esport, per la qual es modifica l'autorització, del centre docent privat "Natura", de València, per canvi de titularitat. [2004/X1277]*

L'expedient ha sigut iniciat a instància del representant de la titularitat del centre docent privat Natura, de València, número de codi 46024205, en sol·licitud de la modificació de l'autorització per canvi de titularitat.

El nou titular declara que no es troba en cap dels supòsits indicats en l'article 21.2, de la Llei Orgànica Reguladora del Dret a l'Educació, que li impedirien ser titular de centres docents privats.

Vists el Reial Decret 332/1992, de 3 d'abril (BOE de 09.04.92), sobre autoritzacions de centres docents privats per a impartir ensenyaments de règim general no universitaris, i el Decret 115/1990, de 9 de juliol (DOGV de 24.07.90), del Consell de la Generalitat Valenciana, pel qual es crea el Registre de Centres Docents de la Comunitat Valenciana.

Fent ús de les atribucions que em conferix l'article 35 de la Llei 5/1983, de 30 de desembre, de la Generalitat Valenciana, de Govern Valencià,

**ORDENE***Únic*

Modificar l'autorització, per canvi de titularitat, del centre docent privat que més avall s'indica, en els termes que s'hi especifiquen.

Denominació específica del centre: NATURA  
Antiga titularitat: Carmen Rodríguez González  
Nova titularitat que s'autoritza: Escola Infantil Natura 2003, SL. CIF: B97307854  
Adreça: C/ Dolores Alcaide, 14, baixos  
Localitat: València  
Província: València  
Codi: 46024205

**DISPOSICIÓ ADDICIONAL***Única*

La present orde donarà lloc a la corresponent inscripció de la modificació de l'autorització en el Registre de Centres Docents de la Comunitat Valenciana.

Conformement al que s'establix en els articles 107, 116 i 117 de la Llei de Règim Jurídic de les Administracions Públiques i del Procediment Administratiu Comú, i 10, 14 i 46 de la Llei Reguladora de la Jurisdicció Contenciosa Administrativa, contra el present acte, que posa fi a la via administrativa, es podrà interposar, potestativament, un recurs de reposició o bé plantejar-hi directament un recurs contenciós administratiu, atenent els terminis i davant els òrgans que s'indiquen a continuació:

a) El recurs de reposició s'haurà d'interposar davant el conseller de Cultura, Educació i Esport, en el termini d'un mes a comptar des de l'endemà de la notificació o publicació, segons corresponga.

b) El recurs contenciós administratiu s'haurà de plantejar davant el Tribunal Superior de Justícia de la Comunitat Valenciana, en el termini de dos mesos a comptar des de l'endemà de la notificació o publicació, segons corresponga.

València, 21 de gener de 2004

El conseller de Cultura, Educació i Esport,  
ESTEBAN GONZÁLEZ PONS

**III. CONVENIOS Y ACTOS****c) AUTORIZACIONES ADMINISTRATIVAS****Conselleria de Cultura, Educación y Deporte**

*ORDEN de 21 de enero de 2004, de la Conselleria de Cultura, Educación y Deporte, por la que se modifica la autorización del centro docente privado "Natura" de Valencia, por cambio de titularidad. [2004/X1277]*

El expediente ha sido iniciado a instancia del representante de la titularidad del centro docente privado Natura, de Valencia, número de código 46024205, en solicitud de la modificación de la autorización por cambio de titularidad.

El nuevo titular declara no encontrarse incurso en ninguno de los supuestos relacionados en el artículo 21.2, de la Ley Orgánica Reguladora del Derecho a la Educación, que le impediría ser titular de centros docentes privados.

Vistos el Real Decreto 332/1992, de 3 de abril (BOE de 09.04.92), sobre autorizaciones de centros docentes privados para impartir enseñanzas de régimen general no universitarias, y el Decreto 115/1990, de 9 de julio (DOGV de 24.07.90), del Consell de la Generalitat Valenciana por el que se crea el Registro de Centros Docentes de la Comunidad Valenciana.

En ejercicio de las atribuciones conferidas por el artículo 35 de la Ley 5/1983, de 30 de diciembre, de la Generalitat Valenciana, de Gobierno Valenciano,

**ORDENO***Único*

Modificar la autorización por cambio de titularidad del centro que más abajo se indica, en los términos que se especifican.

Denominación específica del centro: Natura  
Antigua titularidad: Carmen Rodríguez González  
Nueva titularidad que se autoriza: Escuela Infantil Natura 2003, SL. CIF: B97307854  
Domicilio: C/ Dolores Alcaide, 14-bajo  
Localidad: Valencia  
Província: Valencia  
Código: 46024205

**DISPOSICIÓN ADICIONAL***Única*

La presente orden dará lugar a la correspondiente inscripción de la modificación de la autorización en el Registro de Centros Docentes de la Comunidad Valenciana.

De conformidad con lo establecido en los artículos 107, 116 y 117, de la Ley de Régimen Jurídico de las Administraciones Públicas y del Procedimiento Administrativo Común, y 10, 14 y 46 de la Ley Reguladora de la Jurisdicción Contenciosa Administrativa, el presente acto, que pone fin a la vía administrativa, podrá ser recurrido potestativamente en reposición o bien cabrá plantear directamente recurso contencioso administrativo, en los plazos y ante los órganos que se indican a continuación:

a) El recurso de reposición deberá interponerse ante el conseller de Cultura, Educación y Deporte en el plazo de un mes a contar desde el día siguiente al de su notificación o publicación según corresponda.

b) El recurso contencioso administrativo deberá plantearse ante el Tribunal Superior de Justicia de la Comunidad Valenciana en el plazo de dos meses a contar desde el día siguiente al de su notificación o publicación según corresponda.

Valencia, 21 de enero de 2004

El conseller de Cultura, Educación y Deporte,  
ESTEBAN GONZÁLEZ PONS

## e) CONCESSIÓ DE SUBVENCIONS ADMINISTRATIVES

**Conselleria de Cultura, Educació i Esport**

*ORDE de 26 de gener de 2004, de la Conselleria de Cultura, Educació i Esport, per la qual es publica la línia pressupostària i l'import global màxim destinat a la concessió de les ajudes econòmiques per a escoles de música dependents de corporacions locals o d'entitats privades sense ànim de lucre, per a l'exercici 2004, convocades per Orde de 20 de novembre de 2003. [2004/X1274]*

Amb data 18 de desembre de 2003 va ser publicada en el *Diari Oficial de la Generalitat Valenciana*, l'Orde de 20 de novembre de 2003, de la Conselleria de Cultura, Educació i Esport, per la qual es convoquen ajudes econòmiques per a escoles de música dependents de corporacions locals o d'entitats privades sense ànim de lucre, per a l'exercici 2004.

Una vegada aprovada i publicada la Llei 17/2003, de 30 de desembre, de Pressupostos de la Generalitat Valenciana per a l'exercici 2004 (DOGV núm. 4.661, de 31 de desembre, d'acord amb el que estableix l'article 47.11 del Decret Legislatiu de 26 de juny de 1991, del Consell de la Generalitat Valenciana, pel qual s'aprova el Text Refós de la Llei d'Hisenda Pública de la Generalitat Valenciana, resulta procedent publicar la línia de subvenció que ha de finançar les citades ajudes, així com l'import global màxim que ha previst la llei anual pressupostària per a donar cobertura a la citada convocatòria.

Per tot això, en virtut de les facultats que em conferix l'article 35 de la Llei 5/1983, de 30 de desembre, de Govern Valencià, de conformitat amb el que es disposa en l'ordene segon punt 2 de l'Orde de 20 de novembre de 2003, de la Conselleria de Cultura, Educació i Esport,

## ORDENE

*Únic*

De conformitat amb el que s'estableix en la Llei 17/2003, de 30 de desembre, de Pressupostos de la Generalitat Valenciana per a l'exercici 2004, les ajudes establides en l'Orde de 20 de novembre de 2003, de la Conselleria de Cultura, Educació i Esport, per a escoles de música dependents de corporacions locals o d'entitats privades sense ànim de lucre, per a l'exercici 2004, es finançaran a càrrec de la línia de subvenció T1576000 de la secció, servici i programa 09.02.01.422.30 per un import global màxim de 3.640.960 euros

Contra la present orde, que posa fi a la via administrativa, els interessats podran interposar recurs contenciós administratiu davant el Tribunal Superior de Justícia de la Comunitat Valenciana, en el termini de dos mesos a comptar des de l'endemà de la publicació. Tot això, de conformitat amb el que disposen els articles 10, 14, 44 i 46 de la Llei Reguladora de la Jurisdicció Contenciosa Administrativa.

Així mateix, les persones privades podran interposar el recurs potestatiu de reposició davant el conseller de Cultura, Educació i Esport en el termini d'un mes a comptar des de l'endemà de la publicació, segons el que estableixen els articles 107,116 i 117 de la Llei 30/1992, de 26 de novembre, de Règim Jurídic de les Administracions Públiques i del Procediment Administratiu Comú.

València, 26 de gener de 2004

El conseller de Cultura, Educació i Esport,  
ESTEBAN GONZÁLEZ PONS

## e) CONCESIÓN DE SUBVENCIONES ADMINISTRATIVAS

**Conselleria de Cultura, Educación y Deporte**

*ORDEN de 26 de enero de 2004, de la Conselleria de Cultura, Educación y Deporte, por la que se publica la línea presupuestaria y el importe global máximo destinado a la concesión de las ayudas económicas para las escuelas de música dependientes de corporaciones locales o de entidades privadas sin ánimo de lucro para el ejercicio 2004, convocadas por Orden de 20 de noviembre de 2003. [2004/X1274]*

En fecha 18 de diciembre de 2003 fue publicada en el *Diari Oficial de la Generalitat Valenciana*, la Orden de 20 de noviembre de 2003, de la Conselleria de Cultura, Educación y Deporte, por la que se convocan ayudas económicas para las escuelas de música dependientes de corporaciones locales o de entidades privadas sin ánimo de lucro, para el ejercicio 2004.

Una vez aprobada y publicada la Ley 17/2003, de 30 de diciembre, de Presupuestos de la Generalitat Valenciana para el ejercicio 2004 (DOGV núm. 4.661, de 31 de diciembre), de conformidad con lo dispuesto por el artículo 47.11 del Decreto Legislativo de 26 de junio de 1991, del Consell de la Generalitat Valenciana, por el que se aprueba el Texto Refundido de la Ley de Hacienda Pública de la Generalitat Valenciana, resulta procedente publicar la línea de subvención que ha de financiar dichas ayudas, así como el importe global máximo que ha previsto la ley anual presupuestaria para dar cobertura a la citada convocatoria.

Por todo ello, en virtud de las facultades que me confiere el artículo 35 de la Ley 5/1983, de 30 de diciembre, de Gobierno Valenciano, de conformidad con lo dispuesto en el ordeno segundo punto 2 de la Orden de 20 de noviembre de 2003, de la Conselleria de Cultura, Educación y Deporte

## ORDENO

*Único*

De conformidad con lo establecido por la Ley 17/2003, de 30 de diciembre, de Presupuestos de la Generalitat Valenciana para el ejercicio 2004, las ayudas establecidas en la Orden de 20 de noviembre de 2003, de la Conselleria de Cultura, Educación y Deporte, para las escuelas de música dependientes de corporaciones locales o de entidades privadas sin ánimo de lucro, para el ejercicio 2004, se financiarán con cargo a la línea de subvención T1576000 de la sección, servicio y programa 09.02.01.422.30 por un importe global máximo de 3.640.960 euros.

Contra la presente orden, que pone fin a la vía administrativa, los interesados podrán interponer recurso contencioso administrativo ante el Tribunal Superior de Justicia de la Comunidad Valenciana en el plazo de dos meses a contar desde el día siguiente al de publicación. Todo ello de conformidad con lo dispuesto en los artículos 10, 14, 44 y 46 de la Ley Reguladora de la Jurisdicción Contenciosa Administrativa.

Asimismo, las personas privadas podrán interponer el recurso potestativo de reposición ante el conseller de Cultura, Educación y Deporte en el plazo de un mes a contar desde el día siguiente al de la publicación, según lo establecido en los artículos 107,116 y 117 de la Ley 30/1992, de 26 de noviembre, de Régimen Jurídico de las Administraciones Públicas y del Procedimiento Administrativo Común.

Valencia, 26 de enero de 2004

El conseller de Cultura, Educación y Deporte,  
ESTEBAN GONZÁLEZ PONS

*ORDE de 26 de gener de 2004, de la Conselleria de Cultura, Educació i Esport, per la qual es publica la línia pressupostària i l'import global màxim destinat a la concessió de les ajudes econòmiques per a les corporacions locals que mantenen conservatoris de música de grau elemental i/o mitjà i per a les entitats sense ànim de lucre que mantenen centres autoritzats d'ensenyaments musicals de grau elemental i/o mitjà durant l'exercici 2004, convocades per Orde de 20 de novembre de 2003. [2004/X1275]*

Amb data 18 de desembre de 2003 va ser publicada en el *Diari Oficial de la Generalitat Valenciana* l'Orde de 20 de novembre de 2003, de la Conselleria de Cultura, Educació i Esport, per la qual es convoquen ajudes econòmiques per a les corporacions locals que mantenen conservatoris de música de Grau Elemental i/o Mitjà i per a les entitats sense ànim de lucre que mantenen centres autoritzats d'ensenyaments musicals de Grau Elemental i/o Mitjà durant l'exercici 2004.

Una vegada aprovada i publicada la Llei 17/2003, de 30 de desembre, de Pressupostos de la Generalitat Valenciana per a l'exercici 2004 (DOGV núm. 4.661, de 31 de desembre), d'acord amb el que estableix l'article 47.11 del Decret Legislatiu de 26 de juny de 1991, del Consell de la Generalitat Valenciana, pel qual s'aprova el Text Refós de la Llei d'Hisenda Pública de la Generalitat Valenciana, resulta procedent publicar la línia de subvenció que ha de finançar les citades ajudes, així com l'import global màxim que ha previst la llei anual pressupostària per a donar cobertura a la citada convocatòria.

Per tot això, en virtut de les facultats que em confiereix l'article 35 de la Llei 5/1983, de 30 de desembre, de Govern Valencià, de conformitat amb el que es disposa en l'ordene segon, punt 2, de l'Orde de 20 de novembre de 2003, de la Conselleria de Cultura, Educació i Esport

#### ORDENE

##### Únic

De conformitat amb el que estableix la Llei 17/2003, de 30 de desembre, de Pressupostos de la Generalitat Valenciana per a l'exercici 2004, les ajudes establides en l'Orde de 20 de novembre de 2003, de la Conselleria de Cultura, Educació i Esport, destinades a corporacions locals i entitats sense ànim de lucre titulars de conservatoris de música i de centres autoritzats d'ensenyaments musicals, respectivament, es finançaran a càrrec de la línia de subvenció T2463000 de la secció, servici i programa 09.02.01.422.30, per un import global màxim de 3.506.900 euros.

Contra la present orde, que posa fi a la via administrativa, els interessats podran interposar recurs contenciós administratiu davant el Tribunal Superior de Justícia de la Comunitat Valenciana en el termini de dos mesos a comptar des de l'endemà de publicació. Tot això, de conformitat amb el que disposen els articles 10, 14, 44 i 46 de la Llei Reguladora de la Jurisdicció Contenciós Administrativa.

Així mateix, les persones privades podran interposar el recurs potestatiu de reposició davant el conseller de Cultura, Educació i Esport en el termini d'un mes a comptar des de l'endemà de la publicació, segons el que estableixen els articles 107, 116 i 117 de la Llei 30/1992, de 26 de novembre, de Règim Jurídic de les Administracions Públiques i del Procediment Administratiu Comú.

València, 26 de gener de 2004

El conseller de Cultura, Educació i Esport,  
ESTEBAN GONZÁLEZ PONS

*ORDEN de 26 de enero de 2004, de la Conselleria de Cultura, Educación y Deporte, por la que se publica la línea presupuestaria y el importe global máximo destinado a la concesión de las ayudas económicas para las corporaciones locales que mantienen conservatorios de música de grado elemental y/o medio y para las entidades sin ánimo de lucro que mantienen centros autorizados de enseñanzas musicales de grado elemental y/o medio durante el ejercicio 2004, convocadas por Orden de 20 de noviembre de 2003. [2004/X1275]*

En fecha 18 de diciembre de 2003 fue publicada en el *Diari Oficial de la Generalitat Valenciana*, la Orden de 20 de noviembre de 2003, de la Conselleria de Cultura, Educación y Deporte, por la que se convocan ayudas económicas para las corporaciones locales que mantienen conservatorios de música de grado elemental y/o medio y para las entidades sin ánimo de lucro que mantienen centros autorizados de enseñanzas musicales de grado elemental y/o medio durante el ejercicio 2004.

Una vez aprobada y publicada la Ley 17/2003, de 30 de diciembre, de Presupuestos de la Generalitat Valenciana para el ejercicio 2004 (DOGV núm. 4.661, de 31 de diciembre), de conformidad con lo dispuesto por el artículo 47.11 del Decreto Legislativo de 26 de junio de 1991, del Consell de la Generalitat Valenciana, por el que se aprueba el Texto Refundido de la Ley de Hacienda Pública de la Generalitat Valenciana, resulta procedente publicar la línea de subvención que ha de financiar dichas ayudas, así como el importe global máximo que ha previsto la ley anual presupuestaria para dar cobertura a la citada convocatoria.

Por todo ello, en virtud de las facultades que me confiere el artículo 35 de la Ley 5/1983, de 30 de diciembre, de Gobierno Valenciano, de conformidad con lo dispuesto en el ordeno segundo punto 2 de la Orden de 20 de noviembre de 2003, de la Conselleria de Cultura, Educación y Deporte

#### ORDENO

##### Único

De conformidad con lo establecido por la Ley 17/2003, de 30 de diciembre, de Presupuestos de la Generalitat Valenciana para el ejercicio 2004, las ayudas establecidas en la Orden de 20 de noviembre de 2003, de la Conselleria de Cultura, Educación y Deporte, destinadas a corporaciones locales y entidades sin ánimo de lucro titulares de conservatorios de música y de centros autorizados de enseñanzas musicales, respectivamente, se financiarán con cargo a la línea de subvención T2463000 de la sección, servicio y programa 09.02.01.422.30 por un importe global máximo de 3.506.900 euros.

Contra la presente orden, que pone fin a la vía administrativa, los interesados podrán interponer recurso contenciós administrativo ante el Tribunal Superior de Justicia de la Comunidad Valenciana en el plazo de dos meses a contar desde el día siguiente al de publicación. Todo ello de conformidad con lo dispuesto en los artículos 10, 14, 44 y 46 de la Ley Reguladora de la Jurisdicción Contenciós Administrativa.

Asimismo, las personas privadas podrán interponer el recurso potestativo de reposición ante el conseller de Cultura, Educación y Deporte en el plazo de un mes a contar desde el día siguiente al de la publicación, según lo establecido en los artículos 107, 116 y 117 de la Ley 30/1992, de 26 de noviembre, de Régimen Jurídico de las Administraciones Públicas y del Procedimiento Administrativo Común.

Valencia, 26 de enero de 2004

El conseller de Cultura, Educación y Deporte,  
ESTEBAN GONZÁLEZ PONS

*ORDE de 26 de gener de 2004, de la Conselleria de Cultura, Educació i Esport, per la qual es publica la línia pressupostària i l'import global màxim destinat a la concessió de les ajudes econòmiques per al manteniment dels gabinets psicopedagògics escolars dependents d'ajuntaments i mancomunitats de municipis de la Comunitat Valenciana per a l'exercici 2004, convocades per Orde de 20 de novembre de 2003. [2004/X1276]*

Amb data 18 de desembre de 2003 va ser publicada en el *Diari Oficial de la Generalitat Valenciana* l'Orde de 20 de novembre de 2003, de la Conselleria de Cultura, Educació i Esport, per la qual es convoquen ajudes econòmiques destinades al manteniment dels gabinets psicopedagògics escolars dependents d'ajuntaments i mancomunitats de municipis de la Comunitat Valenciana per a l'exercici 2004.

Una vegada aprovada i publicada la Llei 17/2003, de 30 de desembre, de Pressupostos de la Generalitat Valenciana per a l'exercici 2004 (DOGV núm. 4.661, de 31 de desembre), d'acord amb el que estableix l'article 47.11 del Decret Legislatiu de 26 de juny de 1991, del Consell de la Generalitat Valenciana, pel qual s'aprova el Text Refós de la Llei d'Hisenda Pública de la Generalitat Valenciana, resulta procedent publicar la línia de subvenció que ha de finançar les citades ajudes, així com l'import global màxim que ha previst la llei anual pressupostària per a donar cobertura a la citada convocatòria.

Per tot això, en virtut de les facultats que em conferix l'article 35 de la Llei 5/1983, de 30 de desembre, de Govern Valencià, de conformitat amb el que es disposa en l'ordene segon, punt 2, de l'Orde de 20 de novembre de 2003, de la Conselleria de Cultura, Educació i Esport,

#### ORDENE

##### Únic

De conformitat amb el que estableix la Llei 17/2003, de 30 de desembre, de Pressupostos de la Generalitat Valenciana per a l'exercici 2004, les ajudes establides en l'Orde de 20 de novembre de 2003, de la Conselleria de Cultura, Educació i Esport, destinades al manteniment dels gabinets psicopedagògics escolars dependents d'ajuntaments i mancomunitats de municipis de la Comunitat Valenciana, per a l'exercici 2004, es finançaran a càrrec de la línia de subvenció T0071000 de la secció, servici i programa 09.02.01.422.20 per un import global màxim d'1.791.990 euros.

Contra la present orde, que posa fi a la via administrativa, els interessats podran interposar recurs contenciós administratiu davant el Tribunal Superior de Justícia de la Comunitat Valenciana, en el termini de dos mesos a comptar des de l'endemà de la seua publicació. Tot això, de conformitat amb el que disposen els articles 10, 14, 44 i 46 de la Llei Reguladora de la Jurisdicció Contenciosa Administrativa.

València, 26 de gener de 2004

El conseller de Cultura, Educació i Esport,  
ESTEBAN GONZÁLEZ PONS

*ORDEN de 26 de enero de 2004, de la Conselleria de Cultura, Educación y Deporte, por la que se publica la línea presupuestaria y el importe global máximo destinado a la concesión de las ayudas económicas para el mantenimiento de los gabinetes psicopedagógicos escolares dependientes de ayuntamientos y mancomunidades de municipios de la Comunidad Valenciana para el ejercicio 2004, convocadas por Orden de 20 de noviembre de 2003. [2004/X1276]*

En fecha 18 de diciembre de 2003 fue publicada en el *Diari Oficial de la Generalitat Valenciana*, la Orden de 20 de noviembre de 2003, de la Conselleria de Cultura, Educación y Deporte, por la que se convocan ayudas económicas destinadas al mantenimiento de los gabinetes psicopedagógicos escolares dependientes de ayuntamientos y mancomunidades de municipios de la Comunidad Valenciana para el ejercicio 2004.

Una vez aprobada y publicada la Ley 17/2003, de 30 de diciembre, de Presupuestos de la Generalitat Valenciana para el ejercicio 2004 (DOGV núm. 4.661, de 31 de diciembre), de conformidad con lo dispuesto por el artículo 47.11 del Decreto Legislativo de 26 de junio de 1991, del Consell de la Generalitat Valenciana, por el que se aprueba el Texto Refundido de la Ley de Hacienda Pública de la Generalitat Valenciana, resulta procedente publicar la línea de subvención que ha de financiar dichas ayudas, así como el importe global máximo que ha previsto la ley anual presupuestaria para dar cobertura a la citada convocatoria.

Por todo ello, en virtud de las facultades que me confiere el artículo 35 de la Ley 5/1983, de 30 de diciembre, de Gobierno Valenciano, de conformidad con lo dispuesto en el ordeno segundo punto 2 de la Orden de 20 de noviembre de 2003, de la Conselleria de Cultura, Educación y Deporte,

#### ORDENO

##### Único

De conformidad con lo establecido por la Ley 17/2003, de 30 de diciembre, de Presupuestos de la Generalitat Valenciana para el ejercicio 2004, las ayudas establecidas en la Orden de 20 de noviembre de 2003, de la Conselleria de Cultura, Educación y Deporte, destinadas al mantenimiento de los gabinetes psicopedagógicos escolares dependientes de ayuntamientos y mancomunidades de municipios de la Comunidad Valenciana, para el ejercicio 2004, se financiarán con cargo a la línea de subvención T0071000 de la secció, servicio y programa 09.02. 01.422.20 por un importe global máximo de 1.791.990 euros.

Contra la presente orden, que pone fin a la vía administrativa, los interesados podrán interponer recurso contencioso administrativo ante el Tribunal Superior de Justicia de la Comunidad Valenciana en el plazo de dos meses a contar desde el día siguiente al de su publicación. Todo ello de conformidad con lo dispuesto en los artículos 10, 14, 44 y 46 de la Ley Reguladora de la Jurisdicción Contenciosa Administrativa.

Valencia, 26 de enero de 2004

El conseller de Cultura, Educación y Deporte,  
ESTEBAN GONZÁLEZ PONS

## g) ALTRES ASSUMPTEs

**Conselleria de Cultura, Educació i Esport**

*ORDE de 23 de gener de 2004, de la Conselleria de Cultura, Educació i Esport, per la qual s'aprova la Carta de Servicis de l'Institut Valencià d'Art Modern (IVAM). [2004/X1273]*

Vist el projecte de Carta de Servicis de l'Institut Valencià d'Art Modern (IVAM), elevat a esta Conselleria pel seu director gerent, amb el preceptiu informe favorable de la Direcció General d'Administració Autònoma, i en virtut de les facultats conferides per l'article 12 del Decret 191/2001, de 18 de desembre, del Govern Valencià, pel qual es regulen les Cartes de Servicis de la Generalitat Valenciana,

## ORDENE

*Primer*

Aprovar la Carta de Servicis de l'IVAM, d'acord amb el contingut establert en l'annex d'esta orde.

*Segon*

Ordenar la publicació d'esta orde en el *Diari Oficial de la Generalitat Valenciana*.

*Tercer*

Acordar que a partir de la publicació de la present orde en el *Diari Oficial de la Generalitat Valenciana*, la Carta de Servicis de l'IVAM estiga disponible per al públic a través de l'adreça d'internet [www.gva.es](http://www.gva.es) en l'apartat de «Servicis al ciutadà» o en [www.gva.es/carta](http://www.gva.es/carta). Tot això sense perjudic d'altres accions divulgatives que, si és procedent, s'adopten.

València, 23 de gener de 2004

El conseller de Cultura, Educació i Esport,  
ESTEBAN GONZÁLEZ PONS

## ANNEX

## CARTA DE SERVICIS DE L'IVAM

**Compromís institucional**

L'IVAM és una entitat de dret públic de la Generalitat Valenciana, dedicada a la tutela, foment, difusió i investigació de l'art modern i contemporani, amb tres objectius fonamentals: custòdia, adquisició i presentació de la col·lecció; organització d'exposicions temporals; i desenvolupament d'activitats culturals encaminades al coneixement i difusió de les arts plàstiques internacionals, com ara seminaris, tallers didàctics, servici de biblioteca i investigació i publicacions especialitzades.

El nostre compromís amb els ciutadans és millorar la gestió per al gaudi de les col·leccions d'art contemporani, sintetitzant la visió de la història de les imatges d'una manera accessible i ràpida, i ajudant a la seua comprensió amb una adequada informació de tots els aspectes relatius a les arts visuals.

Kosme de Barañano  
Director gerent de l'IVAM

## DESCRIPCIÓ DEL SERVICI DE L'IVAM

**El Servic**

El Institut Valencià d'Art Modern, IVAM, té com a objectiu el desenvolupament de la política cultural de la Generalitat Valenciana en l'àmbit del coneixement, tutela, foment i difusió de l'art modern.

## g) OTROS ASUNTOS

**Conselleria de Cultura, Educación y Deporte**

*ORDEN de 23 de enero de 2004, de la Conselleria de Cultura, Educación y Deporte, por la que se aprueba la Carta de Servicios del Instituto Valenciano de Arte Moderno (IVAM). [2004/X1273]*

Visto el proyecto de Carta de Servicios del Instituto Valenciano de Arte Moderno (IVAM), elevado a esta Conselleria por su director Gerente, con el preceptivo informe favorable de la Dirección General de Administración Autonómica, y en virtud de las facultades conferidas por el artículo 12 del Decreto 191/2001, de 18 de diciembre, del Gobierno Valenciano, por el que se regulan las Cartas de Servicios de la Generalitat Valenciana,

## ORDENO

*Primero*

Aprobar la Carta de Servicios del IVAM, de acuerdo con el contenido establecido en el anexo de esta orden.

*Segundo*

Ordenar la publicación de esta orden en el *Diari Oficial de la Generalitat Valenciana*.

*Tercero*

Acordar que a partir de la publicación de la presente orden en el *Diari Oficial de la Generalitat Valenciana*, la Carta de Servicios del IVAM esté disponible para el público a través de la dirección de internet [www.gva.es](http://www.gva.es) en el apartado de "Servicis al ciutadano" o en [www.gva.es/carta](http://www.gva.es/carta). Todo ello sin perjuicio de otras acciones divulgativas que, en su caso, se adopten.

Valencia, 23 de enero de 2004

El conseller de Cultura, Educación y Deporte,  
ESTEBAN GONZÁLEZ PONS

## ANEXO

## CARTA DE SERVICIOS DEL IVAM

**Compromiso institucional**

El IVAM es una entidad de derecho público de la Generalitat Valenciana, dedicada a la tutela, fomento, difusión e investigación del arte moderno y contemporáneo, con tres objetivos fundamentales: custodia, adquisición y presentación de la colección; organización de exposiciones temporales; y desarrollo de actividades culturales encaminadas al conocimiento y difusión de las artes plásticas internacionales, como seminarios, talleres didácticos, servicio de biblioteca e investigación y publicaciones especializadas.

Nuestro compromiso con los ciudadanos es mejorar la gestión para el disfrute de las colecciones de arte contemporáneo, sintetizando la visión de la historia de las imágenes de una manera accesible y rápida, y ayudando a su comprensión con una adecuada información de todos los aspectos relativos a las artes visuales.

Kosme de Barañano  
Director gerente del IVAM

## DESCRIPCIÓN DEL SERVICIO DEL IVAM

**El Servicio**

El Institut Valencià d'Art Modern, IVAM, tiene como objetivo el desarrollo de la política cultural de la Generalitat Valenciana en el ámbito del conocimiento, tutela, fomento y difusión del arte moderno.

Per al compliment dels nostres fins, prestem els servicis següents:

1. Adquisició, presentació i investigació dels fons de la Col·lecció.
2. Organització d'exposicions temporals.
3. Visites guiades.
4. Tallers didàctics.
5. Biblioteca i Centre de Documentació.
6. Publicacions.
7. Amics de l'IVAM.
8. Beques de formació i perfeccionament.
9. Altres activitats culturals: \*Cicles de conferències \* Cicles de cine \* Concerts \* Cursos

A més, l'IVAM posa a disposició del públic els servicis de botiga-libreria, restaurant-cafeteria i la possibilitat de lloguer d'espais.

Assumim la responsabilitat d'aconseguir un enriquiment cultural a través de la difusió de l'art del segle XX i XXI.

#### COMPROMISOS CARTA DE SERVICIS DE L'IVAM

##### Difusió de l'art modern:

- La programació anual de l'IVAM està disponible amb una antelació mitjana d'un any, incloent data d'inauguració i clausura de les exposicions.

- L'IVAM informa del contingut de les exposicions en la seua pàgina web i els visitants amb l'entrega gratuïta de fullets informatius en tres idiomes.

- L'IVAM edita un catàleg de cada una de les exposicions temporals, disponible en la llibreria, des del dia de la seua inauguració.

- Organitza visites guiades de les exposicions, prèvia reserva amb una setmana d'antelació.

- L'IVAM publica anualment un exemplar de la col·lecció IVAM Documents.

##### Flexibilitat i agilitat:

- La programació dels tallers didàctics està disponible en la web i en fullets divulgatius a l'inici del curs escolar. S'atenen de forma immediata totes les reserves realitzades presencialment o telefònicament i, en un termini mitjà de 3 dies hàbils, aquelles que es facen per altres mitjans.

- L'IVAM atén de forma immediata totes les sol·licituds d'informació del seu fons documental, realitzades presencialment o telefònicament i, en un termini mitjà de 3 dies hàbils, les realitzades per qualsevol altre mitjà.

- L'IVAM respon tots els suggeriments per escrit i en l'idioma en què es reben, en un termini mitjà inferior a 15 dies hàbils.

##### Transparència

- Podrà seguir el grau de compliment dels indicadors de qualitat del servici en la pàgina [www.ivam.es](http://www.ivam.es) o en [www.gva.es/carta](http://www.gva.es/carta)

Para el cumplimiento de nuestros fines, prestamos los siguientes servicios:

1. Adquisición, presentación e investigación de los fondos de la Colección.
2. Organización de exposiciones temporales.
3. Visitas guiadas.
4. Talleres didácticos.
5. Biblioteca y Centro de Documentación.
6. Publicaciones.
7. Amigos del IVAM.
8. Becas de formación y perfeccionamiento.
9. Otras actividades culturales: \* Ciclos de conferencias \* Ciclos de cine \* Conciertos \* Cursos

Además, el IVAM pone a disposición del público los servicios de tienda-librería, restaurante-cafetería y la posibilidad de alquiler de espacios.

Asumimos la responsabilidad de lograr un enriquecimiento cultural a través de la difusión del arte del siglo XX y XXI.

#### COMPROMISOS CARTA DE SERVICIOS DEL IVAM

##### Difusión del arte moderno:

- La programación anual del IVAM está disponible con una antelación media de un año, incluyendo fecha de inauguración y clausura de las exposiciones.

- El IVAM informa del contenido de las exposiciones en su página web y a los visitantes con la entrega gratuita de folletos informativos en tres idiomas.

- El IVAM edita un catálogo de cada una de las exposiciones temporales, disponible en la librería, desde el día de su inauguración.

- Organiza visitas guiadas de las exposiciones, previa reserva con una semana de antelación.

- El IVAM publica anualmente un ejemplar de la colección IVAM Documentos.

##### Flexibilidad y agilidad:

- La programación de los talleres didácticos está disponible en la web y en folletos divulgativos al inicio del curso escolar. Se atienden de forma inmediata todas las reservas realizadas presencial o telefónicamente y, en un plazo medio de 3 días hábiles, aquellas que se hagan por otros medios.

- El IVAM atiende de forma inmediata todas las solicitudes de información de su fondo documental, realizadas presencial o telefónicamente y, en un plazo medio de 3 días hábiles, las realizadas por cualquier otro medio.

- El IVAM responde todas las sugerencias por escrito y en el idioma en que se reciban, en un plazo medio inferior a 15 días hábiles.

##### Transparencia

- Podrá seguir el grado de cumplimiento de los indicadores de calidad del servicio en la página [www.ivam.es](http://www.ivam.es) o en [www.gva.es/carta](http://www.gva.es/carta)

#### TAULA D'INDICADORS. MESUREM LA QUALITAT

ÀREA DE COMPROMÍS	INDICADORS ASSOCIATS	VALORS OBJECTIUS
DIFUSIÓ DE L'ART MODERN	Percentatge d'exposicions amb documentació informativa en fullets, catàlegs i web	100%
	Percentatge de visites guiades prèvia reserva	100%
FLEXIBILITAT	Termini mitjà de confirmació de reserves de tallers didàctics	3 dies hàbils
	Termini mitjà de resposta a les sol·licituds d'informació del fons documental	3 dies hàbils
	Temps mitjà de respostes a suggeriments	15 dies hàbils
TRANSPARÈNCIA	Accessibilitat on-line a les dades sobre els indicadors (per internet, en les nostres oficines o cridant al 012)	100%

## TABLA DE INDICADORES. MEDIMOS LA CALIDAD

ÁREA DE COMPROMISO	INDICADORES ASOCIADOS	VALORES OBJETIVOS
DIFUSIÓN DEL ARTE MODERNO	Porcentaje de exposiciones con documentación informativa en folletos, catálogos y web	100%
	Porcentaje de visitas guiadas previa reserva	100%
FLEXIBILIDAD	Plazo medio de confirmación de reservas de talleres didácticos	3 días hábiles
	Plazo medio de respuesta a las solicitudes de información del fondo documental	3 días hábiles
	Tiempo medio de respuestas a sugerencias	15 días hábiles
TRANSPARENCIA	Accesibilidad on-line a los datos acerca de los indicadores (por internet, en nuestras oficinas o llamando al 012)	100%

## AJUDE'NS A PRESTAR UN MILLOR SERVICI

– Si té qualsevol problema amb el nostre servici o desitja formular suggeriments, li preguem que empre els impresos que, a l'efecte, trobarà a les nostres instal·lacions.

## NÚMERO DE TELÈFON IVAM

Telèfon d'informació i atenció al client  
96 386 30 00

## Horari del Museu

D'octubre a maig, de dimarts a diumenge  
De 10.00 a 20.00 h.

De juny a setembre, de dimarts a diumenge  
De 10.00 a 22.00 h.

Dilluns: tancat.

<http://www.ivam.es>

**Conselleria de Territori i Habitatge**

*ACORD de 5 de novembre de 2003, de la Comissió Territorial d'Urbanisme de València, relatiu al pla de reforma interior El Barranquet de La Pobla de Vallbona. [2004/S1255]*

Vist l'expedient remès per l'Ajuntament de La Pobla de Vallbona referit al pla de reforma interior amb delimitació d'unitat d'execució El Barranquet dins de l'àrea 9 del sòl urbà segons classificació del pla general d'ordenació urbana de la població, i de conformitat amb els següents

## Antecedents de fet

Primer. El projecte es va sotmetre a informació pública mitjançant acord de la Comissió Municipal de Govern de data 12 de novembre de 2002.

El període d'exposició pública va ser notificat mitjançant anunci en el *Diari Oficial de la Generalitat Valenciana* de data 30 de gener de 2003, com també en el diari *Las Provincias* de data 31 de gener de 2003. En el citat període es va presentar una única alegació formulada pel Miguel Ciurana Cervera que s'estima incloent la seua parcel·la com a edificable privada estant inicialment com a viari de xarxa secundària.

L'aprovació provisional es produeix per acord del Ple de la corporació local en data 13 de març de 2003.

## AYÚDENOS A PRESTAR UN MEJOR SERVICIO

– Si tiene cualquier problema con nuestro servicio o desea formular sugerencias, le rogamos que emplee los impresos que, al efecto, encontrará en nuestras instalaciones.

## NUMERO DE TELÉFONO IVAM

Teléfono de información y atención al cliente  
96 386 30 00

## Horario del Museo

Octubre a mayo, de martes a domingo  
De 10.00 a 20.00 h.

Junio a septiembre, de martes a domingo  
De 10.00 a 22.00 h.

Lunes: cerrado.

<http://www.ivam.es>

**Conselleria de Territorio y Vivienda**

*ACUERDO de 5 de noviembre de 2003, de la Comisión Territorial de Urbanismo de Valencia, relativo al plan de reforma interior El Barranquet de La Pobla de Vallbona. [2004/S1255]*

Visto el expediente remitido por el Ayuntamiento de La Pobla de Vallbona referido al plan de reforma interior con delimitación de unidad de ejecución El Barranquet dentro del área 9 del suelo urbano según clasificación del Plan General de Ordenación Urbana de la población, y de conformidad con los siguientes,

## Antecedentes de hecho

Primero. El proyecto se sometió a información pública mediante acuerdo de la comisión municipal de gobierno de fecha 12 de noviembre de 2002.

El periodo de exposición pública fue notificado mediante anuncio en el *Diari Oficial de la Generalitat Valenciana* de fecha 30 de enero de 2003, así como en el diario *Las Provincias* de fecha 31 de enero de 2003. En el citado periodo se presentó una única alegación formulada por Miguel Ciurana Cervera que se estima incluyendo su parcela como edificable privada estando inicialmente como viario de red secundaria.

La aprobación provisional se produce por acuerdo del pleno de la corporación local en fecha 13 de marzo de 2003.

Segon. El projecte consta de memòria informativa, memòria justificativa, normes urbanístiques, plànols d'informació i plànols d'ordenació.

Tercer. L'objecte del present pla de reforma interior de millora és la millora de l'ordenació detallada que s'establia en el pla general adequant-la a la realitat física existent.

En concret es modifiquen un parell de vials i es fan per a viants a causa de l'orografia abrupta del lloc, s'elimina el vial de separació entre les illes 1 i 2 passant a ser espai lliure tota vegada que no complia cap funció d'accessibilitat necessària i donat el gran desnivell entre els seus punts extrems i finalment s'adeqüen l'amplària dels vials que coincideixen en el seu traçat amb el que indica el pla general a l'existent amb les edificacions i les tanques consolidades sempre que es complisquen unes condicions mínimes de funcionalitat viària.

Quart. Durant la tramitació de l'expedient no s'han sol·licitat informes a les administracions sectorials.

Cinqué. La Pobla de Vallbona compta amb el pla general aprovat definitivament per la Comissió Territorial d'Urbanisme en data 31 de gener de 1995.

Sisé. La Comissió Informativa de la Comissió Territorial d'Urbanisme de València, en sessió celebrada el 31 d'octubre de 2003, va emetre informe relatiu al projecte que ens ocupa, i complix així el que preceptua l'article 11 del Decret 77/1996, de 16 d'abril, del Govern Valencià, pel qual s'aprova el Reglament dels Òrgans Urbanístics de la Generalitat Valenciana.

#### Fonaments de dret

Primer. La tramitació ha sigut correcta, conforme al que estableix l'article 45,46 i 47, per remissió de l'article 52, de la Llei 6/1994, de 15 de novembre, de la Generalitat Valenciana, reguladora de l'activitat urbanística.

Segon. La documentació està completa, a l'efecte del compliment del que preceptuen els articles 27 i 28 de la Llei Reguladora de l'Activitat Urbanística.

Tercer. En el pla de reforma interior es delimita una unitat d'execució que compta amb els següents números:

UE El Barranquet	Dades
Sup. Total (m <sup>2</sup> )	74.540,40
Índex d'edificabilitat bruta (IEB) -m <sup>2</sup> t/m <sup>2</sup> s-	0,25
Xarxa viària (RV+AV) -m <sup>2</sup> s-	18.606,17
Zona verda computable-m <sup>2</sup> s-	2.236,48
Zona verda no computable-m <sup>2</sup> s-	1.288,58

Aquesta unitat coincideix amb l'àrea de repartiment.

D'altra banda s'ha de comprovar el manteniment de la proporcionalitat de les dotacions públiques respecte a l'aprofitament segons l'article 55.3 de la Llei 6/1994, de 15 de novembre, de la Generalitat Valenciana, Reguladora de l'Activitat Urbanística com també el compliment de l'article 17 de l'annex del Reglament de planejament de la Comunitat Valenciana.

Per a açò s'inclou el següent quadre:

	Scomputable	Sostre	TOTAL SD	Dot/
	edif. (m <sup>2</sup> t)	(m <sup>2</sup> s)	(m <sup>2</sup> s)	100m <sup>2</sup> t
Segons PGOU	75.296,48	18.824,12	20.643,69	109,67
Proposta	74.540,40	18.824,12	22.133,23	117,58
Percentatge de variació (%)				7,22

A la vista de l'anterior s'aprecia la millora en la proporció mencionada respecte del que estableix el Pla General d'Ordenació Urbana.

Quart. Des del punt de vista de l'ordenació estructural no es modifiquen els paràmetres urbanístics de la zona - edificabilitat, tipologia i densitat d'habitatges per ha- exclusivament s'incideix en la connexió de l'àmbit viari del sector a la rotonda existent al nord del sector II-2 sobre el camí de l'Argila la qual es realitza en el punt previst en el Pla General d'Ordenació Urbana i es millora la solució proposada des de dit pla.

Segundo. El proyecto consta de memoria informativa, memoria justificativa, normas urbanísticas, planos de información y planos de ordenación.

Tercero. El objeto del presente plan de reforma interior de mejora es la mejora de la ordenación pormenorizada que se establecía en el Plan General adecuándola a la realidad física existente.

En concreto se modifican un par de viales haciéndolos peatonales debido a la orografía abrupta del lugar, se elimina el vial de separación entre las manzanas 1 y 2 pasando a ser espacio libre toda vez que no cumplía ninguna función de accesibilidad necesaria y dado el gran desnivel entre sus puntos extremos y por último se adecuan la anchura de los viales que coinciden en su trazado con lo indicado en el Plan General a lo existente con las edificaciones y los vallados consolidados siempre que se cumplan unas condiciones mínimas de funcionalidad viaria.

Cuarto. Durante la tramitación del expediente no se han solicitado informes a las administraciones sectoriales.

Quinto. La Pobla de Vallbona cuenta con Plan General aprobado definitivamente por la Comisión Territorial de Urbanismo en fecha 31 de enero de 1995.

Sexto. La Comisión Informativa de la Comisión Territorial de Urbanismo de Valencia, en sesión celebrada el 31 de octubre de 2003, emitió informe relativo al proyecto que nos ocupa, cumpliendo así lo preceptuado en el artículo 11 del Decreto 77/1996, de 16 de abril, del Gobierno Valenciano, por el que se aprueba el reglamento de los órganos urbanísticos de la Generalitat Valenciana.

#### Fundamentos de derecho

Primero. La tramitación ha sido correcta, conforme a lo establecido en el artículo 45,46 y 47, por remisión del artículo 52, de la Ley 6/1994, de 15 de noviembre, de la Generalitat Valenciana, Reguladora de la Actividad Urbanística.

Segundo. La documentación está completa, a los efectos del cumplimiento de lo preceptuado en los artículos 27 y 28 de la Ley Reguladora de la Actividad Urbanística.

Tercero. En el plan de reforma interior se delimita una unidad de ejecución que cuenta con los siguientes números:

UE El Barranquet	Datos
SUP. Total (m <sup>2</sup> )	74.540,40
Índice de edificabilidad bruta (IEB) -m <sup>2</sup> t/m <sup>2</sup> s-	0,25
Red viaria (RV+AV) -m <sup>2</sup> s-	18.606,17
Zona verde computable-m <sup>2</sup> s-	2.236,48
Zona verde no computable-m <sup>2</sup> s-	1.288,58

Esta unidad coincide con el área de reparto.

Por otro lado se debe comprobar el mantenimiento de la proporcionalidad de las dotaciones públicas respecto al aprovechamiento según el artículo 55.3 de la Ley 6/1994, de 15 de noviembre, de la Generalitat Valenciana, Reguladora de la Actividad Urbanística así como el cumplimiento del artículo 17 del anexo del Reglamento de Planeamiento de la Comunidad Valenciana.

Para esto se incluye el siguiente cuadro:

	Scomputable	Techo	TOTAL SD	Dot/
	edif. (m <sup>2</sup> t)	(m <sup>2</sup> s)	(m <sup>2</sup> s)	100m <sup>2</sup> t
Según PGOU	75.296,48	18.824,12	20.643,69	109,67
Propuesta	74.540,40	18.824,12	22.133,23	117,58
Porcentaje de variación (%)				7,22

A la vista de lo anterior se aprecia la mejora en la proporción mencionada respecto de lo establecido en el Plan General de Ordenación Urbana.

Cuarto. Desde el punto de vista de la ordenación estructural no se modifican los parámetros urbanísticos de la zona -edificabilidad, tipología y densidad de viviendas por Ha- exclusivamente se incide en la conexión del ámbito viario del sector a la rotonda existente al norte del sector II-2 sobre el camino de la Argila la cual se realiza en el punto previsto en el Plan General de Ordenación Urbana mejorándose la solución propuesta desde dicho plan.



Cinqué. La Comissió Territorial d'Urbanisme, a proposta de la directora general de Planificació i Ordenació Territorial, és l'òrgan competent per a emetre dictamen resolutori sobre l'aprovació definitiva de plans de reforma interior de municipis de menys de 50.000 habitants, de conformitat amb el que disposa l'article 54.2.B de la Llei Reguladora de l'Activitat Urbanística, en relació amb l'article 10.A, per remissió de l'article 9.a), del Decret 201/2003, de 3 d'octubre, del Govern Valencià, pel qual s'aprova el Reglament dels òrgans urbanístics de la Generalitat Valenciana.

A la vista de quant antecedeix, la Comissió Territorial d'Urbanisme, en sessió celebrada el 5 de novembre de 2003, acorda: aprovar definitivament el pla de reforma interior amb delimitació d'unitat d'execució de l'àrea 9 de sòl urbà denominada El Barranquet del municipi de La Pobla de Vallbona.

Contra el present acord, que no posa fi a la via administrativa, es pot interposar recurs d'alçada davant de la secretària autonòmica de Territori i Medi Ambient, segons disposa l'article 74.3.c) de la Llei 5/1983, de 30 de desembre, de Govern Valencià i article 55 del títol IX del Decret 81/2003, de 27 de juny, del Consell de la Generalitat, que estableix l'estructura orgànica de les conselleries de l'administració de la Generalitat, en el termini d'un mes comptador a partir del dia següent a la data de la seua publicació.

Tot això sense perjudici que es puga exercir qualsevol altre recurs o acció que estime oportú.

València, 5 de novembre de 2003.- El secretari de la Comissió Territorial d'Urbanisme: Álvaro Aleixandre Ortí.

### Corts Valencianes

*Convocatòria d'una beca per a la formació pràctica d'un/a periodista en l'àmbit parlamentari. [2004/X1515]*

Segons el que disposa l'article 32 paràgraf 1, primer, del Reglament de la cambra, la Mesa de la Diputació Permanent de les Corts Valencianes, en la reunió realitzada el dia 21 de gener de 2004, ha resolt convocar una beca per a la formació d'un o una periodista, d'acord amb les següents bases:

#### Primera. Objecte

Les Corts Valencianes convoquen una beca per a la formació pràctica d'un o una periodista en l'àmbit parlamentari, que es desenvoluparà a la Secretaria General de les Corts Valencianes, en tasques com ara l'atenció a mitjans de comunicació, redacció de notes de premsa i reportatges, organització de rodes de premsa, elaboració d'articles d'opinió, entrevistes, gestió de publicitat, etc.

#### Segona. Durada i quantia

1. Aquesta beca tindrà una durada de 12 mesos i la quantia total serà d'11.193,88 euros bruts anuals, que es percebran a l'acabament del mes a raó de 932,82 euros, amb certificació prèvia del lletrat major.

Les Corts Valencianes contractaran una assegurança d'accidents i de malaltia per al becari o la becària pel temps de durada de la beca, en el supòsit que no tinguera cobertes aquestes contingències.

La beca serà indivisible i improrrogable. Serà incompatible amb qualsevol altra concedida per al mateix període o amb qualsevol classe de treball remunerat.

No podran participar en la convocatòria les persones que hagen gaudit de la beca esmentada amb anterioritat, si més no, durant un quadrimestre.

2. La concessió o gaudiment de la beca no suposarà vinculació laboral o funcional entre el becari o la becària i la cambra.

Quinto. La Comisión Territorial de Urbanismo, a propuesta de la directora general de Planificación y Ordenación Territorial, es el órgano competente para emitir dictamen resolutorio sobre la aprobación definitiva de planes de reforma interior de municipios de menos de 50.000 habitantes, de conformidad con lo dispuesto en el artículo 54.2.B de la Ley Reguladora de la Actividad Urbanística, en relación con el artículo 10.A, por remisión del artículo 9.a), del Decreto 201/2003, de 3 de octubre, del Gobierno Valenciano, por el que se aprueba el Reglamento de los Órganos Urbanísticos de la Generalitat Valenciana.

A la vista de cuanto antecede, la Comisión Territorial de Urbanismo, en sesión celebrada el 5 de noviembre de 2003, acuerda: aprobar definitivamente el plan de reforma interior con delimitación de unidad de ejecución del Área 9 de suelo urbano denominada El Barranquet del municipio de La Pobla de Vallbona.

Contra el presente acuerdo, que no pone fin a la vía administrativa, se puede interponer recurso de alzada ante la secretaria autonómica de Territorio y Medio Ambiente, según dispone el artículo 74.3.c) de la Ley 5/1983, de 30 de diciembre, de Gobierno Valenciano y artículo 55 del título IX del Decreto 81/2003, de 27 de junio, del Consell de la Generalitat, que establece la estructura orgánica de las consellerías de la administración de la Generalitat, en el plazo de un mes contado a partir del día siguiente a la fecha de su publicación.

Todo ello sin perjuicio de que se puedan ejercitar cualquier otro recurso o acción que estime oportuno.

Valencia, 5 de noviembre de 2003.- El secretario de la comisión territorial de Urbanismo: Álvaro Aleixandre Ortí.

### Corts Valencianes

*Convocatoria de una beca para la formación pràctica de un/a periodista en el ámbito parlamentario. [2004/X1515]*

De conformidad con lo dispuesto en el artículo 32 párrafo 1, Primero del Reglamento de la Cámara, la Mesa de la Diputación Permanente de las Cortes Valencianas en su reunión celebrada el día 21 de enero de 2004, ha resuelto convocar una beca para la formación de un/una periodista, de acuerdo con las siguientes bases:

#### Primera. Objeto

Las Cortes Valencianas convocan una beca para la formación pràctica de un/a periodista en el ámbito parlamentario, a desarrollar en la Secretaría General de las Cortes Valencianas, en tareas tales como atención a medios de comunicación, redacción de notas de prensa y reportajes, organización de ruedas de prensa, elaboración de artículos de opinión, entrevistas, gestión de publicidad, etc.

#### Segunda. Duración y cuantía

1. Dicha beca tendrá una duración de 12 meses y su cuantía total será de 11.193,88 euros brutos anuales, que se percibirán a la finalización del mes a razón de 932,82 euros previa certificación del letrado mayor.

Las Cortes Valencianas contratarán un seguro de accidentes y de enfermedad para el/la becario/a por el tiempo de duración de la beca, en el supuesto de que no tuviera cubiertas estas contingencias.

La beca será indivisible e improrrogable. Será incompatible con cualquier otra beca concedida por el mismo periodo o con cualquier clase de trabajo remunerado.

No podrán participar en la convocatoria quienes ya hayan disfrutado de la citada beca con anterioridad al menos durante un cuatrimestre.

2. La concesión o disfrute de la beca no supondrá vinculación laboral o funcional entre el becario ó la becària y la Cámara.

## Tercera. Sol·licitants

1. Poden sol·licitar la concessió de la beca els llicenciats i les llicenciades en Ciències de la Informació (secció Periodisme) de nacionalitat espanyola que residexquen a la Comunitat Valenciana.

2. Es consideraran mèrits preferents:

- a) Expedient acadèmic, fins un màxim de 4 punts.
- b) Cursos sobre la matèria objecte de la convocatòria:
  - Cursos postgrau universitari de més de 200 hores lectives, 4 punts.
  - cursos, fins a 2 punts.
- c) Coneixement del valencià, fins a 2 punts.
- d) Coneixement d'altres idiomes de la UE, fins a 2 punts.
- e) Coneixement d'informàtica, fins a 2 punts.
- f) Titulacions acadèmiques, sempre que no siguen requisit per a accedir a aquestes beques:
  - Llicenciatura, 1 punt.
  - Diploma d'estudis avançats o suficiència investigadora, 0,5 punts.
  - Tesi doctoral, 2 punts.
- g) Experiència en tasques pròpies de gabinets de comunicació, particularment d'institucions públiques, fins a 3 punts.

La justificació dels mèrits recollits en el barem anterior es realitzarà per qualsevol mitjà de prova admès en dret, i en particular:

- Per a títols acadèmics: original o fotocòpia compulsada.
- Per als cursos: títols i certificacions del centre docent corresponent, sense perjudici que els aspirants puguen ser sotmesos a les proves que la Comissió estime pertinents.
- Per als idiomes: títols i certificacions del centre docent corresponent, sense perjudici que els aspirants puguen ser sotmesos a les proves que la Comissió estime pertinents.
- Per a l'experiència professional: certificacions de l'empresa o institució corresponent.

## Quarta. Sol·licituds

1. Les persones que sol·liciten la beca hauran de presentar una instància dirigida al Molt Excel·lent Senyor President de les Corts Valencianes en el Registre General de les Corts Valencianes, carrer de la Llibertat, 10 de València, o en la forma establerta en l'article 38.4 de la Llei de règim jurídic de les administracions públiques i del procediment administratiu comú, segons el model annex, acompanyada del DNI i de la documentació que acredite de manera fefaent les condicions a què es refereix la base anterior.

2. El termini de presentació de sol·licituds serà de 15 dies hàbils, computables des de la publicació d'aquestes bases en el DOGV i en el BOCV.

## Cinquena

1. La Comissió de selecció estarà constituïda per:
  - Rosa María Barrieras Mombrú, vicepresidenta primera
  - Carmen Ninet Peña, secretària segona
  - Javier Guillem Carrau, lletrat major de les Corts Valencianes
  - Alejo Calatayud Francés, assessor de Presidència de les Corts Valencianes
  - Asunción Cabedo Llorens, cap de secció de l'Àrea Administrativa i Parlamentària, que actuarà com a secretària amb veu i vot.
2. Abans dels vint dies següents a l'acabament del termini de presentació de sol·licituds, la comissió es reunirà per examinar-les i posteriorment elevar la proposta d'adjudicació a la Mesa de les Corts.
3. La convocatòria de la beca podrà declarar-se deserta.
4. Es durà a terme una preselecció, segons els mèrits al·legats i valorats de conformitat amb la base tercera, i s'entendrà que han superat la preselecció els i les aspirants que obtinguen una qualificació igual o superior a 5 punts.
5. Els i les aspirants que hagen superat la preselecció podran ser convocats a la realització d'una entrevista i un supòsit pràctic que es puntuarà de 0 a 10 punts.

## Tercera. Solicitantes

1. Pueden solicitar la concesión de la beca los/las licenciados/as en Ciencias de la Información (sección Periodismo) de nacionalidad española que residan en la Comunidad Valenciana.

2. Se considerarán méritos preferentes:

- a) Expediente académico, hasta máximo 4 puntos.
- b) Cursos sobre la materia objeto de la convocatoria:
  - Cursos postgrado universitario de más de 200 horas lectivas, 4 puntos.
  - Otros cursos, hasta 2 puntos.
- c) Conocimientos de valenciano, hasta 2 puntos
- d) Conocimiento de otros idiomas de la UE, hasta 2 puntos.
- e) Conocimientos de informática, hasta 2 puntos
- f) Titulaciones académicas, siempre que no constituyan requisito para acceder a estas becas:
  - Licenciatura, 1 punto.
  - Diploma de Estudios Avanzados o Suficiencia investigadora, 0'5 puntos.
  - Tesis doctoral, 2 puntos.
- g) Experiencia en tareas propias de gabinetes de comunicación, particularmente de instituciones públicas, hasta 3 puntos.

La justificación de los méritos recogidos en el anterior baremo se realizará por cualquier medio de prueba admitido en derecho y en particular:

- Para títulos académicos: original o fotocopia compulsada
- Para los cursos: títulos y certificaciones del correspondiente centro docente, sin perjuicio de que los aspirantes puedan ser sometidos a las pruebas que la Comisión estime pertinentes.
- Para los idiomas: títulos y certificaciones del correspondiente centro docente, sin perjuicio de que los aspirantes puedan ser sometidos a las pruebas que la Comisión estime pertinentes.
- Para la experiencia profesional: certificaciones de la correspondiente empresa o institución.

## Cuarta. Solicitudes

1. Los/as solicitantes de la beca deberán presentar una instancia dirigida al Molt Excel·lent Senyor President de les Corts Valencianes en el Registro General de las Cortes Valencianes, c/ Libertad, 10 de Valencia, o en la forma establecida en el artículo 38.4 de la Ley de Régimen Jurídico de las Administraciones Públicas y del Procedimiento Administrativo Común, según el modelo anexo, acompañada del DNI y de la documentación que acredite de manera fehaciente las condiciones a que se refiere la base anterior.

2. El plazo de presentación de solicitudes será de 15 días, computables desde la publicación de las presentes bases en el DOGV y en el BOCV.

## Quinta

1. La Comisión de selección estará constituïda por:
  - Rosa María Barrieras Mombrú, vicepresidenta primera
  - Carmen Ninet Peña, secretaria segunda.
  - Javier Guillem Carrau, letrado mayor de las Cortes Valencianes.
  - Alejo Calatayud Francés, asesor de Presidencia de las Cortes Valencianes.
  - Asunción Cabedo Llorens, jefa de Sección del Área Administrativa Parlamentaria, que actuará como Secretaria con voz y voto.
2. Antes de los veinte días siguientes a la finalización del plazo de presentación de solicitudes, la Comisión se reunirá para examinarlas y elevar la propuesta de adjudicación a la Mesa de las Cortes.
3. La convocatoria de las becas podrá declararse desierta.
4. Se llevará a cabo una pre-selección, según los méritos alegados y valorados de conformidad con la base tercera, entendiéndose que han superado la preselección aquellos/as aspirantes que obtengan una calificación igual o superior a 5 puntos.
5. Los aspirantes que hayan superado la preselección podrán ser convocados a la realización de una entrevista y un supuesto práctico que se puntuará de 0 a 10 puntos.

6. Resultarà adjudicatari o adjudicatària de la beca l'aspirant que obtinga major puntuació, una vegada realitzada la suma aritmètica de les dues puntuacions citades.

7. Es constituirà una borsa de reserva amb els i les aspirants a la beca que tot i havent superat la selecció no en resulten adjudicatari o adjudicatària. La provisió de la beca vacante que es puga produir per renúncia de la persona adjudicatària o la suspensió o revocació de la Mesa de les Corts Valencianes, es realitzarà mitjançant la borsa de reserva de forma automàtica per resolució de la Presidència de les Corts Valencianes. La borsa de reserva es mantindrà fins l'acabament de la beca.

Sisena. Obligacions del becari o becària

1. El becari o la becària una vegada accepte la beca adquireix els compromisos següents:

a) Presentar certificació que acredite que no pateix malaltia o defecte físic que impedisca la prestació dels estudis i treballs que comporta l'acceptació de la beca.

b) Presentar declaració jurada de no tenir cap relació laboral.

c) Complir les bases de la convocatòria i altres normes que resulten d'aplicació com a conseqüència d'aquesta.

2. Començar el gaudiment de la beca el dia que s'assenyale.

3. El becari o la becària durà a terme les seues tasques en les dependències de les Corts Valencianes en les condicions de lloc i temps que se li indiquen, amb un mínim de sis hores diàries.

Els treballs realitzats seran de propietat de les Corts Valencianes i no podran ser utilitzats per l'autor o l'autora sense l'autorització corresponent.

Així mateix, el becari o la becària haurà d'observar discreció absoluta sobre els documents o les informacions que poguera conèixer en la institució i que no s'hagen fet públics sota cap forma.

4. Les Corts Valencianes es reserven el dret de suspendre, o, si escau, revocar el gaudiment de la beca, en el supòsit que el becari o la becària no realitze els treballs per a la seua formació pràctica en condicions satisfactòries, quan deixen de reunir-se els requisits que es van exigir o quan s'incomplisquen, sense causa que ho justifique, les condicions establertes en aquesta convocatòria.

5. L'incompliment pel becari o la becària de les seues obligacions podrà donar lloc a la privació de la beca pel temps que quede pendent, sense perjudici de les responsabilitats que resulten exigibles.

Contra aquest acord que no exhaureix la via administrativa, les persones interessades podran interposar recurs ordinari davant la Mesa de les Corts Valencianes, en el termini d'un mes comptador l'endemà de la publicació d'aquest acord en el *Butlletí Oficial de les Corts Valencianes* i el *Diari Oficial de la Generalitat Valenciana*, de conformitat amb el que hi ha establert en l'article 114 i següents de la Llei de règim jurídic de les administracions públiques i del procediment administratiu comú.

Palau de les Corts Valencianes (València), 21 de febrer de 2004.– El president: Julio de España Moya.

#### ANNEX

##### Model de sol·licitud

Convocatòria d'una beca per a la formació pràctica d'un o una periodista a les Corts Valencianes (21 de gener de 2004)

\_\_\_\_\_ (primer cognom)

\_\_\_\_\_ (nom)

6. Resultará adjudicatario/a de la beca el/la aspirante que obtenga mayor puntuación, una vez realizada la suma aritmética de las dos puntuaciones citadas.

7. Se constituirá una bolsa de reserva con los/las aspirantes a las becas, que habiendo superado la selección no resulten adjudicatarios/as de las mismas. La provisión de la beca vacante que pueda producirse por renuncia del adjudicatario/a o suspensión o revocación de la Mesa de las Cortes Valencianas se realizará por medio de dicha bolsa de reserva de forma automática por resolución de la Presidencia de las Cortes Valencianas. La bolsa de reserva se mantendrá hasta la finalización de las becas.

Sexta. Obligaciones del becario/a

1. El becario/a una vez que acepte la beca adquiere los siguientes compromisos:

a) Presentar certificación que acredite que no padece enfermedad o defecto físico que impida la prestación de los estudios y trabajos que conlleva la aceptación de la beca.

b) Presentar declaración jurada de no tener relación laboral alguna.

c) Cumplir las bases de la convocatoria y demás normas que resulten de aplicación como consecuencia de la misma.

2. Comenzar el disfrute de la beca el día que se señale.

3. El becario/a llevará a cabo sus tareas en las dependencias de las Cortes Valencianas en las condiciones de lugar y tiempo que se le indiquen, con un mínimo de seis horas diarias.

Los trabajos realizados serán de propiedad de las Cortes Valencianas y no podrán ser utilizados por el /la autor/a sin la correspondiente autorización.

Asimismo, los becarios/as deberán observar absoluta discreción sobre los documentos o informaciones que pudieran conocer en la institución y que no se hayan hecho públicos bajo ninguna forma.

4. Las Cortes Valencianas se reservan el derecho de suspender o, en su caso, revocar el disfrute de la beca, en el supuesto de que el becario/a no realizara sus trabajos para su formación práctica en condiciones satisfactorias, cuando dejaran de reunirse los requisitos que se exigieron o cuando se incumplieran, sin causa que lo justifique, las condiciones establecidas en la presente convocatoria.

5. El incumplimiento de el/la becario/a de sus obligaciones podrá dar lugar a la privación de la beca por el tiempo que quedare pendiente, sin perjuicio de las responsabilidades que resulten exigibles.

Contra el presente acuerdo que no agota la vía administrativa, las personas interesadas podrán interponer recurso ordinario ante la Mesa de las Cortes Valencianas, en el plazo de un mes a partir del día siguiente a la publicación de este acuerdo en el *Boletín Oficial de las Cortes Valencianas* y en el *Diari Oficial de la Generalitat Valenciana*, de conformidad con lo establecido en el artículo 114 y siguientes de la Ley de Régimen Jurídico de las Administraciones Públicas y del Procedimiento Administrativo Común.

Palau de les Corts Valencianes (Valencia), 21 de enero de 2004.– El presidente: Julio de España Moya.

#### ANEXO

##### Modelo de solicitud

Convocatoria una beca para la formación práctica de un/una periodista en las Cortes Valencianas (21 de enero de 2004).

\_\_\_\_\_ (primer apellido)

\_\_\_\_\_ (nombre)

\_\_\_\_\_ (segon cognom)

Data naixement \_\_\_\_\_

Nacionalitat \_\_\_\_\_

Document Nacional d'Identitat \_\_\_\_\_

Adreça \_\_\_\_\_

Població \_\_\_\_\_

CP \_\_\_\_\_

Telèfon \_\_\_\_\_

Llicenciat o llicenciada en:

Mèrits que s'al·leguen:

València, \_\_\_\_ d \_\_\_\_\_ de 2004

MOLT EXCEL·LENT SENYOR PRESIDENT DE LES CORTS VALENCIANES

#### IV. ADMINISTRACIÓ DE JUSTÍCIA

##### a) EDICTES I CÈDULES DE NOTIFICACIÓ D'INTERLOCUTÒRIES, PROVISIONS I SENTÈNCIES

###### Audiència Provincial de València

*Rotlle número 504/2003. Cèdula de notificació. [2004/Q982]*

Román Rodríguez de Albaladejo, secretari judicial de la Secció Novena de l'Audiència Provincial de València, mitjançant este edicte, faig saber:

Que en virtut del que s'ha acordat mitjançant la resolució del dia de hui, dictada en el rotlle 504/2003, que prové del jutj de menor quantia del Jutjat de Primera Instància de Moncada número 1, s'ha acordat notificar a l'apel·lat incomparegut en la present alçada, que es dirà al final, la sentència dictada en l'esmentat rotlle, que té l'encapçalament i la decisió que es diuen tot seguit:

###### «Encapçalament

La Secció Novena de l'Audiència Provincial de València, sent-ne ponent la magistrada María Antonia Gaitón Redondo, ha vist el present rotlle d'apel·lació número 504/2003, que prové de les actuacions de jutj de menor quantia número 81/1999, promogudes davant el Jutjat de Primera Instància número 1 de Moncada, entre les parts; d'una, com a demandat apel·lant, Isidro Martínez Alandes, representat pel procurador el senyor Del Pino Martínez, d'una altra, com a demandant apel·lat, Recubrimientos Vecoal, SL, representat pel procurador el senyor Peiró Guinot, i com a demandats apel·lats, en situació de rebel·lia, Mobeler Cooperativa Valenciana, Isidoro Díaz Albal i Laura Cabo Garay, sobre reclamació de quantitat.

###### Decisió

Desestimem del recurs d'apel·lació interposat per la representació d'Isidro Martínez Alandes, contra la sentència de data 5 de febrer de 2003, aclarida mitjançant la interlocutòria de 6 de març, dictada pel Jutjat de Primera Instància número 1 de Moncada en actuacions de jutj de menor quantia número 81/1999, i confirmem esta resolució, amb expressa imposició de les costes causades a l'alçada, a la part apel·lant.

\_\_\_\_\_ (segundo apellido)

Fecha de nacimiento \_\_\_\_\_

Nacionalidad \_\_\_\_\_

Documento Nacional de Identidad \_\_\_\_\_

Domicilio \_\_\_\_\_

Población \_\_\_\_\_

C.P. \_\_\_\_\_

Teléfono \_\_\_\_\_

Licenciado/a en: \_\_\_\_\_

Méritos que se alegan:

Valencia, a \_\_\_\_ de \_\_\_\_\_ de 2004

MOLT EXCEL·LENT SENYOR PRESIDENT DE LES CORTS VALENCIANES

#### IV. ADMINISTRACIÓN DE JUSTICIA

##### a) EDICTOS Y CÉDULAS DE NOTIFICACIÓN DE AUTOS, PROVIDENCIAS Y SENTENCIAS

###### Audiencia Provincial de Valencia

*Rollo número 504/2003. Cédula de notificación. [2004/Q982]*

Román Rodríguez de Albaladejo, secretario judicial de la Sección Novena de la Audiencia Provincial de Valencia, por medio del presente, hago saber:

Que en virtud de lo acordado por resolución del día de la fecha, recaída en el rollo 504/2003, dimanante del juicio de menor cuantía del Juzgado de Primera Instancia de Moncada número 1, se ha acordado notificar al apelado incomparecido en la presente alzada, que se dirá al final, la sentencia dictada en el meritado rollo, cuyo encabezamiento y fallo en como sigue:

###### «Encabezamiento

Vistos por la Sección Novena de la Audiencia Provincial de Valencia, siendo ponente la magistrada María Antonia Gaitón Redondo, el presente rollo de apelación número 504/2003, dimanante de los autos de juicio de menor cuantía número 81/1999, promovidos ante el Juzgado de Primera Instancia número 1 de Moncada, entre partes; de una, como demandado apelante, a Isidro Martínez Alandes, representado por el procurador señor Del Pino Martínez, de otra, como demandante apelado, a Recubrimientos Vecoal, SL, representado por el procurador señor Peiró Guinot, y como demandados apelados, en situación de rebeldía, a Mobeler Cooperativa Valenciana, Isidoro Díaz Albal y Laura Cabo Garay, sobre reclamación de cantidad.

###### Fallo

Desestimando el recurso de apelación interpuesto por la representación de Isidro Martínez Alandes, contra la sentencia de fecha 5 de febrero de 2003, aclarada por auto de 6 de marzo, dictada por el Juzgado de Primera Instancia número 1 de Moncada en autos de juicio de menor cuantía número 81/1999, confirmamos dicha resolución, con expresa imposición de las costas causadas en la alzada, a la parte apelante.

Notifiqueu esta resolució a les parts i, de conformitat amb l'establert en l'article 207.4 de la Llei d'Enjudiciament Civil, una vegada transcorreguts els terminis establerts, si escau, per a recórrer sense que s'hagen impugnats, romandrà ferma, sense necessitat de declaració; i procediu a retornar les actuacions originals, juntament amb el certificat literal de la present resolució i l'ofici oportú, al jutjat de què prové.

Esta és la nostra sentència, de la qual s'unirà un certificat al rotlle, que pronunciem, manem i firmem».

I perquè el que s'ha acordat es complisca i valga de notificació als apel·lats incompareguts en esta alçada, Mobeler, SL, Mobeler, SCV, Isidoro Díaz Albal i Laura Cabo Garay, i es publique en el *Diari Oficial de la Generalitat Valenciana*, lliure i expedisc el present edicte.

València, 28 de gener de 2004.— El secretari judicial: Román Rodríguez de Albaladejo.

### Audiència Provincial de València

*Rotlle d'apel·lació número 317/2003. Cèdula de notificació.*  
[2004/M1225]

Félix de Juan Aguado, secretari judicial de la Secció Desena de l'Audiència Provincial de València, mitjançant el present edicte, faig saber:

Que en virtut de l'acordat per resolució del dia de hui, dictada en el rotlle d'apel·lació número 317/2003, que prové del juí número 184/2002 sobre separació, del Jutjat de Primera Instància de Paterna 1, s'ha acordat notificar a l'apel·lat incomparegut en la present alçada que es dirà al final, la sentència dictada en el rotlle esmentat, que té l'encapçalament i la decisió següents:

Encapçalament:

«La Secció Desena de l'Audiència Provincial ha vist, en grau d'apel·lació, les actuacions de separació número 184/2002, seguides davant el Jutjat de Paterna 1, entre parts, d'una, com a demanant apel·lant, Francisca Pérez Valenciano, dirigida per la lletrada María Jesús Gimisó Císcar i representada pel procurador Rafael Irazo Sánchez, i de l'altra, com a demandat apel·lat, José Bayarri Segarra declarat rebel en primera instància.

Decisió:

Declarem ser procedent en part al recurs d'apel·lació interposat pel procurador Rafael Irazo Sánchez, en representació de Francisca Pérez Valenciano, contra la sentència de data 25 d'octubre de 2002 dictada pel Jutjat de Primera Instància número 1 de Paterna la resolució de la qual revoquem en el sentit de fixar com a pensió compensatòria la suma de 300 euros mensuals mantenint íntegrament la resta dels altres pronunciaments de la sentència sense fer expressa declaració quant a les costes d'esta alçada. Esta és la nostra sentència, de la qual es durà certificació al rotlle, que pronunciem, manem i firmem.»

I perquè l'acordat es complisca i valga de notificació a l'apel·lat incomparegut en esta alçada José Bayarri Segarra, amb la fixació prèvia del present edicte al tauler d'anuncis d'esta Secció Desena i la publicació en el *Diari Oficial de la Generalitat Valenciana*, el lliure i l'expedisc.

València, 28 de gener de 2004.— El secretari judicial: Félix de Juan Aguado.

### Audiència Provincial de València

*Actuacions de restitució del menor número 001012/2003-C. Cèdula de notificació.* [2004/S1132]

Alicia Ordeig Rabadán, secretària titular del Jutjat de Primera Instància número 26, de València, pel present, fa saber:

Notifíquese esta resolución a las partes y, de conformidad con lo establecido en el artículo 207.4 de la Ley de Enjuiciamiento Civil, una vez transcurridos los plazos previstos, en su caso, para recurrir sin haberse impugnado, quedará firme, sin necesidad de declaración; procediéndose a devolver los autos originales, junto con certificación literal de la presente resolución y el oportuno oficio, al juzgado de su procedencia.

Así por esta nuestra sentencia, de la que se unirá certificación al rollo, la pronunciamos, mandamos y firmamos».

Y para que lo acordado tenga lugar y sirva de notificación a los apelados incomparecidos en esta alzada, Mobeler, SL, Mobeler, SCV, Isidoro Díaz Albal y Laura Cabo Garay, su publicación *Diari Oficial de la Generalitat Valenciana*, libro y expido en el presente.

Valencia, 28 de enero de 2004.— El secretario judicial: Román Rodríguez de Albaladejo.

### Audiencia Provincial de Valencia

*Rollo de apelación número 317/2003. Cédula de notificación.*  
[2004/M1225]

Félix de Juan Aguado, secretario judicial de la Sección Décima de la Audiencia Provincial de Valencia, por medio del presente, hago saber:

Que en virtud de lo acordado por resolución del día de la fecha, recaída en el rollo de apelación número 317/2003, dimanante del juicio número 184/2002 sobre separación, del Juzgado de Primera Instancia de Paterna 1, se ha acordado notificar al apelado incomparecido en la presente alzada que se dirá al final, la sentencia dictada en el meritado rollo, cuyo encabezamiento y fallo es como sigue:

Encabezamiento:

«Vistos ante la Sección Décima de la Audiencia Provincial, en grado de apelación, los autos de separación número 184/2002, seguidos ante el Juzgado de Paterna 1, entre partes, de una, como demandante-apelante, Francisca Pérez Valenciano, dirigida por la letrada María Jesús Gimisó Císcar y representada por el procurador Rafael Irazo Sánchez, y de otra, como demandado-apelado, José Bayarri Segarra declarado rebelde en primera instancia.

Fallo:

Declaramos haber lugar en parte al recurso de apelación interpuesto por el procurador Rafael Irazo Sánchez, en representación de Francisca Pérez Valenciano, contra la sentencia de fecha 25 de octubre de 2002 dictada por el Juzgado de Primera Instancia número 1 de Paterna cuya resolución revocamos en el sentido de fijar como pensión compensatoria la suma de 300 euros mensuales manteniendo íntegramente el resto de los demás pronunciamientos de la sentencia sin hacer expresa declaración en cuanto a las costas de esta alzada. Así por esta nuestra sentencia, de la que se llevará certificación al rollo, lo pronunciamos, mandamos y firmamos.»

Y para que lo acordado tenga lugar y sirva de notificación al apelado incomparecido en esta alzada José Bayarri Segarra, previa fijación del presente en el tablón de anuncios de esta Sección Décima y su publicación en el *Diari Oficial de la Generalitat Valenciana*, libro y expido el presente.

Valencia, 28 de enero de 2004.— El secretario judicial: Félix de Juan Aguado.

### Audiencia Provincial de Valencia

*Autos de restitució del menor número 001012/2003-C. Cèdula de notificació.* [2004/S1132]

Alicia Ordeig Rabadán, secretaria titular del Juzgado de Primera Instancia número 26, de Valencia, por el presente, hago saber:

Que en les actuacions de restitució del menor 001012/2003-C, seguits a instància de l'advocat de l'estat, en representació del Ministeri de Justícia, en nom de Ferney Prieto Carmona, contra Maribel Ballesteros Cáceres, en situació de parador desconegut, en les quals en data 16 de desembre de 2003, ha recaigut la interlocutòria, que literalment diu així:

«Interlocutòria número 402/2003. Jutge que la dicta: Rafael Carbona Rosaleñ. Lloc: València. Data: 16 de desembre de 2003.

Antecedents de fet:

Primer. Que l'advocat de l'estat, amb la deguda representació i assistència, es va presentar escrit que va correspondre a este Jutjat, en sol·licitud de demanda de cooperació jurisdiccional en nom de Ferney Prieto Carmona, contra Maribel Ballesteros Cáceres per a la devolució de la menor Melani Johana Prieto Ballesteros.

Segon. Admesa a tràmit la demanda, es va dictar resolució i es va requerir a la demandada a restituir a la menor, donant-se trasllat al Ministeri Fiscal. Com que va resultar sense efecte la citació per ser infructuós el parador actual de la mare i la filla, es practicaren les indagacions policials pertinents.

Fonaments de dret

Únic. Segons disposen els articles 1.901 de la Llei d'Enjudiciament Civil i següents, el jutge dictarà resolució i requerirà a la persona que ha substret la menor perquè manifeste si accedix a la restitució o pel contrari s'oposa. A la vista dels fets exposats, procedix l'arxiu de les actuacions, en no resultar possible la pràctica de les diligències necessàries previstes en els articles 1.901 i següents de la Llei d'Enjudiciament Civil, amb caràcter previ a resoldre sobre la qüestió plantejada.

Vistos els preceptes citats i altres aplicables:

Part dispositiva: Rafael Carbona Rosaleñ, magistrat jutge del Jutjat de Primera Instància número 26 d'esta ciutat:

Dispose: arxivar les presents actuacions sense més tràmit.

Notifiqueu la present resolució. Contra esta resolució, es pot interposar recurs d'apel·lació davant l'Audiència Provincial de València (article 455 de la Llei d'Enjudiciament Criminal). El recurs es prepararà mitjançant escrit presentat en este Jutjat en el termini de cinc dies, limitat a citar la resolució apel·lada, i manifestant la voluntat de recórrer, amb expressió dels pronunciaments que impugna (article 457.2 de la Llei d'Enjudiciament Criminal). Guardau l'original del present i el testimoni en les actuacions.

Ho acorda i firma sa senyoria. Done fe.

Firma del jutge. Firma del secretari.»

I perquè valga de notificació en forma a la demandada Maribel Ballesteros Cáceres, en ignorat parador, expedisc i firme el present.

València, 30 de gener de 2004.– La secretària: Alicia Ordeig Rabadán.

### Jutjat de Primera Instància número 2 de Castelló de la Plana

Expedient número 580/2003. Cèdula de notificació. [2004/Q972]

«Interlocutòria

Castelló de la Plana, 12 de juny de 2003

Antecedents de fet

Únic

El procurador dels tribunals, Leopoldo Segarra, en nom i representació de Benedicta Pardo Escribano, assistit del lletrat el senyor Causanilles, va presentar demanda de mesures prèvies a l'adopció de mesures reguladores de la relacions paternofiliales contra Ricardo Tarazaga Rey. Admesa a tràmit la demanda, es van convocar les

Que en los autos de restitución del menor 001012/2003-C, seguidos a instancia del abogado del estado, en representación del Ministerio de Justicia, en nombre de Ferney Prieto Carmona, contra Maribel Ballesteros Cáceres, en situación de paradero desconocido, en los que en fecha 16 de diciembre de 2003, ha recaído auto, en la que literalmente dice así:

«Auto número 402/2003. Juez que lo dicta: Rafael Carbona Rosaleñ. Lugar: Valencia. Fecha: 16 de diciembre de 2003.

Antecedentes de hecho:

Primero. Que por el abogado del estado, con la debida representación y asistencia, se presentó escrito que correspondió a este Juzgado, en solicitud de demanda de cooperación jurisdiccional en nombre de Ferney Prieto Carmona, contra Maribel Ballesteros Cáceres para la devolución de la menor Melani Johana Prieto Ballesteros.

Segundo. Admitida a trámite la demanda, se dictó resolución requiriendo a la demandada a restituir a la menor, dándose traslado al Ministerio Fiscal. Resultando sin efecto la citación por ser infructuoso el paradero actual de la madre e hija, se practicaron las averiguaciones policiales pertinentes.

Fundamentos de derecho

Único. Según disponen los artículos 1.901 de la Ley de Enjuiciamiento Civil y siguientes, el juez dictará resolución requiriendo a la persona que ha sustraído a la menor para que manifieste si accede a la restitución o por el contrario se opone. A la vista de los hechos expuestos, procede el archivo de las actuaciones, al no resultar posible la práctica de las diligencias necesarias previstas en los artículos 1.901 y siguientes de la Ley de Enjuiciamiento Civil, con carácter previo a resolver sobre la cuestión planteada.

Vistos los preceptos citados y demás aplicables:

Parte dispositiva: Rafael Carbona Rosaleñ, magistrado-juez del Juzgado de Primera Instancia número 26 de esta ciudad:

Dispongo: archívense las presentes actuaciones sin más trámite.

Notifíquese la presente resolución. Contra esta resolución, cabe recurso de apelación ante la Audiencia Provincial de Valencia (artículo 455 de la Ley de Enjuiciamiento Criminal). El recurso se preparará por medio de escrito presentado en este Juzgado en el plazo de cinco días, limitado a citar la resolución apelada, manifestando la voluntad de recurrir, con expresión de los pronunciamientos que impugna (artículo 457.2 de la Ley de Enjuiciamiento Criminal). Guárdese original del presente y póngase testimonio en autos.

Lo acuerda y firma su señoría. Doy fe.

Firma del juez. Firma del secretario.»

Y para que sirva de notificación en forma a la demandada Maribel Ballesteros Cáceres, en ignorado paradero, expido y firmo el presente.

Valencia, 30 de enero de 2004.– La secretaria: Alicia Ordeig Rabadán.

### Juzgado de Primera Instancia número 2 de Castellón de la Plana

Expediente número 580/2003. Cédula de notificación. [2004/Q972]

«Auto

Castellón de la Plana, 12 de junio de 2003

Antecedentes de hecho

Único

Por el procurador de los tribunales, Leopoldo Segarra, en nombre y representación de Benedicta Pardo Escribano, asistido del letrado señor Causanilles, se presentó demanda de medidas previas a la adopción de medidas reguladoras de la relaciones paterno-filiales frente a Ricardo Tarazaga Rey. Admitida a trámite la demanda,

parts i el ministeri fiscal a compareixença, la qual va tindre lloc el dia i a l'hora assenyalats, amb assistència de la demandant.

#### Fonaments jurídics

##### Únic

De conformitat amb l'establert en l'article 770 de la Llei d'Enjuiciament Civil, en els processos que tracten exclusivament sobre guarda i custòdia de menors o sobre aliments reclamats en nom dels fills menors, per a l'adopció de mesures cautelars, se seguiran els tràmits establerts per a l'adopció de les mesures prèvies, coetànies o definitives en els processos de nul·litat, separació o divorci.

A la vista de la prova practicada en la vista, resulta justificada la sol·licitud formulada per la demandant, tot i tindre en compte que hi ha des del mes de febrer una interlocutòria d'allunyament acordat pel jutjat de instrucció a la vista de les agressions i amenaces patides per la demandant, resolució que no ha respectat el demandat, per això resulta justificada la temor de la demandant, i s'entén que és prudent no fixar un règim de visites.

Sobre la base dels antecedents i fonaments exposats, dispose:

L'adopció de les següents mesures provisionals reguladores de la guarda i custòdia dels menors Jonathan i Isabel Tarazaga Pardo: els menors queden sota la guarda i custòdia de la mare, sense establir règim de visites a favor del pare; el senyor Tarazaga haurà de pagar mensualment, en concepte d'aliments per als menors i alçament de càrregues, la quantitat de 500 euros, pagadors de bestreta en els cinc primers dies de cada mes al compte designat a este efecte per la mare.

Notifiqueu la present resolució a les parts.

Esta és la meua interlocutòria, que mane i firme.

La magistrada jutgessa del Jutjat de Primera Instància número 2».

Castelló de la Plana, 20 de gener de 2004.— La secretària judicial: María José Masiá Canota.

### Jutjat de Primera Instància número 3 de València

*Juí verbal número 774/2003. Cèdula de notificació.* [2004/M932]

Part demandant: Estudio Benimaclet, SL.

Part demandada: David Thomas Errington.

Sobre: altres verbals.

En el juí a què es fa referència, s'ha dictat la resolució la part dispositiva de la qual és del tenor literal següent:

«Decisió:

Que estimant la demanda formulada per la procuradora Rosa Correcher Pardo, en representació d'Estudio Benimaclet, SL, contra David Thomas Errington condemne este últim a pagar a la mercantil actora la suma de 1.800 euros més l'interés legal des de la demanda incrementat en dos punts des de la present sentència, i a pagar les costes processals causades.

Notifiqueu la present sentència a les parts, fent-los saber que és recurrible en apel·lació davant l'Audiència Provincial de València; el recurs s'ha de preparar mitjançant un escrit presentat en este Jutjat en el termini de cinc dies hàbils comptats des del dia següent al de la notificació, limitat a citar la resolució apel·lada, manifestant la voluntat de recórrer, amb expressió dels pronunciaments que s'impugnen.

Esta és la meua sentència, que es durà al llibre de les de la seua classe, i el secretari estendrà en les actuacions l'oportú testimoni, definitivament jutjant en primera instància, que pronuncie, mane i firme.»

Atés el desconeixement de l'actual domicili o residència de la part demandada, per provisió del dia de hui, el jutge, de conformitat amb el que disposen els articles 156.4 i 164 de la Llei 1/2000,

se convocó a las partes y ministerio fiscal a comparecencia, la cual tuvo lugar el día y hora señalado, con asistencia de la demandante.

#### Fundamentos jurídicos

##### Único

De conformidad con lo dispuesto en el artículo 770 de la Ley de Enjuiciamiento Civil, en los procesos que versen exclusivamente sobre guarda y custodia de menores o sobre alimentos reclamados en nombre de los hijos menores, para la adopción de medidas cautelares, se seguirán los trámites establecidos para la adopción de las medidas previas, coetáneas o definitivas en los procesos de nulidad, separación o divorcio.

A la vista de la prueba practicada en la vista, resulta justificada la solicitud formulada por la demandante, teniendo en cuenta que existe desde el mes de febrero un auto de alejamiento acordado por el juzgado de instrucción a la vista de las agresiones y amenazas sufridas por la demandante, resolución que no ha sido respetada por el demandado, de ahí que resulte justificado el temor de la demandante, entendiéndolo prudente no fijar un régimen de visitas.

En base a los antecedentes y fundamentos expuestos, dispongo:

La adopción de las siguientes medidas provisionales reguladoras de la guarda y custodia de los menores Jonathan e Isabel Tarazaga Pardo: los menores quedan bajo la guarda y custodia de la madre, sin establecer régimen de visitas a favor del padre; el señor Tarazaga deberá abonar mensualmente, en concepto de alimentos para los menores y levantamiento de cargas, la cantidad de 500 euros, pagaderas por anticipado en los cinco primeros días de cada mes en la cuenta designada al efecto por la madre.

Notifíquese la presente resolución a las partes.

Así por este mi auto, lo mando y firmo.

La magistrada jueza del Juzgado de Primera Instancia número 2».

Castellón de la Plana, 20 de enero de 2004.— La secretaria judicial: María José Masiá Canota.

### Juzgado de Primera Instancia número 3 de Valencia

*Juicio verbal número 774/2003. Cédula de notificación.* [2004/M932]

Parte demandante: Estudio Benimaclet, SL.

Parte demandada: David Thomas Errington.

Sobre: demás verbales.

En el juicio referenciado, se ha dictado la resolución cuya parte dispositiva es del tenor literal siguiente:

«Fallo:

Que estimando la demanda formulada por la procuradora Rosa Correcher Pardo, en representación de Estudio Benimaclet, SL, contra David Thomas Errington debo condenar y condeno a este último a satisfacer a la mercantil actora la suma de 1.800 euros más el interés legal desde la demanda incrementado en dos puntos desde la presente sentencia, y al pago de las costas procesales causadas.

Notifíquese la presente sentencia a las partes, haciéndoles saber que la misma es recurrible en apelación ante la Audiencia Provincial de Valencia, debiéndose preparar el recurso por medio de escrito presentado en este Juzgado en el plazo de cinco días hábiles contados desde el día siguiente de la notificación, limitado a citar la resolución apelada, manifestando la voluntad de recurrir, con expresión de los pronunciamientos que se impugnan.

Así por esta mi sentencia, que se llevará al libro de las de su clase, extendiendo en los autos el secretario el oportuno testimonio, definitivamente juzgando en primera instancia, lo pronuncio, mando y firmo.»

En atención al desconocimiento del actual domicilio o residencia de la parte demandada, por providencia del día de la fecha, el juez, de conformidad con lo dispuesto en los artículos 156.4 y 164 de la

d'Enjudiciament Civil, ha acordat la publicació del present edicte al tauler d'anuncis del Jutjat per a dur a efecte la diligència de notificació de sentència al demandat.

València, 28 de novembre de 2003.— El secretari judicial: Jerónimo Toledano Iturbe.

### Jutjat de Primera Instància número 8 de València

*Actuacions de divorci contenciós número 1.372/2002. Cèdula de notificació. [2004/Q1133]*

Juan Luis Beneyto Feliu, magistrat jutge del Jutjat de Primera Instància número 8, de València, mitjançant este edicte, faig saber:

Que en este jutjat i amb el número 1.372/2002 es tramiten actuacions de divorci contenciós a instàncies de la Generalitat Valenciana i en les quals és part el ministeri fiscal. En estes actuacions he acordat notificar la sentència dictada en data 18 de novembre de 2003 a José Valverde Andia, en la decisió de la consta el que es diu tot seguit:

«Que amb l'estimació de la demanda plantejada per María Paz Villanueva Coso, representada per la procuradora Encarnación Pérez Madazo, declare dissolt, per causa de divorci, el matrimoni contret per José Valverde Andia i María Paz Villanueva Coso, amb tots els efectes legals, i fixe com a mesura definitiva:

– L'assignació de l'ús i gaudi del domicili conjugal, així com del mobiliari i aixovar domèstic que hi ha a María Paz Villanueva Coso, que residirà en este habitatge.

Tot això sense fer una especial condemna en les costes d'este procediment.

I una vegada ferma esta resolució, remeteu-ne un testimoni al registre civil on figure inscrit el matrimoni, perquè ho anote al marge.

Esta és la meua sentència, que de conformitat amb l'establert en els articles 265 i 266 de la Llei Orgànica del Poder Judicial s'anotarà al llibre corresponent, se'n portarà un testimoni a les actuacions originals i que es notificarà a les parts, fent-los saber que contra esta sentència podran preparar en este jutjat un recurs d'apel·lació, dins dels cinc dies següents a la notificació, davant de l'Audiència Provincial de València. Cosa que pronuncie, mane i firme».

València, 30 de gener de 2004.— La secretària judicial: María Amparo Mollar Maseres.

### Jutjat de Primera Instància número 9 de València

*Actuacions de divorci número 630/2003. Cèdula de notificació. [2004/Q993]*

Antonio Rodríguez-Moldes Peiró, secretari del Jutjat de Primera Instància número 9 de València, mitjançant este edicte faig saber:

Que en les actuacions de divorci, que se segueixen amb el número 630/2003, a instància de Manuel Ramiro Polo contra Yoanka Jont Copello, en situació de rebel·lia, en les quals, en data 19 de desembre de 2003, s'ha dictat sentència, en la qual en la part dispositiva diu així:

«Decisió

Que amb l'estimació de la demanda interposada per la representació processal de Manuel Ramiro Polo contra Yoanka Jont Copello, acorde la dissolució del matrimoni per divorci dels expressats, amb tots els efectes legals, sense especial imposició de costes.

Ley 1/2000, de Enjuiciamiento Civil, ha acordado la publicación del presente edicto en el tablón de anuncios del Juzgado para llevar a efecto la diligencia de notificación de sentencia al demandado.

Valencia, 28 de noviembre de 2003.— El secretario judicial: Jerónimo Toledano Iturbe.

### Juzgado de Primera Instancia número 8 de Valencia

*Autos de divorcio contencioso número 1.372/2002. Cédula de notificación. [2004/Q1133]*

Juan Luis Beneyto Feliu, magistrado juez del Juzgado de Primera Instancia número 8, de Valencia, por el presente, hago saber:

Que en este juzgado y con el número 1.372/2002 se tramitan autos de divorcio contencioso a instancias de la Generalitat Valenciana y en los que es parte el ministerio fiscal, en cuyos autos he acordado notificar la sentencia dictada en fecha 18 de noviembre de 2003 a José Valverde Andia, en cuyo fallo consta lo siguiente:

«Que estimando la demanda planteada por María Paz Villanueva Coso, representada por la procuradora Encarnación Pérez Madazo, debo declarar y declaro disuelto, por causa de divorcio, el matrimonio contraído por José Valverde Andia y María Paz Villanueva Coso, con todos los efectos legales, y fijando como medida definitiva:

– La asignación del uso y disfrute del domicilio conyugal, así como del mobiliario y ajuar doméstico existente en el mismo a María Paz Villanueva Coso, que residirá en dicha vivienda.

Todo ello sin hacer una especial condena en las costas de este procedimiento.

Y firme que sea esta resolución, remítase testimonio de la misma al registro civil donde figure inscrito el matrimonio, para su anotación marginal.

Así por esta mi sentencia, que de conformidad con lo dispuesto en los artículos 265 y 266 de la Ley Orgánica del Poder Judicial se anotará en el libro correspondiente, llevándose testimonio de la misma a los autos originales, y que se notificará a las partes, haciéndoles saber que contra esta sentencia podrán preparar en este juzgado recurso de apelación, dentro de los cinco días siguientes a su notificación, ante la Audiencia Provincial de Valencia. Lo pronuncio, mando y firmo».

Valencia, 30 de enero de 2004.— La secretaria judicial: María Amparo Mollar Maseres.

### Juzgado de Primera Instancia número 9 de Valencia

*Autos de divorcio número 630/2003. Cédula de notificación. [2004/Q993]*

Antonio Rodríguez-Moldes Peiró, secretario del Juzgado de Primera Instancia número 9 de Valencia, por el presente hago saber:

Que en los autos de divorcio, seguidos con el número 630/2003, a instancia de Manuel Ramiro Polo contra Yoanka Jont Copello, en situación de rebeldía, en los que, en fecha 19 de diciembre de 2003, ha recaído sentencia, en la que en su parte dispositiva dice así:

«Fallo

Que estimando la demanda interpuesta por la representación procesal de Manuel Ramiro Polo contra Yoanka Jont Copello, debo acordar y acuerdo la disolución del matrimonio por divorcio de los expresados, con todos los efectos legales, sin especial imposición de costas.



Comuniqueu esta resolució, una vegada ferm el pronunciament de divorci, al registre civil. Contra esta sentència s'hi pot preparar un recurs d'apel·lació en el termini de cinc dies des de la notificació».

I perquè valga de notificació en forma a Yoanka Jont Copello, en rebel·lia, expedisc i firme el present edicte.

València, 19 de desembre de 2003.– El secretari judicial: Antonio Rodríguez-Moldes Peiró.

### Jutjat Social número 23 de Madrid

*Demanda ordinària número 674/2003. Cèdula de notificació.* [2004/M1127]

Demandant: Sonia Sanz Pérez.

Demandats: Empresa Hoobstrops, SL, Fondo de Garantía Salarial.

Gloria Morchón Izquierdo, secretària judicial en substitució del Jutjat Social número 23 de Madrid, faig saber:

Que en el procediment demanda 674/2003 d'este Jutjat Social, seguit a instància de Sonia Sanz Pérez contra l'empresa Empresa Hoobstrops, SL, Fondo de Garantía Salarial, sobre ordinari, s'ha dictat la següent:

Decisió:

Que estimant la demanda promoguda per Sonia Sanz Pérez contra l'empresa Hoobstrops, SL, en reclamació de quantitat, condemne la part demandada a pagar a la demandant la quantitat de 841,42 euros, pels conceptes reclamats en la demanda, més un 10% en concepte d'interés anual per mora, en proporció al període transcorregut des del 10 de gener de 2003 fins al dia de hui.

Notifiqueu la present resolució a les parts, i feu-los saber que hi podran interposar recurs de suplicació davant la Sala Social del Tribunal Superior de Justícia de Madrid, el qual haurà d'anunciar-se, per escrit o per compareixença, en el termini de cinc dies, a comptar des del següent al de la notificació de la sentència i amb expressa advertència que si és el recurrent la part demandada haurà d'exhibir davant este Jutjat el resguard acreditatiu d'haver depositat en el compte de recursos d'este Jutjat Social número 23, número d'identificació: 0030/1143/45/5023, obert en el Banco Español de Crédito (Banesto), oficina situada al carrer d'Orense, 19, d'esta ciutat, la quantitat objecte de condemna; es podrà substituir la consignació en metàl·lic per l'assegurament mitjançant aval bancari, en què s'haurà de fer constar la responsabilitat solidària de l'avalista i acreditar també haver depositat en l'indicat compte la quantitat de 150,25 euros preceptiva legalment per a recórrer, i sense estos requisits no es considerarà anunciat el dit recurs.

Esta és la meua sentència, que pronuncie, mane i firme.

I perquè valga de notificació en legal forma a Empresa Hoobstrops, SL, en parador ignorat, expedisc el present edicte per a inserir-lo en el *Butlletí Oficial de la Província*.

S'avisava al destinatari que les següents comunicacions es faran a les estrades d'este Jutjat, excepte les que revestisquen forma d'interlocutòria o sentència, o es tracte de citació a termini.

Madrid, 22 de gener de 2004.– La secretària judicial: Gloria Morchón Izquierdo.

### Jutjat de Primera Instància número 24 de València

*Actuacions de divorci contenciosos número 888/2002. Cèdula de notificació.* [2004/Q981]

Àngel Olmeda Buendía, secretari del Jutjat de Primera Instància número 24 de València, mitjançant este edicte faig saber:

Comuníquese esta resolución, una vez firme el pronunciamiento de divorcio, al registro civil. Contra esta sentencia cabe preparar recurso de apelación en el plazo de cinco días desde su notificación».

Y para que sirva de notificación en forma a Yoanka Jont Copello, en rebeldía, expido y firmo el presente.

Valencia, 19 de diciembre de 2003.– El secretario judicial: Antonio Rodríguez-Moldes Peiró.

### Juzgado de lo Social número 23 de Madrid

*Demanda ordinaria número 674/2003. Cédula de notificación.* [2004/M1127]

Demandante: Sonia Sanz Pérez.

Demandados: Empresa Hoobstrops, SL, Fondo de Garantía Salarial.

Gloria Morchón Izquierdo, secretaria judicial en sustitución del Juzgado de lo Social número 23 de Madrid, hago saber:

Que en el procedimiento demanda 674/2003 de este Juzgado de lo Social, seguido a instancias de Sonia Sanz Pérez contra la empresa Empresa Hoobstrops, SL, Fondo de Garantía Salarial, sobre ordinario, se ha dictado el siguiente:

Fallo:

Que estimando la demanda promovida por Sonia Sanz Pérez frente a la empresa Hoobstrops, SL, en reclamación de cantidad, debo condenar y condeno a la parte demandada a que abone a la demandante la cantidad de 841,42 euros, por los conceptos reclamados en su demanda, más un 10% en concepto de interés anual por mora, en proporción al período transcurrido desde el 10 de enero de 2003 hasta la fecha.

Notifíquese la presente resolución a las partes, haciéndoles saber que contra la misma podrán interponer recurso de suplicación para ante la Sala de lo Social del Tribunal Superior de Justicia de Madrid, el cual deberá ser anunciado, por escrito o por comparecencia, en el término de cinco días, a contar desde el siguiente al de la notificación de la sentencia y con expresa advertencia de que de ser el recurrente la parte demandada deberá exhibir ante este Juzgado el resguardo acreditativo de haber depositado en la cuenta de recursos de este Juzgado de lo Social número 23, número de identificación: 0030/1143/45/5023, abierta en el Banco Español de Crédito (Banesto), oficina sita en la calle de Orense, 19, de esta ciudad, la cantidad objeto de condena, pudiendo sustituirse la consignación en metálico por el aseguramiento mediante aval bancario, en el que deberá hacerse constar la responsabilidad solidaria del avalista y acreditar también haber depositado en la indicada cuenta la cantidad de 150,25 euros preceptiva legalmente para recurrir, sin cuyos requisitos no se tendrá por anunciado dicho recurso.

Así por esta mi sentencia, lo pronuncio, mando y firmo.

Y para que le sirva de notificación en legal forma a Empresa Hoobstrops, SL, en ignorado paradero, expido la presente para su inserción en el *Boletín Oficial de la Provincia*.

Se advierte al destinatario que las siguientes comunicaciones se harán en los estrados de este Juzgado, salvo las que revistan forma de auto o sentencia, o se trate de emplazamiento.

Madrid, 22 de enero de 2004.– La secretaria judicial: Gloria Morchón Izquierdo.

### Juzgado de Primera Instancia número 24 de Valencia

*Autos de divorcio contencioso número 888/2002. Cédula de notificación.* [2004/Q981]

Àngel Olmeda Buendía, secretario del Juzgado de Primera Instancia número 24 de Valencia, por el presente hago saber:

Que en les actuacions de divorci contenciós número 888/2002, que es tramiten en este jutjat a instàncies d'Evaristo Reig Roca, s'ha dictat sentència en data de hui, la part dispositiva de la qual diu així:

«Decisió

Que amb l'estimació de la demandada formulada per la procuradora Laura Lucena Herráez; en nom i representació d'Evaristo Reig Roca, contra Dana Andreea Popescu, en rebel·lia, declare la dissolució del matrimoni format pels cònjuges esmentats anteriorment, per causa de divorci, amb tots els efectes legals.

No procedix fer expressa condemna en costes a cap dels litigants a l'empara de l'article 394 de la Llei d'Enjudiciament Civil, atesa la índole de la matèria litigiosa i la falta d'oposició en el present plet.

Manera d'impugnació: mitjançant un recurs d'apel·lació davant l'Audiència Provincial de València (article 455 de la Llei d'Enjudiciament Criminal).

El recurs es prepararà a través d'un escrit presentat en este jutjat en el termini de cinc dies hàbils, comptadors des del sendemà de la notificació, limitat a citar la resolució apel·lada, manifestant la voluntat de recórrer, amb expressió dels pronunciaments que impugna (article 457.2 de la Llei d'Enjudiciament Criminal).

Esta és la meua sentència, que pronuncie, mane i firme».

I perquè valga de notificació en forma al demandat, Dana Andreea Popescu, el parador del qual es desconeix, expedisc i firme el present edicte.

València, 26 de gener de 2004.– El secretari judicial: Ángel Olmeda Buendía.

#### **d) DEVOLUCIÓ D'AVALS O FIANCES A PROCURADORS**

##### **Tribunal Superior de Justicia de la Comunidad Valenciana**

*Informació pública de la devolució de fiança a Natividad Saiz Aparicio, per causar baixa en l'exercici professional com a procuradora dels tribunals. [2004/S1092]*

Atés que així s'ha acordat pel president d'este Tribunal Superior de Justicia en l'expedient governatiu número 358/1998, que fa referència a la procuradora Natividad Sáiz Aparicio, es fa saber:

Que en compliment del que estableix l'article 25 i següents de l'Estatut General dels Procuradors dels Tribunals, causa baixa en l'exercici professional com a procuradora dels tribunals, en el partit judicial de València; s'anuncia la baixa d'esta per defunció, i per tal de procedir a la devolució de la fiança constituïda en el seu dia, s'obri un termini de sis mesos des de la publicació del present anunci, a l'efecte de reclamacions.

València, 20 de gener de 2004. El secretari de Govern: Juan José Montero Chamorro.

##### **Tribunal Superior de Justicia de la Comunidad Valenciana**

*Informació pública de la devolució de fiança a María del Carmen Olmos Más, per causar baixa en l'exercici professional com a procuradora dels tribunals. [2004/S1094]*

Atés que així s'ha acordat pel president d'este Tribunal Superior de Justicia l'expedient governatiu número 376/1993, que fa referència a la procuradora María del Carmen Olmos Más, es fa saber:

Que en compliment del que estableix l'article 25 i següents de l'Estatut General dels Procuradors dels Tribunals, causa baixa en

Que en los autos de divorcio contencioso número 888/2002, que se tramitan en este juzgado a instancias de Evaristo Reig Roca, ha recaído sentencia de fecha, en la que su parte dispositiva dice así:

«Fallo

Que estimando la demandada formulada por la procuradora Laura Lucena Herráez; en nombre y representación de Evaristo Reig Roca, contra Dana Andreea Popescu, en rebeldía, debo declarar y declaro la disolución del matrimonio formado por los anteriormente mencionados cónyuges, por causa de divorcio, con todos los efectos legales.

No procede hacer expresa condena en costas a ninguno de los litigantes al amparo del artículo 394 de la Ley de Enjuiciamiento Civil, dada la índole de la materia litigiosa y la falta de oposición en el presente pleito.

Modo de impugnación: mediante recurso de apelación ante la Audiencia Provincial de Valencia (artículo 455 de la Ley de Enjuiciamiento Criminal).

El recurso se preparará por medio de escrito presentado en este juzgado en el plazo de cinco días hábiles, contados desde el día siguiente de la notificación, limitado a citar la resolución apelada, manifestando la voluntad de recurrir, con expresión de los pronunciamientos que impugna (artículo 457.2 de la Ley de Enjuiciamiento Criminal).

Así por esta sentencia, lo pronuncio, mando y firmo».

Y para que sirva de notificación en forma al demandado, Dana Andreea Popescu, cuyo paradero se desconoce, expido y firmo el presente.

Valencia, 26 de enero de 2004.– El secretario judicial: Ángel Olmeda Buendía.

#### **d) DEVOLUCIÓN DE AVALES O FIANZAS A PROCURADORES**

##### **Tribunal Superior de Justicia de la Comunidad Valenciana**

*Información pública de la devolució de fianza a Natividad Saiz Aparicio, per causar baja en el ejercicio profesional como procuradora de los tribunales. [2004/S1092]*

Por así haberse acordado por el presidente de este Tribunal Superior de Justicia en el expediente gubernativo número 358/1988, referente a la procuradora Natividad Sáiz Aparicio, se hace saber:

Que en cumplimiento de lo dispuesto en el artículo 25 y siguientes del Estatuto General de los Procuradores de los Tribunales, causa baja en el ejercicio profesional como procuradora de los Tribunales, en el partido judicial de Valencia; se anuncia su baja por fallecimiento y con el fin de proceder a la devolución de la fianza constituída en su día, se abre un plazo de seis meses desde la publicación del presente anuncio, a efectos de reclamaciones.

Valencia, 20 de enero de 2004.– El secretario de Gobierno: Juan José Montero Chamorro.

##### **Tribunal Superior de Justicia de la Comunidad Valenciana**

*Información pública de la devolució de fianza a María del Carmen Olmos Más, per causar baja en el ejercicio profesional como procuradora de los tribunales. [2004/S1094]*

Por así haberse acordado por el presidente de este Tribunal Superior de Justicia en el expediente gubernativo número 376/1993, referente a la procuradora María del Carmen Olmos Más, se hace saber:

Que en cumplimiento de lo dispuesto en el artículo 25 y siguientes del Estatuto General de los Procuradores de los Tribuna-

l'exercici professional com a procuradora dels tribunals, en el partit judicial de València; s'anuncia la baixa d'esta, i per tal de procedir a la devolució de la fiança constituïda en el seu dia, s'obri un termini de sis mesos des de la publicació del present anunci, a l'efecte de reclamacions.

València, 20 de gener de 2004.- El secretari de Govern: Juan José Montero Chamorro.

### **Tribunal Superior de Justicia de la Comunidad Valenciana**

*Informació pública de la devolució de fiança a Amparo Ferrer Aquiles, per causar baixa en l'exercici professional com a procuradora dels tribunals.* [2004/S1094]

Atés que així s'ha acordat pel president d'este Tribunal Superior de Justicia l'expedient governatiu número 385/1997, que fa referència a la procuradora Amparo Ferrer Aquiles, es fa saber:

Que en compliment del que estableix l'article 25 i següents de l'Estatut General dels Procuradors dels Tribunals, causa baixa en l'exercici professional com a procuradora dels tribunals, en el partit judicial de Requena; s'anuncia la baixa d'esta, i per tal de procedir a la devolució de la fiança constituïda en el seu dia, s'obri un termini de sis mesos des de la publicació del present anunci, a l'efecte de reclamacions.

València, 20 de gener de 2004.- El secretari de Govern: Juan José Montero Chamorro.

## **V. ALTRES ANUNCIS**

### **a) ORDENAMENT DEL TERRITORI I URBANISME**

#### **1. Tràmits de procediments dels plans**

##### **Conselleria de Territori i Habitatge**

*Ressenya de la resolució de 22 de desembre de 2003, del conseller de Territori i Habitatge, relativa a l'aprovació definitiva de l'homologació i el pla de reforma interior de la UE-30 del terme municipal d'Alacant.* [2004/X1504]

D'acord amb l'article 59.4b de la Llei 6/1994, de 15 de novembre, de la Generalitat Valenciana, reguladora de l'Activitat Urbanística, es publica una ressenya de la resolució del conseller de Territori i Habitatge, de 22 de desembre de 2003, la qual s'ha publicat juntament amb les normes urbanístiques aprovades, en el *Butlletí Oficial de la Província d'Alacant* núm. 28, de 4 de febrer de 2004.

València, 9 de febrer de 2004.- La directora general de Planificació i Ordenació Territorial: Cristina Santamarina Siurana.

### **Ajuntament d'Estubeny**

*Informació pública dels treballs de PRI de millora de l'ordenació detallada.* [2004/M1231]

L'Ajuntament ha aprovat els treballs de PRI de millora de l'ordenació detallada, cosa que s'exposa al públic als efectes que disposa l'article 38 de la Llei 6/1994, de 15 de novembre, Reguladora de l'Activitat Urbanística, per termini d'un mes.

Estubeny, 27 de gener de 2004.- L'alcalde accidental: Modesto J. Esparza Esparza.

les, causa baja en el ejercicio profesional como procuradora de los tribunales, en el partido judicial de Valencia; se anuncia su baja, y con el fin de proceder a la devolución de la fianza constituida en su día, se abre un plazo de seis meses desde la publicación del presente anuncio, a efectos de reclamaciones.

Valencia, 20 de enero de 2004.- El secretario de Gobierno: Juan José Montero Chamorro.

### **Tribunal Superior de Justicia de la Comunidad Valenciana**

*Información pública de la devolución de fianza a Amparo Ferrer Aquiles, por causar baja en el ejercicio profesional como procuradora de los tribunales.* [2004/S1096]

Por así haberse acordado por el presidente de este Tribunal Superior de Justicia en el expediente gubernativo número 385/1997, referente a la procuradora Amparo Ferrer Aquiles, se hace saber:

Que en cumplimiento de lo dispuesto en el artículo 25 y siguientes del Estatuto General de los Procuradores de los Tribunales, causa baja en el ejercicio profesional como procuradora de los Tribunales, en el partido judicial de Requena; se anuncia su baja, y con el fin de proceder a la devolución de la fianza constituida en su día, se abre un plazo de seis meses desde la publicación del presente anuncio, a efectos de reclamaciones.

Valencia, 20 de enero de 2004.- El secretario de Gobierno: Juan José Montero Chamorro.

## **V. OTROS ANUNCIOS**

### **a) ORDENACIÓN DEL TERRITORIO Y URBANISMO**

#### **1. Trámites procedimentales de los planes**

##### **Conselleria de Territorio y Vivienda**

*Reseña de la resolución de 22 de diciembre de 2003, del consejero de Territorio y Vivienda, relativa a la aprobación definitiva de la Homologación y el Plan de Reforma Interior de la UE-30 del término municipal de Alicante.* [2004/X1504]

De acuerdo con el artículo 59.4b de la Ley 6/1994, de 15 de noviembre, de la Generalitat Valenciana, Reguladora de la Actividad Urbanística, se publica una reseña de la Resolución del consejero de Territorio y Vivienda, de 22 de diciembre de 2003, la cual se ha publicado junto con las Normas Urbanísticas aprobadas, en el *Boletín Oficial de la Provincia de Alicante* número 28, de 4 de febrero de 2004.

Valencia, 9 de febrero de 2004.- La directora general de Planificación y Ordenación Territorial: Cristina Santamarina Siurana.

### **Ayuntamiento de Estubeny**

*Información pública de los trabajos de PRI de mejora de la ordenación pormenorizada.* [2004/M1231]

El Ayuntamiento ha aprobado los trabajos de PRI de mejora de la ordenación pormenorizada, lo que se expone al público a los efectos previstos en el artículo 38 de la Ley 6/1994, de 15 de noviembre, Reguladora de la Actividad Urbanística, por plazo de un mes.

Estubeny, 27 de enero de 2004.- El alcalde accidental: Modesto J. Esparza Esparza.

### Ajuntament de Xilxes

*Informació pública de l'estudi de detall de la unitat d'execució A-6 del sòl urbà residencial de la platja de Xilxes.* [2004/M1177]

Per Decret de l'Alcaldia, de data 27 de gener de 2004, s'ha resolt sotmetre a informació pública durant el termini de 20 dies hàbils, mitjançant la publicació en el *Diari Oficial de la Generalitat Valenciana* i en un diari no oficial d'informació general de la Comunitat Valenciana, l'estudi de detall que afecta la unitat d'execució A-6 del sòl urbà residencial de la platja de Xilxes.

Durant el termini d'informació pública, qualsevol persona podrà consultar la documentació exposada a l'Ajuntament de Xilxes i formular al·legacions.

Tot això es publica de conformitat amb el que disposen els articles 52 i 46 de la Llei 6/1994, de 15 de novembre, de la Generalitat Valenciana, Reguladora de l'Activitat Urbanística en relació amb l'article 173 del Reglament de Planejament de la Comunitat Valenciana.

Xilxes, 27 de gener de 2004.— L'alcalde: Vicente Lapuerta Sierra.

### Ajuntament d'Oliva

*Informació pública de la modificació puntual de les normes urbanístiques del Pla General d'Ordenació Urbana.* [2004/M1108]

L'Ajuntament d'Oliva tramita expedient per a la modificació del vigent Pla General d'Ordenació Urbana (PGOU) consistent en la modificació de la redacció dels articles 357 i 359 de les normes urbanístiques sobre condicions de tanca d'obres, emmagatzemament de materials de construcció i ocupació de la via pública amb motiu de l'execució d'obres.

Article 357. Redacció actual.

Article 357.1. El front de la casa o parcel·la, on es realitzen obres, es tancarà amb una tanca de material consistent i opac, d'una altura compresa entre 1,80 i 2,50 metres i d'aspecte decorós.

2. La dita tanca de protecció podrà ocupar part de la vorera, en proporció a l'amplària d'esta, sense que en cap cas l'ocupació puga ser superior a dos terços de l'amplària de la vorera que, almenys, mantindrà lliure un espai de 0,70 metres.

Article 357. Redacció proposada.

Article 357.

1. En compliment de la normativa general sobre seguretat i salut en el sector de la construcció, el front de la casa o parcel·la on es realitzen obres, haurà de tancar-se amb una tanca de material consistent i opac, d'una altura compresa entre 1,60 i 2,50 metres i d'aspecte decorós.

2. La dita tanca de protecció podrà ocupar part de la vorera, en proporció a l'amplària d'esta, sense que en cap cas l'ocupació puga ser superior a dos terços de l'amplària de la vorera que, almenys, mantindrà lliure un espai de 0,80 metres.

3. En supòsits tècnicament justificats i atenent les característiques i dimensions del solar i de la via pública afectada podrà autoritzar-se l'ocupació de la via pública, vorera i part de la calçada, mitjançant una doble tanca de seguretat, amb un corredor central de trànsit per a vianants d'amplària mínima de 0,80 metres, destinant-se l'espai de calçada ocupat al depòsit de materials, contenidors, caseta d'obres i com a zona de càrrega i descàrrega de vehicles. Esta doble tanca haurà de garantir el trànsit rodat de la via pública en condicions mínimes de seguretat i disposarà, a l'efecte, de l'oportuna senyalització. Les tanques que conformen esta doble tanca tindran les característiques tècniques descrites en el número 1 del present article.

### Ayuntamiento de Chilches

*Información pública del estudio de detalle de la unidad de ejecución A-6 del suelo urbano residencial de la playa de Chilches.* [2004/M1177]

Por Decreto de la Alcaldía, de fecha 27 de enero de 2004, se ha resuelto someter a información pública durante el plazo de 20 días hábiles, mediante publicación en el *Diari Oficial de la Generalitat Valenciana* y en un diario no oficial de información general de la Comunidad Valenciana, el estudio de detalle que afecta a la unidad de ejecución A-6 del suelo urbano residencial de la playa de Chilches.

Durante el plazo de información pública, cualquier persona podrá consultar la documentación expuesta en el Ayuntamiento de Chilches y formular alegaciones.

Todo ello se publica de conformidad con lo dispuesto en los artículos 52 y 46 de la Ley 6/1994, de 15 de noviembre, de la Generalitat Valenciana, Reguladora de la Actividad Urbanística en relación con el artículo 173 del Reglamento de Planeamiento de la Comunidad Valenciana.

Chilches, 27 de enero de 2004.— El alcalde: Vicente Lapuerta Sierra.

### Ayuntamiento de Oliva

*Información pública de la modificación puntual de las normas urbanísticas del Plan General de Ordenación Urbana.* [2004/M1108]

Por el Ayuntamiento de Oliva se tramita expediente para la modificación del vigente Plan General de Ordenación Urbana (PGOU) consistente en la modificación de la redacción de los artículos 357 y 359 de las normas urbanísticas sobre condiciones de vallado de obras, almacenamiento de materiales de construcción y ocupación de la vía pública con motivo de la ejecución de obras.

Artículo 357. Redacción actual.

Artículo 357.1. El frente de la casa o parcela, donde vayan a realizarse obras, se cerrará con una valla de material consistente y opaco, de una altura comprendida entre 1,80 y 2,50 metros y de aspecto decoroso.

2. Dicha valla de protección podrá ocupar parte de la acera, en proporción al ancho de ésta, sin que en ningún caso la ocupación pueda ser superior a dos tercios del ancho de la acera que, al menos, mantendrá libre un espacio de 0,70 metros.

Artículo 357. Redacción propuesta.

Artículo 357.

1. En cumplimiento de la normativa general sobre seguridad y salud en el sector de la construcción, el frente de la casa o parcela donde vayan a realizarse obras, deberá cerrarse con una valla de material consistente y opaco, de una altura comprendida entre 1,60 y 2,50 metros y de aspecto decoroso.

2. Dicha valla de protección podrá ocupar parte de la acera, en proporción al ancho de ésta, sin que en ningún caso la ocupación pueda ser superior a dos tercios del ancho de la acera que, al menos, mantendrá libre un espacio de 0,80 metros.

3. En supuestos técnicamente justificados y atendiendo a las características y dimensiones del solar y de la vía pública afectada podrá autorizarse la ocupación de la vía pública, acera y parte de la calzada, mediante un doble vallado de seguridad, con un pasillo central de tránsito peatonal de anchura mínima de 0,80 metros, destinándose el espacio de calzada ocupado al depósito de materiales, contenedores, caseta de obras y como zona de carga y descarga de vehículos. Este doble vallado deberá garantizar el tránsito rodado de la vía pública en condiciones mínimas de seguridad y dispondrá, al efecto, de la oportuna señalización.

Las vallas que conformen este doble vallado tendrán las características técnicas descritas en el número 1 del presente artículo.

Article 359. Redacció actual.

Article 359.

1. Les obres disposaran d'espais destinats al depòsit de materials que no podran emmagatzemar-se en espais d'ús públic.

2. Els materials es prepararan i col·locaran dins del recinte de l'obra, excepte en cas d'impossibilitat.

Article 359. Redacció proposada.

Article 359.

1. Amb caràcter general no s'autoritzaran les ocupacions de la via pública amb apilaments o depòsits de materials de construcció. Estos materials es prepararan i col·locaran dins del recinte de l'obra, excepte cas d'impossibilitat, tècnicament justificada en atenció a les dimensions i característiques del solar.

2. Sempre que la via pública que enfront el solar a edificar resulte apta, s'autoritzarà, en casos especials, l'ocupació de la via pública amb depòsits de materials mitjançant el sistema de doble tanca de seguretat regulat en l'article 357.3 d'estes normes.

3. En qualsevol cas, sempre que s'autoritze una ocupació de via pública amb materials de construcció, estos hauran d'emmagatzemar-se aptes i estancs que permeten este contingut, garantint-se la seguretat viària i evitant la deterioració de la via pública.

4. En cap cas podrà fer-se ús de la via pública i espais públics per a treballs de manipulació, preparació i mesclat de materials de construcció.

De conformitat amb el que disposen els articles 55.1 de la Llei 6/1994, de 15 de novembre, en relació amb l'article 38 de la nova norma legal, se sotmet la present proposta de modificació de planejament a informació pública per període d'un mes comptat a partir del dia següent al de publicació del present anunci en el *Diari Oficial de la Generalitat Valenciana*.

L'expedient i documentació administrativa es troben exposats al Departament d'Urbanisme de l'Ajuntament d'Oliva perquè els interessats els examinen i consulten.

Oliva, 26 de gener de 2004.- L'alcalde: Salvador Fuster Mestre.

## Ajuntament de Quart de Poblet

*Informació pública de l'estudi de detall de les parcel·les ubicades a la plaça de Juan Sebastián Elcano. [2004/Q1189]*

Mitjançant el Decret de l'Alcaldia 48/2004, de 12 de gener, s'acorda sotmetre a informació pública l'estudi de detall de les parcel·les ubicades a la plaça de Juan Sebastián Elcano, que el públic podrà consultar en l'oficina tècnica d'aquest ajuntament durant el termini de 20 dies, comptats des de la publicació d'aquest edicte en el *Diari Oficial de la Generalitat Valenciana*, període en què podran formular al·legacions, proposicions i alternatives tècniques, de conformitat amb el que estableix l'article 46 i concordants de la Llei 6/1994, Reguladora de l'Activitat Urbanística.

Quart de Poblet, 14 de gener de 2004.- L'alcaldesa: Carmen Martínez Ramírez.

## 2. Altres assumptes

### Ajuntament de Náquera

*Informació pública de la suspensió de llicències urbanístiques a tot el terme municipal. [2004/M1473]*

Que el Ple de l'Ajuntament, en sessió celebrada amb data 29 de gener de 2004, va adoptar l'acord de suspendre les llicències urbanístiques a tot el terme municipal fins que el Ple adopte acord de sotmetre a exposició pública el Pla General d'Ordenació Urbana;

Artículo 359. Redacción actual.

Artículo 359.

1. Las obras dispondrán de espacios destinados al depósito de materiales que no podrán almacenarse en espacios de uso público.

2. Los materiales se prepararán y colocarán dentro del recinto de la obra, salvo en caso de imposibilidad.

Artículo 359. Redacción propuesta.

Artículo 359.

1. Con carácter general no se autorizarán las ocupaciones de la vía pública con acopios o depósitos de materiales de construcción. Estos materiales se prepararán y colocarán dentro del recinto de la obra, salvo caso de imposibilidad, técnicamente justificada en atención a las dimensiones y características del solar.

2. Siempre que la vía pública que de frente el solar a edificar resulte apta, se autorizará, en casos especiales, la ocupación de la vía pública con depósitos de materiales mediante el sistema de doble vallado de seguridad regulado en el artículo 357.3 de estas normas.

3. En cualquier caso, siempre que se autorice una ocupación de vía pública con materiales de construcción, éstos deberán almacenarse aptos y estancos que permitan este contenido, garantizándose la seguridad vial y evitando el deterioro de la vía pública.

4. En ningún caso podrá hacerse uso de la vía pública y espacios públicos para trabajos de manipulado, preparación y mezclado de materiales de construcción.

De conformidad con lo dispuesto en los artículos 55.1 de la Ley 6/1994, de 15 de noviembre, en relación con el artículo 38 de la nueva norma legal, se somete la presente propuesta de modificación de planeamiento a información pública por período de un mes contado a partir del día siguiente al de publicación del presente anuncio en el *Diari Oficial de la Generalitat Valenciana*.

El expediente y documentación administrativa se hallan expuestos en el Departamento de Urbanismo del Ayuntamiento de Oliva para su examen y consulta por los interesados.

Oliva, 26 de enero de 2004.- El alcalde: Salvador Fuster Mestre.

## Ayuntamiento de Quart de Poblet

*Información pública del estudio de detalle de las parcelas ubicadas en la plaza de Juan Sebastián Elcano. [2004/Q1189]*

Por el Decreto de la Alcaldía 48/2004, de 12 de enero, se acuerda someter a información pública el estudio de detalle de las parcelas ubicadas en la plaza de Juan Sebastián Elcano, que el público podrá consultar en la oficina técnica de este ayuntamiento durante el plazo de 20 días, contados a partir de la publicación de este edicto en el *Diari Oficial de la Generalitat Valenciana*, período en el que podrán formular alegaciones, proposiciones y alternativas técnicas, de conformidad con lo establecido en el artículo 46 y concordantes de la Ley 6/1994, Reguladora de la Actividad Urbanística.

Quart de Poblet, 14 de enero de 2004.- La alcaldesa: Carmen Martínez Ramírez.

## 2. Otros asuntos

### Ayuntamiento de Náquera

*Información pública de la suspensión de licencias urbanísticas en todo el término municipal. [2004/M1473]*

Que el Pleno del Ayuntamiento, en sesión celebrada con fecha 29 de enero de 2004, adoptó el acuerdo de suspender las licencias urbanísticas en todo el término municipal hasta que el Pleno adopte acuerdo de someter a exposición pública el Plan General de Orde-

en el dit acord es faran constar aquelles zones del territori objecte del planejament, les noves determinacions de les quals suposen modificació del règim urbanístic vigent, d'acord amb el que disposa l'article 27 del Reial Decret 1346/1976, de 2 d'abril, pel qual s'aprova el Text Refós de la Llei del Sòl i Ordenació Urbana.

Cosa que es fa pública perquè en prengueu coneixement.

Nàquera, 4 de febrer de 2004.– L'alcalde: Ricardo Arnal Pavía.

### Ajuntament de Paiporta

*Informació pública de l'aprovació de la retaxació de càrregues i de l'aprovació inicial de les quotes d'urbanització del sector 3.* [2004/F1468]

Esta Alcaldía ha dictat el Decret número 33/2004, de 3 de febrer, la part resolutiva del qual és del següent tenor literal:

Resolució

Primer. Aprovar la retaxació de càrregues per import de 140.598,39 euros (IVA inclòs) sol·licitada per la mercantil Desenvolupaments Urbanos Paiporta, SL, agent urbanitzador del sector 3.

Segon. Aprovar inicial i definitivament per al cas que no es produïsquen al·legacions les següents quotes d'urbanització:

<i>Illa</i>	<i>Parcel·la</i>	<i>Propietari</i>	<i>m<sup>2</sup></i>	<i>Euros</i>	<i>Total pagament</i>
Manzana	Parcela	Propietario			Total pago
4	18	Edificaciones Albufera 2001 SL	1320,17	3523,87	3523,87
6	5,0	Creaciones Royal SL	1009,6	2694,88	
6	10,8	Creaciones Royal SL	1918,02	5119,68	
6	20,1	Creaciones Royal SL	5919,18	15799,79	23614,35
5	10,1	Comercial Benpaes SA	5000,00	13346,26	
2	10	Comercial Benpaes SA	464,7	1240,40	
5	10,2	Comercial Benpaes SA	1857,74	4958,78	
4	10,3	Comercial Benpaes SA	436,92	1166,25	
4	10,4	Comercial Benpaes SA	436,92	1166,25	
4	10,5	Comercial Benpaes SA	436,92	1166,25	
4	10,6	Comercial Benpaes SA	436,92	1166,25	
4	10,7	Comercial Benpaes SA	580,12	1548,49	25758,93
6	4,0	Concepción Puertes Baixauli	4484,88	11971,28	11971,28
3	2,0	Consuelo Masiá Ciscar	1697,30	4530,52	4530,52
6	8,0	Desarrollos Urbanos Paiporta SL	1122,70	2996,77	
6	9,0	Desarrollos Urbanos Paiporta SL	503,88	1344,98	
6	20,2	Desarrollos Urbanos Paiporta SL	2277,71	6079,78	10421,54
5	6,1	Maver SL	757,84	2022,87	
5	6,10	Maver SL	850,00	2268,87	
5	6,2	Maver SL	757,84	2022,87	
5	6,3	Maver SL	780,00	2082,02	
5	6,4	Maver SL	780,00	2082,02	
5	6,5	Maver SL	780,00	2082,02	12560,65
5	6,6	Pascualeta CB	780,00	2082,02	
5	6,7	Pascualeta CB	780,00	2082,02	
5	6,8	Pascualeta CB	780,00	2082,02	
5	6,9	Pascualeta CB	850,00	2268,87	8514,92
1	16,0	Francasa SA	1617,19	4316,69	4316,69
6	3,0	Polisilla SL	505,12	1348,29	1348,29
2	13,0	Jl. i A. Mtnez. Rubio	505,77	1350,03	1350,03
3	1	Josefa Masiá Ciscar	608,71	1624,80	1624,80
4	17	Miguel López Villán	705,73	1883,77	1883,77
4	14	Promociones Taramat SL	1657,16	4423,38	4423,38
4	15	Rafael Romeu Aparicio	407,67	1088,17	1088,17
4	19	E.S. Nou Accés SL	1260,76	3365,29	3365,29
4	11	Vedapark Promociones SL	4099,58	10942,82	10942,82
2	12	Vte. Martínez Espinos	960,21	2563,04	2563,04
6	7,0	Vte. i Amparo Ruiz Puertes	2546,05	6796,05	6796,05
			52673,31	140598,39	140598,39

nación Urbana, en cuyo acuerdo se harán constar aquellas zonas del territorio objeto del planeamiento, cuyas nuevas determinaciones supongan modificación del régimen urbanístico vigente, de acuerdo con lo dispuesto en el artículo 27 del Real Decreto 1346/1976, de 2 de abril, por el que se aprueba el Texto Refundido de la Ley del Suelo y Ordenación Urbana.

Lo que se hace público para general conocimiento.

Náquera, 4 de febrero de 2004.– El alcalde: Ricardo Arnal Pavía.

### Ayuntamiento de Paiporta

*Información pública de la aprobación de la retasación de cargas y de la aprobación inicial de las cuotas de urbanización del sector 3.* [2004/F1468]

Por esta Alcaldía se ha dictado el Decreto número 33/2004, de 3 de febrero, cuya parte resolutiva es del siguiente tenor literal:

Resolución

Primero. Aprobar la retasación de cargas por importe de 140.598,39 euros (IVA incluido) solicitada por la mercantil Desarrollos Urbanos Paiporta, SL, agente urbanizador del sector 3.

Segundo. Aprobar inicial y definitivamente para el caso de que no se produzcan alegaciones las siguientes cuotas de urbanización:

Tercer. Exposar al públic per termini de 20 dies hàbils en el *Diari Oficial de la Generalitat Valenciana* i en un diari de difusió corrent a la comunitat autònoma.

Quart. Notificar-ho a tots els interessats que hi haja en l'expedient.

Paiporta, 10 de febrer de 2004.- El alcalde: Bartolomé Bas Tarazona.

## b) LICITACIÓ DE CONTRACTES ADMINISTRATIUS

### 1. Administració territorial de la Generalitat Valenciana

#### Conselleria d'Infraestructures i Transport

Concurs número 2003/10/0121, 2003/10/0123 i 2003/10/0286. Consultoria i assistència per a la direcció d'obra: estació d'aigües residuals, col·lector general i bombament a emissari submarí a Benicarló i altres. [2004/X1491]

##### 1. Entitat adjudicadora

a) Organisme: Generalitat Valenciana. Conselleria d'Infraestructures i Transport, av. de Blasco Ibáñez, núm. 50, Tel. 96 386 64 25, Fax: 96386 73 49, 46010 València.

b) Dependència que tramita l'expedient: Servici de Contractació i Expropiacions.

c) Números d'expedients: 2003/10/0121, 2003/10/0123 i 2003/10/0286.

##### 2. Objecte del contracte

###### a) Descripció de l'objecte:

2003/10/0121. Consultoria i assistència per a la direcció d'obra: estació depuradora d'aigües residuals, col·lector general i bombament a emissari submarí a Benicarló (Castelló).

2003/10/0123: Consultoria i assistència per a la direcció d'obra: estació depuradora d'aigües residuals, col·lector general i bombament a emissari submarí a Vinaròs (Castelló).

2003/10/0286. Consultoria i assistència per a la direcció d'obra: estació depuradora d'aigües residuals i col·lectors generals de Peñíscola (Castelló).

b) Lloc d'execució: els indicats en l'apartat anterior.

c) Termini d'execució (mesos): el que s'indica en la clàusula 4ª del plec de clàusules administratives particulars.

##### 3. Tramitació, procediment i forma d'adjudicació

a) Tramitació: estos expedients es troben sotmesos a tramitació anticipada, a l'empara del que disposen els articles 69, apartats 3 i 4 de la Llei de Contractes de les Administracions Públiques.

b) Procediment: obert.

c) Forma: concurs.

##### 4. Pressupost base de licitació. Import total

2003/10/0121: 325.790,38 euros.

2003/10/0123: 337.327,37 euros.

2003/10/0286: 377.234,54 euros.

##### 5. Garantia provisional

2003/10/0121: 6.515,81 euros

2003/10/0123: 6.746,55 euros

2003/10/0286: 7.544,69 euros

##### 6.a) Obtenció de documentació i informació

Conselleria d'Infraestructures i Transport

Alacant: av. d'Aguilera, 1- 03007. Tel. 96 593 40 00.

Castelló: av. del Mar, 16 - 12003. Tel. 964 35 81 21.

València: av. de Blasco Ibáñez, 50 - 46010. Tel. 96 386 64 25.

Fax: 96 386 73 49

b) Data límit d'obtenció de documents i informació: 22.03.2004.

##### 7. Requisits específics del contractista

Solvència econòmica i financera i solvència tècnica i professional: la solvència econòmica i financera, així com la tècnica i professional serà acreditada pels mitjans que estableix el plec de clàusules administratives en la clàusula 6.

Tercero. Exponer al público por plazo de 20 días hábiles en el *Diari Oficial de la Generalitat Valenciana* y en un diario de difusión corriente en la comunidad autónoma.

Cuarto. Notificar a cuantos interesados haya en el expediente.

Paiporta, 10 de febrero de 2004.- El alcalde: Bartolomé Bas Tarazona.

## b) LICITACIÓN DE CONTRATOS ADMINISTRATIVOS

### 1. Administración territorial de la Generalitat Valenciana

#### Conselleria de Infraestructuras y Transporte

Concurso número 2003/10/0121, 2003/10/0123 y 2003/10/0286. Consultoría y asistencia para la dirección de obra: estación de aguas residuales, colector general y bombeo a emisario submarino en Benicarló y otros. [2004/X1491]

##### 1. Entidad adjudicadora

a) Organismo: Generalitat Valenciana. Conselleria de Infraestructuras y Transporte, av. Blasco Ibáñez, n. 50, Tel. 96 386 64 25, Fax: 96 386 73 49, 46010 Valencia.

b) Dependencia que tramita el expediente: Servicio de Contratación y Expropiaciones.

c) Números de expedientes: 2003/10/0121, 2003/10/0123 y 2003/10/0286.

##### 2. Objeto del contrato

###### a) Descripción del objeto:

2003/10/0121. Consultoría y asistencia para la dirección de obra: estación depuradora de aguas residuales, colector general y bombeo a emisario submarino en Benicarló (Castellón).

2003/10/0123: Consultoría y asistencia para la dirección de obra: estación depuradora de aguas residuales, colector general y bombeo a emisario submarino en Vinaròs (Castellón).

2003/10/0286. Consultoría y asistencia para la dirección de obra: estación depuradora de aguas residuales y colectores generales de Peñíscola (Castellón).

b) Lugar de ejecución: los indicados en el apartado anterior.

c) Plazo de ejecución (meses): el que se indica en la cláusula 4ª del pliego de cláusulas administrativas particulares.

##### 3. Tramitación, procedimiento y forma de adjudicación

a) Tramitación: Estos expedientes se encuentran sometidos a tramitación anticipada, al amparo de lo que dispone el art. 69, apartados 3 y 4 de la Ley de Contratos de las Administraciones Públicas.

b) Procedimiento: abierto

c) Forma: concurso

##### 4. Presupuesto base de licitación. Importe total:

2003/10/0121: 325.790,38 euros.

2003/10/0123: 337.327,37 euros.

2003/10/0286: 377.234,54 euros.

##### 5. Garantía provisional

2003/10/0121: 6.515,81 euros

2003/10/0123: 6.746,55 euros

2003/10/0286: 7.544,69 euros

##### 6.a) Obtención de documentación e información.

Conselleria de Infraestructuras y Transporte

Alicante: av. Aguilera, 1- 03007. Tel. 96 593 40 00.

Castellón: Avenida del Mar, 16 - 12003. Tel. 964 35 81 21.

Valencia: av. Blasco Ibáñez, 50 - 46010. Tel. 96 386 64 25. Fax: 96 386 73 49

b) Fecha límite de obtención de documentos e información: 22-03-2004.

##### 7. Requisitos específicos del contratista.

Solvencia económica y financiera y solvencia técnica y profesional: La solvencia económica y financiera, así como la técnica y profesional se acreditará por los medios que establece el pliego de Cláusulas Administrativas en su cláusula 6.

## 8. Presentació de les ofertes o de les sol·licituds de participació

a) Data límit de presentació: 05.04.2004.

b) Documentació que cal presentar:

Sobre A: Títol: Documentació administrativa per a la qualificació prèvia.

Contingut: el que s'especifica en la clàusula 9. Contingut de les proposicions, del plec de clàusules administratives particulars.

Sobre B. Títol: Documentació tecnicoeconòmica.

Contingut: el que s'especifica en la clàusula 9. Contingut de les proposicions, del plec de clàusules administratives particulars.

## 9. Lloc de presentació

En els indicats en l'apartat 6. Obtenció de documentació i informació.

10. Termini durant el qual el licitador estarà obligat de mantindre l'oferta (concurso): tres mesos, comptadors des de l'endemà de l'obertura de proposicions econòmiques.

11. Admissió de variants (concurso): no s'admeten.

12. Obertura de les ofertes

a) Entitat: Conselleria d'Infraestructures i Transport

b) Adreça: av. de Blasco Ibáñez, 50.

c) Localitat: València.

d) Data: 20.04.2004

e) Hora: 12.00 hores (horari peninsular).

13. Altres informacions

14. Despeses d'anuncis: a càrrec dels adjudicataris.

15. Data de tramesa de l'anunci al *Diari Oficial de la Unió Europea*: 13.02.2004.16. Portal informàtic o pàgina web on consten les informacions relatives a la convocatòria, o on poden obtindre's els plecs: <http://www.cop.gva.es>.

València, 4 de febrer de 2004.– El conseller: José Ramón García Antón.

**Conselleria d'Infraestructures i Transport**

*Concurso número 2003/18/0289. Servicio d'acollida, atenció presencial i informació dirigida al ciutadà en distintes oficines PROP de la Conselleria d'Infraestructures i Transport. Direcció General de Telecomunicacions i Investigació, de la Comunitat Valenciana. [2004/X1489]*

1. Entitat adjudicadora

a) Organisme: Generalitat Valenciana. Conselleria d'Infraestructures i Transport, av. de Blasco Ibáñez, núm. 50. Tel. 96 386 64 25, Fax: 96 386 73 49, 46010 València.

b) Dependència que tramita l'expedient: Servici de Contractació i Expropiacions.

c) Número d'expedient: 2003/18/0289.

2. Objecte del contracte

a) Descripció de l'objecte: servici d'acollida, atenció presencial i informació dirigida al ciutadà en distintes oficines PROP de la Conselleria d'Infraestructures i Transport. Direcció General de Telecomunicacions i Investigació, de la Comunitat Valenciana

b) Lloc d'execució: els que s'indiquen en l'annex III del plec de clàusules administratives particulars.

c) Termini d'execució (mesos): dos anys, comptadors des de l'endemà de la formalització.

3. Tramitació, procediment i forma d'adjudicació

a) Tramitació: este expedient es troba sotmés a tramitació anticipada, a l'ampara del que disposa l'article 69, apartats 3 i 4 de la Llei de Contractes de les Administracions Públiques.

b) Procediment: obert.

c) Forma: concurs.

4. Pressupost base de licitació

Import total: 1.872.855,98 euros.

## 8. Presentación de las ofertas o de las solicitudes de participación.

a) Fecha límite de presentación: 05.04.2004

b) Documentación a presentar:

Sobre A: Título: Documentación administrativa para la calificación previa.

Contenido: el que se especifica en la cláusula 9. Contenido de las proposiciones, del pliego de cláusulas administrativas particulares.

Sobre B. Título: documentación técnico-económica.

Contenido: el que se especifica en la cláusula 9. Contenido de las proposiciones, del pliego de cláusulas administrativas particulares.

9. Lugar de presentación:

En los indicados en el apartado 6. Obtención de documentación e información.

10. Plazo durante el cual el licitador estará obligado a mantener su oferta (concurso): tres meses, a contar desde el día siguiente al de la apertura de proposiciones económicas.

11. Admisión de variantes (concurso): no se admiten.

12. Apertura de las ofertas

a) Entidad: Conselleria de Infraestructuras y Transporte

b) Domicilio: av. Blasco Ibáñez, 50

c) Localidad: Valencia

d) Fecha: 20.04.2004

e) Hora: 12.00 horas (horario peninsular).

13. Otras informaciones

14. Gastos de anuncios: a cargo de los adjudicatarios.

15. Fecha de envío del anuncio al *Diario Oficial de la Unión Europea*: 13.02.2004.16. En su caso, portal informático o página web donde figuren las informaciones relativas a la convocatoria o donde pueden obtenerse los pliegos: <http://www.cop.gva.es>

Valencia, 4 de febrero de 2004.– El conseller: José Ramón García Antón.

**Conselleria de Infraestructuras y Transporte**

*Concurso número 2003/18/0289. Servicio de acogida, atención presencial e información dirigida al ciudadano en distintas oficinas PROP de la Conselleria de Infraestructuras y Transportes. Dirección General de Telecomunicaciones e Investigación, de la Comunidad Valenciana. [2004/X1489]*

1. Entidad adjudicadora

a) Organismo: Generalitat Valenciana. Conselleria de Infraestructuras y Transporte, av. Blasco Ibáñez, n. 50. Tel. 96 386 64 25, fax: 96 386 73 49, 46010 Valencia.

b) Dependencia que tramita el expediente: Servicio de Contratación y Expropiaciones.

c) Número de expediente: 2003/18/0289

2. Objeto del contrato

a) Descripción del objeto: servicio de acogida, atención presencial e información dirigida al ciudadano en distintas oficinas PROP de la Conselleria de Infraestructuras y Transporte. Dirección General de Telecomunicaciones e Investigación, de la Comunidad Valenciana

b) Lugar de ejecución: los que se indican en el anexo III del pliego de cláusulas administrativas particulares.

c) Plazo de ejecución (meses): dos años, a contar desde el día siguiente a la formalización del mismo.

3. Tramitación, procedimiento y forma de adjudicación

a) Tramitación: Este expediente se encuentra sometido a tramitación anticipada, al amparo de lo que dispone el art. 69, apartados 3 y 4 de la Ley de Contratos de las Administraciones Públicas.

b) Procedimiento: abierto.

c) Forma: concurso.

4. Presupuesto base de licitación

Importe total: 1.872.855,98 euros.



## 5. Garantia

Provisional: 37.457,12 euros.

## 6.a) Obtenció de documentació i informació

Conselleria d'Infraestructures i Transport

Alacant: av. d'Aguilera, 1, 03007. Tel. 96 593 40 00

Castelló: av. del Mar, 16, 12003. Tel. 964 35 81 21

València: av. de Blasco Ibáñez, 50, 46010. Tel. 96 386 64 25.

Fax: 96 386 73 49.

b) Data límit d'obtenció de documents i informació: 22.03.04.

## 7. Requisits específics del contractista

Classificació: grup U, subgrup 7, categoria d, equivalent a grup III, subgrup 8, categoria d.

8. Presentació de les ofertes o de les sol·licituds de participació

a) Data límit de presentació: 05.04.04.

b) Documentació que cal presentar:

Sobre A: Títol: Documentació administrativa per a la qualificació prèvia.

Contingut: el que s'especifica en la clàusula 9 Contingut de les proposicions, del plec de clàusules administratives particulars.

Sobre B. Títol: documentació tecnicoeconòmica.

Contingut: el que s'especifica en la clàusula 9 Contingut de les proposicions, del plec de clàusules administratives particulars.

## 9. Lloc de presentació

En els indicats en l'apartat 6. Obtenció de documentació i informació.

10. Terminis durant el qual el licitador estarà obligat de mantindre la seua oferta (concurso)

Tres mesos, comptadors des de l'endemà de l'obertura de les proposicions econòmiques.

## 11. Admissió de variants (concurso)

No se n'hi admeten.

## 12. Obertura de les ofertes

a) Entitat: Conselleria d'Infraestructures i Transport

b) Adreça: av. de Blasco Ibáñez, 50

c) Localitat: València

d) Data: 20.04.2004

e) Hora: 12.00 hores (horari peninsular)

## 13. Despeses d'anuncis

A càrrec dels adjudicataris.

14. Data de tramesa de l'anunci al *Diari Oficial de la Unió*

*Europea*

El dia 13.02.04.

15. Portal informàtic o pàgina web on figuren les informacions relatives a la convocatòria o on poden obtindre's els plecs: <http://www.cop.gva.es>.

València, 6 de febrer de 2004.- El conseller: José Ramón García Antón.

### Conselleria d'Infraestructures i Transport

Concurso número 2003/01/0264. Anuncis en premsa d'informació pública de projectes, expropiacions, licitacions i anuncis en general de la Conselleria d'Infraestructures i Transport. [2004/F1490]

## 1. Entitat adjudicadora

a) Organisme: Generalitat Valenciana. Conselleria d'Infraestructures i Transport.

Av. de Blasco Ibáñez, núm. 50.

Tel.: 96 386 64 25.

Fax: 96 386 73 49.

46010 València.

b) Dependència que tramita l'expedient: Servei de Contractació i Expropiacions.

c) Número d'expedient: 2003/01/0264.

## 5. Garantía

Provisional: 37.457,12 euros.

## 6.a) Obtención de documentación e información.

Conselleria de Infraestructuras y Transporte

Alicante: av. Aguilera, 1- 03007. Tel. 96 593 40 00

Castellón: av. del Mar, 16-12003. Tel. 964 35 81 21

Valencia: av. Blasco Ibáñez, 50-46010. Tel. 96 386 64 25.

Fax: 96 386 73 49.

b) Fecha límite de obtención de documentos e información: 22.03.04.

## 7. Requisitos específicos del contratista

Clasificación: grupo U, subgrupo 7, categoría d, equivalente a grupo III, subgrupo 8, categoría d.

8. Presentación de las ofertas o de las solicitudes de participación

a) Fecha límite de presentación: 05.04.04.

b) Documentación a presentar:

Sobre A: Título: Documentación administrativa para la calificación previa.

Contenido: el que se especifica en la cláusula 9. Contenido de las proposiciones, del pliego de cláusulas administrativas particulares.

Sobre B. Título: documentación técnico-económica.

Contenido: el que se especifica en la cláusula 9. Contenido de las proposiciones, del pliego de cláusulas administrativas particulares.

## 9. Lugar de presentación

En los indicados en el apartado 6. Obtención de documentación e información.

10. Plazo durante el cual el licitador estará obligado a mantener su oferta (concurso)

Tres meses, a contar desde el día siguiente al de la apertura de las proposiciones económicas.

## 11. Admisión de variantes (concurso)

No se admiten.

## 12. Apertura de las ofertas

a) Entidad: Conselleria de Infraestructuras y Transporte

b) Domicilio: av. Blasco Ibáñez, 50

c) Localidad: Valencia

d) Fecha: 20.04.2004

e) Hora: 12.00 horas (horario peninsular)

## 13. Gastos de anuncios

A cargo de los adjudicatarios.

14. Fecha de envío del anuncio al *Diario Oficial de la Unión*

*Europea*

El día 13.02.04.

15. En su caso, portal informático o página web donde figuren las informaciones relativas a la convocatoria o donde pueden obtenerse los pliegos: <http://www.cop.gva.es>

Valencia, 6 de febrero de 2004.- El conseller: José Ramón García Antón.

### Conselleria de Infraestructuras y Transporte

Concurso número 2003/01/0264. Anuncios en prensa de información pública de proyectos, expropiaciones, licitaciones y anuncios en general de la Conselleria de Infraestructuras y Transporte. [2004/F1490]

## 1. Entidad adjudicadora

a) Organismo: Generalitat Valenciana. Conselleria de Infraestructuras y Transporte.

Av. Blasco Ibáñez, nº 50.

Tel.: 96 386 64 25.

Fax: 96 386 73 49.

46010 Valencia.

b) Dependencia que tramita el expediente: Servicio de Contratación y Expropiaciones.

c) Número de expediente: 2003/01/0264.

## 2. Objecte del contracte

a) Descripció de l'objecte: anuncis en premsa d'informació pública de projectes, expropiacions, licitacions i anuncis en general de la Conselleria d'Infraestructures i Transport.

b) Lloc d'execució: València.

c) Termini d'execució (mesos): un any.

## 3. Tramitació, procediment i forma d'adjudicació

a) Tramitació: este expedient es troba sotmés a tramitació anticipada, a l'empara del que disposa l'article 69, apartats 3 i 4 de la Llei de Contractes de les Administracions Públiques.

b) Procediment: obert.

c) Forma: concurs.

4. Pressupost base de licitació. Import total: 370.000,00 (euros). De conformitat amb el que preveu l'article 210.e), del Text Refós de la Llei de Contractes de les Administracions Públiques, els treballs objecte d'este contracte podran ser novament adjudicats a l'acabament d'estos pel procediment negociat sense publicitat, per un període màxim de tres anys a partir de la formalització del contracte inicial. En este cas l'import total per al citat període serà d'1.110.000,00 euros.

5. Garantia provisional: 7.400 euros.

## 6. Obtenció de documentació i informació

Conselleria d'Infraestructures i Transport.

Alacant: av. d'Aguilera, 1-03007. Tel. 96 593 40 00.

Castelló de la Plana: av. del Mar, 16-12003. Tel. 964 35 81 21.

València: av. Blasco Ibáñez, 50-46010. Tel. 96 386 64 25. Fax 96 386 73 49.

Data límit d'obtenció de documents i informació: 22.03.2004.

## 7. Requisits específics del contractista

Classificació, si és procedent: grup T, subgrup 1, categoria c).

## 8. Presentació de les ofertes o de les sol·licituds de participació

Data límit de presentació: 05.04.2004.

Documentació que cal presentar:

Sobre A. Títol: Documentació administrativa per a la qualificació prèvia.

Contingut: el que s'especifica en la clàusula 9. Contingut de les proposicions, del plec de clàusules administratives particulars.

Sobre B. Títol: Documentació tecnicoeconòmica

Contingut: el que s'especifica en la clàusula 9. Contingut de les proposicions, del plec de clàusules administratives particulars.

## 9. Lloc de presentació

En els indicats en l'apartat 6. Obtenció de documentació i informació.

10. Termini durant el qual el licitador estarà obligat a mantindre la seua oferta (concurs)

Tres mesos, comptadors des de l'endemà de l'obertura de proposicions econòmiques.

## 11. Admissió de variants (concurs)

No s'admeten.

## 12. Obertura de les ofertes

Entitat: Conselleria d'Infraestructures i Transport.

Domicili: av. Blasco Ibáñez, 50.

Localitat: València.

Data: 20.04.2004.

Hora: 12.00 hores (horari peninsular).

## 13. Altres informacions: —

## 14. Despeses d'anuncis

A càrrec dels adjudicataris.

15. Data de tramesa de l'anunci al *Diario Oficial de la Unión Europea*

El dia 13.02.2004.

16. Portal informàtic o pàgina web on figuren les informacions relatives a la convocatòria o on poden obtindre's els plecs

<http://www.cop.gva.es>.

València, 9 de febrer de 2004.— El conseller d'Infraestructures i Transport: José Ramón García Antón.

## 2. Objeto del contrato

a) Descripción del objeto: anuncios en prensa de información pública de proyectos, expropiaciones, licitaciones y anuncios en general de la Conselleria de Infraestructuras y Transporte.

b) Lugar de ejecución: Valencia

c) Plazo de ejecución (meses): un año.

## 3. Tramitación, procedimiento y forma de adjudicación

a) Tramitación: este expediente se encuentra sometido a tramitación anticipada, al amparo de lo que dispone el artículo 69, apartados 3 y 4 de la Ley de Contratos de las Administraciones Públicas.

b) Procedimiento: abierto.

c) Forma: concurso.

4. Presupuesto base de licitación. Importe total: 370.000,00 (euros). De conformidad con lo previsto en el artículo 210.e), del Texto Refundido de la Ley de Contratos de las Administraciones Públicas, los trabajos objeto de este contrato podrán ser nuevamente adjudicados a la finalización de los mismos por el procedimiento negociado sin publicidad, por un período máximo de tres años a partir de la formalización del contrato inicial. En este caso el importe total para el citado periodo será de 1.110.000,00 euros.

5. Garantía provisional: 7.400 euros.

## 6. Obtención de documentación e información

Conselleria de Infraestructuras y Transporte.

Alicante: av. Aguilera, 1-03007. Tel. 96 593 40 00.

Castellón de la Plana: avenida del Mar, 16-12003. Tel. 964 35 81 21.

Valencia: av. Blasco Ibáñez, 50-46010. Tel. 96 386 64 25. Fax 96 386 73 49.

Fecha límite de obtención de documentos e información: 22.03.2004.

## 7. Requisitos específicos del contratista

Clasificación, en su caso: grupo T, subgrupo 1, categoría c).

## 8. Presentación de las ofertas o de las solicitudes de participación

Fecha límite de presentación: 05.04.2004.

Documentación a presentar:

Sobre A. Título: Documentación administrativa para la calificación previa.

Contenido: el que se especifica en la cláusula 9. Contenido de las proposiciones, del pliego de cláusulas administrativas particulares.

Sobre B. Título: Documentación técnico-económica.

Contenido: el que se especifica en la cláusula 9. Contenido de las proposiciones, del pliego de cláusulas administrativas particulares.

## 9. Lugar de presentación

En los indicados en el apartado 6. Obtención de documentación e información.

10. Plazo durante el cual el licitador estará obligado a mantener su oferta (concurso)

Tres meses, a contar desde el día siguiente al de la apertura de proposiciones económicas.

## 11. Admisión de variantes (concurso)

No se admiten.

## 12. Apertura de las ofertas

Entidad: Conselleria de Infraestructuras y Transporte.

Domicilio: av. Blasco Ibáñez, 50.

Localidad: Valencia.

Fecha: 20.04.2004.

Hora: 12.00 horas (horario peninsular).

## 13. Otras informaciones: —

## 14. Gastos de anuncios

A cargo de los adjudicatarios.

15. Fecha de envío del anuncio al *Diario Oficial de la Unión Europea*

El día 13 de febrero de 2004.

16. En su caso, portal informático o página web donde figuren las informaciones relativas a la convocatoria o donde pueden obtenerse los pliegos

<http://www.cop.gva.es>.

Valencia, 9 de febrero de 2004.— El conseller de Infraestructuras y Transporte: José Ramón García Antón.

**3. Entitats i empreses de la Generalitat Valenciana****Institut Valencià de Cinematografia**

Concurs número SER/2004. Gestió del Festival Cinema Jove.  
[2004/X1534]

1. Entitat adjudicadora
  - a) Organisme: Institut Valencià de Cinematografia Ricardo Muñoz Suay. IVAC
  - b) Dependència que tramita l'expedient: Servicis Generals
  - c) Número d'expedient: SER/1/2004
2. Objecte del contracte
  - a) Descripció de l'objecte: Gestió del Festival Cinema Jove.
  - b) Termini d'execució: Des de la firma del contracte fins al 31 de juliol de 2004
3. Tramitació, procediment i forma d'adjudicació
  - a) Tramitació: ordinària
  - b) Procediment: obert
  - c) Forma: concurs
4. Pressupost base de licitació
 

Import total: 78.730 €
5. Garanties:
 

Definitiva:4% del pressupost d'adjudicació del contracte
6. Obtenció de documentació i informació
  - a) Entitat: Institut Valencià de Cinematografia
  - b) Pàgina web: ivac-lafilmoteca.es
  - c) Adreça: Pl. Ajuntament, 17-6a planta
  - d) Localitat i codi postal: 46002 València
  - e) Telèfon: 96 353 93 00
  - f) Fax: 96 353 93 30
  - g) Data límit d'obtenció de documentació i informació: fins a l'últim dia de termini de presentació d'ofertes.
7. Requisits específics del contractista
 

Els previstos en els plecs de clàusules administratives particulars
8. Presentació d'ofertes
  - a) Data límit de presentació:
 

Les proposicions i la resta de documentació podran presentar-se fins a les 14.00 hores del desé dia natural, comptat des de l'endemà de la publicació d'este anunci en el *Diari Oficial de la Generalitat Valenciana*. Si coincidira en dissabte o festiu, l'últim dia seria el següent que fuese hàbil.
  - b) Documentació a presentar: les proposicions es presentaran en dos sobres tancats, lacrats i firmats pel licitador o persona que lo represente, amb la denominació en cada u d'ells de l'expedient a la licitació de la qual concursa. Contindran:
 

Sobre A Proposició econòmica i tècnica. Contindrà exclusivament l'oferta econòmica i tècnica segons establix els plecs de clàusules administratives particulars

Sobre B Documentació administrativa. Contindrà la documentació que determinen els plecs de clàusules administratives particulars
- c) Lloc de presentació: Registro
  1. Entitat: Institut Valencià de Cinematografia RMS
  2. Adreça: l'assenyalada en el punt 6
  - d) Termini durant el qual el licitador estarà obligat a mantindre la seua oferta: tres mesos comptadors des de la finalització del termini de presentació de proposicions
9. Obertura d'ofertes
  - a) Entitat: Institut Valencià de Cinematografia RMS
  - b) Adreça: l'assenyalat en el punt 6
  - c) Data: El sèptim dia hàbil següent a l'últim de presentació de proposicions. Si coincidira en dissabte, s'efectuarà l'acte el primer dia hàbil següent
  - d) Hora: 9,30 hores
10. Altres informacions
  - a) L'acte d'obertura d'ofertes tindrà lloc en les dependències de l'Institut Valencià de Cinematografia RMS

**3. Entidades y empresas de la Generalitat Valenciana****Instituto Valenciano de Cinematografía**

Concurso número SER/2004. Gestión del Festival Cinema Jove. [2004/X1534]

1. Entidad adjudicadora
  - a) Organismo: Instituto Valenciano de Cinematografía Ricardo Muñoz Suay, IVAC.
  - b) Dependencia que tramita el expediente: Servicios Generales
  - c) Número de expediente: SER/1/2004
2. Objeto del contrato
  - a) Descripción del objeto: Gestión del Festival Cinema Jove.
  - b) Plazo de ejecución: Desde la firma del contrato hasta el 31 de julio de 2004
3. Tramitación, procedimiento y forma de adjudicación
  - a) Tramitación: ordinaria
  - b) Procedimiento: abierto
  - c) Forma: concurso
4. Presupuesto base de licitación
 

Importe total: 78.730 €
5. Garantías:
 

Definitiva:4% del presupuesto de adjudicación del contrato
6. Obtención de documentación e información
  - a) Entidad: Instituto Valenciano de Cinematografía
  - b) Página web: ivac-lafilmoteca.es
  - c) Domicilio: Pl. Ayuntamiento, 17-6ª planta
  - d) Localidad y código postal: 46002 Valencia
  - e) Teléfono: 96 353 93 00
  - f) Fax: 96 353 93 30
  - g) Fecha límite de obtención de documentación e información: hasta el último día de plazo de presentación de ofertas.
7. Requisitos específicos del contratista
 

Los previstos en los pliegos de cláusulas administrativas particulares
8. Presentación de ofertas
  - a) Fecha límite de presentación:
 

Las proposiciones y demás documentación podrán presentarse hasta las 14.00 horas del décimo día natural, contado desde el siguiente al de la publicación de este anuncio en el *Diari Oficial de la Generalitat Valenciana*. Si coincidiera en sábado o festivo, el último día sería el siguiente que fuese hàbil.
  - b) Documentación a presentar: las proposiciones se presentarán en dos sobres cerrados, lacrados y firmados por el licitador o persona que lo represente, con la denominación en cada uno de ellos del expediente a cuya licitación concursa. Contendrán:
 

Sobre A Proposición económica y técnica. Contendrá exclusivamente la oferta económica y técnica según establece los pliegos de cláusulas administrativas particulares

Sobre B Documentación administrativa. Contendrá la documentación que determinan los pliegos de cláusulas administrativas particulares
- c) Lugar de presentación: Registro
  1. Entidad: Instituto Valenciano de Cinematografía RMS
  2. Domicilio: El señalado en el punto 6
  - d) Plazo durante el cual el licitador estará obligado a mantener su oferta: tres meses contados desde la finalización del plazo de presentación de proposiciones
9. Apertura de ofertas
  - a) Entidad: Instituto Valenciano de Cinematografía RMS
  - b) Domicilio: El señalado en el punto 6
  - c) Fecha: El séptimo día hàbil siguiente al último de presentación de proposiciones. Si coincidiese en sábado, se efectuará el acto el primer día hàbil siguiente
  - d) Hora: 9.30 horas
10. Otras informaciones
  - a) El acto de apertura de ofertas tendrá lugar en las dependencias del Instituto Valenciano de Cinematografía RMS

11. Despeses d'anuncis  
Seran per compte de l'adjudicatari, el qual n'haurà d'acreditar el pagament abans de la subscripció del contracte.

València, 13 de febrer de 2004.— El director gerent: José Luis Radoselovics Arance.

#### 4. Universitats

##### Universitat Politècnica de València

Concurs número MY04/VP/O/1. Substitució de màquines generadores de la instal·lació de climatització. Edificis A i B de Gandia. [2004/F1415]

1. Entitat adjudicadora
  - a) Organisme: Universitat Politècnica de València
  - b) Dependència que tramita l'expedient: Servei de Contractació.
  - c) Número d'expedient: MY04/VP/O/1.
2. Objecte del contracte
  - a) Descripció de l'objecte: substitució de màquines generadores de la instal·lació de climatització. Edificis A i B de Gandia.
  - b) Divisió per lots i nombres: 1  
Nombre lot: 1  
Descripció: substitució de màquines generadores de la instal·lació de climatització. Edificis A i B de Gandia.  
Pressupost base de licitació: 570.975,15 euros.
  - c) Lloc d'execució:  
Lot 1: Universitat Politècnica de València. Escola Politècnica Superior de Gandia.
  - d) Terminis d'execució (mesos): 4.
3. Tramitació, procediment i forma d'adjudicació
  - a) Tramitació: ordinària.
  - b) Procediment: obert.
  - c) Forma: concurs públic.
4. Pressupost base de licitació  
Import total: 570.975,15 euros.
5. Garanties  
Provisional: no se n'exigeix.
6. Obtenció de documents i d'informació
  - a) Entitat: Diazotec, horari de 09.30 h a 14.00 h i de 16.00 h a 19.00 h de dilluns a divendres.
  - b) Adreça: Comte d'Altea, 4.
  - c) Localitat i codi postal: València, 46005.
  - d) Tel.: 96 395 39 00.
  - e) Fax: 96 374 93 01.
  - f) Data límit per a obtenir documents i informació: fins a l'últim dia de presentació d'ofertes.
7. Requisits específics del contractista
  - a) Classificació:  
Nombre lot 1, grup J, subgrup 2, categoria E.
  - b) Acreditació de la solvència econòmica i financera i tècnica o professional de conformitat amb el quadre de característiques del plec de clàusules administratives particulars.
8. Presentació de les ofertes o de les sol·licituds de participació
  - a) Data límit de presentació: el període per a la presentació de proposicions serà de 26 dies naturals comptadors des de l'endemà de la publicació en el *Diari Oficial de la Generalitat Valenciana* d'aquest anunci. Si l'últim dia de termini coincidira en dissabte o dia inhàbil, s'entendrà que este termini expira l'immediat dia hàbil posterior.
  - b) Documentació que cal presentar: es presentaran en tres sobres separats (A, B i C) els documents següents:  
Sobre «A»: oferta.  
Sobre «B»: capacitat per a contractar.  
Sobre «C»: documentació tècnica.  
Tot això en la forma determinada en el plec de clàusules administratives particulars.
  - c) Les gestions referents a la capacitat per a contractar de les empreses interessades a participar en la contractació es faran a les

11. Gastos de anuncios  
Serán por cuenta del adjudicatario, que deberá acreditar su pago antes de la suscripción del contrato.

Valencia, 13 de febrero de 2004.— El director gerente: José Luis Radoselovics Arance.

#### 4. Universidades

##### Universidad Politécnica de Valencia

Concurso número MY04/VP/O/1. Sustitución de máquinas generadoras de la instalación de climatización. Edificios A y B de Gandia. [2004/F1415]

1. Entidad adjudicadora
  - a) Organismo: Universidad Politécnica de Valencia.
  - b) Dependencia que tramita el expediente: Servicio de Contractación.
  - c) Número de expediente: MY04/VP/O/1.
2. Objeto del contrato
  - a) Descripción del objeto: sustitución de máquinas generadoras de la instalación de climatización. Edificios A y B de Gandia.
  - b) División por lotes y número: 1.  
Núm. lote: 1.  
Descripción: sustitución de máquinas generadoras de la instalación de climatización. Edificios A y B de Gandia.  
Presupuesto base de licitación: 570.975,15 euros.
  - c) Lugar de ejecución:  
Lote 1: Universidad Politécnica de Valencia. Escuela Politécnica Superior de Gandia.
  - d) Plazo de ejecución (meses): 4.
3. Tramitación, procedimiento y forma de adjudicación
  - a) Tramitación: ordinaria.
  - b) Procedimiento: abierto.
  - c) Forma: concurso público.
4. Presupuesto base de licitación  
Importe total: 570.975,15 euros.
5. Garantías  
Provisional: no se exige.
6. Obtención de documentación e información
  - a) Entidad: Diazotec, horario de 09.30 h a 14.00 h y de 16.00 h a 19.00 h de lunes a viernes.
  - b) Domicilio: Conde de Altea, 4.
  - c) Localidad y código postal: Valencia, 46005.
  - d) Tel.: 96 395 39 00.
  - e) Fax: 96 374 93 01.
  - f) Fecha límite de obtención de documentos e información: hasta el último día de presentación de ofertas.
7. Requisitos específicos del contratista
  - a) Clasificación:  
Núm. lote 1, grupo J, subgrupo 2, categoría E.
  - b) Acreditación de la solvencia económica y financiera y técnica o profesional de conformidad con el cuadro de características del pliego de cláusulas administrativas particulares.
8. Presentación de ofertas o de las solicitudes de participación
  - a) Fecha límite de presentación: el periodo para la presentación de proposiciones será de 26 días naturales, a contar desde el día siguiente a la publicación de este anuncio en el *Diari Oficial de la Generalitat Valenciana*. Si el último día de plazo coincidiera en sábado o día inhàbil, se entenderá que este plazo expira el inmediato día hàbil posterior.
  - b) Documentación a presentar: se presentarán en tres sobres separados (A, B y C) los documentos siguientes:  
Sobre «A»: oferta.  
Sobre «B»: capacidad para contratar.  
Sobre «C»: documentación técnica.  
Todo ello en la forma determinada en el pliego de cláusulas administrativas particulares.
  - c) Las gestiones relativas a la capacidad para contratar de las empresas que estén interesadas en participar en la contratación, se

unitats corresponents de Universitat Politècnica de València fins a les 48 hores anteriors a la fi del termini de presentació de proposicions.

d) Lloc de presentació:

1r. Entitat: Registre General de la Universitat Politècnica de València.

2n. Adreça: camí de Vera, s/n.

3r Localitat i codi postal: València, 46022.

O en qualsevol altre lloc de presentació d'acord amb l'article 38 de la Llei 30/1992, de 26 de novembre, de Règim Jurídic de les Administracions Públiques i del Procediment Administratiu Comú.

e) Termini durant el qual la persona licitadora estarà obligada a mantenir la seua oferta: tres mesos.

f) Admissió de variants: no.

9. Obertura de ofertes

a) Entitat: Universitat Politècnica de València. Sala de reunions, 1a planta Edifici Rectorat.

b) Adreça: camí de Vera, s/n.

c) Localitat: València.

d) Data: acabada la qualificació dels documents inclosos al sobre B, la mesa de contractació acordarà la data d'obertura de pliques, la qual s'exposarà al tauler d'anuncis i es comunicarà per fax als licitadors.

e) Hora: 12.00.

10. Altres informacions

No procedeix

11. Despeses d'anuncis

L'import d'aquest anunci anirà a càrrec dels adjudicatariis.

12. Data d'enviament de l'anunci al *Diario Oficial de la Unión Europea*

No procedeix.

València, 10 de febrer de 2004.— El rector: Justo Nieto Nieto.

## 5. Altres administracions

### Ajuntament d'Aldaia

Concurs número 0.3.2.3/2004. *Servicis de neteja de diversos centres municipals dependents de l'Ajuntament d'Aldaia.* [2004/F1470]

1. Entitat adjudicadora

a) Organisme: Ajuntament d'Aldaia.

b) Dependència que tramita l'expedient: Servici de Contractació i Règim Jurídic.

c) Número d'expedient: 0.3.2.3/2004.

d) Termini d'execució: un any, prorrogable fins a tres més.

2. Objecte del contracte

Prestació dels servicis de neteja de diversos centres municipals, incloent-se materials, maquinària i mà d'obra a càrrec de l'adjudicatari.

3. Tramitació, procediment i forma d'adjudicació

a) Tramitació: Reial Decret Legislatiu 2/2000, Text Refós de la Llei de Contractes de les Administracions Públiques.

b) Procediment: obert.

c) Forma: concurs.

4. Pressupost màxim de licitació

Huitanta mil (80.000) euros, IVA inclòs.

5. Garanties

Provisional: 2% del pressupost màxim de licitació.

Definitiva: 4% del preu d'adjudicació.

6. Obtenció de documents i informació

a) Entitat: entitat adjudicadora.

b) Domicili: plaça Constitució, núm.10.

c) Localitat i codi: Aldaia 46960.

d) Telèfon/fax: 961501500/961510693.

7. Presentació de les ofertes

realizarán en las unidades correspondientes de la Universidad Politécnica de Valencia hasta las 48 horas anteriores a la finalización del plazo de presentación de proposiciones.

d) Lugar de presentación:

1º Entidad: Registro General de la Universidad Politécnica de Valencia.

2º Domicilio: camino de Vera, s/n.

3ª Localidad y código postal: Valencia, 46022.

O en cualquier otro lugar de presentación previsto en el artículo 38 de la Ley 30/1992, de 26 de noviembre, de Régimen Jurídico de las Administraciones Públicas y del Procedimiento Administrativo Común.

e) Plazo durante el cual el licitador estará obligado a mantener su oferta: tres meses.

f) Admisión de variantes: no.

9. Apertura de ofertas

a) Entidad: Universidad Politécnica de Valencia. Sala de reuniones, 1ª planta Edificio Rectorado.

b) Domicilio: camino de Vera, s/n.

c) Localidad: Valencia,

d) Fecha: finalizada la calificación de los documentos incluidos en el sobre B, la mesa de contratación acordará la fecha de apertura de plicas, que se expondrá en el tablón de anuncios y se comunicará por fax a los licitantes.

e) Hora: 12.00.

10. Otras informaciones

No procede.

11. Gastos de anuncios

Los gastos de publicación del presente anuncio serán por cuenta del adjudicatario.

12. Fecha de envío del anuncio al *Diario Oficial de la Unión Europea*

No procede.

Valencia, 10 de febrero de 2004.— El rector: Justo Nieto Nieto.

## 5. Otras administraciones

### Ayuntamiento de Aldaia

Concurso número 0.3.2.3/2004. *Servicis de limpiieza de diversos centros municipales dependientes del Ayuntamiento de Aldaia.* [2004/F1470]

1. Entidad adjudicadora

a) Organismo: Ayuntamiento de Aldaia.

b) Dependencia que tramita el expediente: Servicio de Contratación y Régimen Jurídico.

c) Número de expediente: 0.3.2.3/2004

d) Plazo de ejecución: un año, prorrogable hasta tres más.

2. Objeto del contrato

Prestación de los servicios de limpieza de diversos centros municipales, incluyendo materiales, maquinaria y mano de obra a cargo del adjudicatario.

3. Tramitación, procedimiento y forma de adjudicación

a) Tramitación: Real Decreto Legislativo 2/2000, Texto Refundido de la Ley de Contratos de las Administraciones Públicas.

b) Procedimiento: abierto.

c) Forma: concurso.

4. Presupuesto máximo de licitación

Ochenta mil (80.000) euros, IVA incluido.

5. Garantías

Provisional: 2% del presupuesto máximo de licitación.

Definitiva: 4% del precio de adjudicación.

6. Obtención de documentos e información

a) Entidad: entidad adjudicadora.

b) Domicilio: plaza Constitución, nº10.

c) Localidad y código: Aldaia 46960.

d) Teléfono/fax: 961501500/961510693.

7. Presentación de las ofertas

a) Data límit d'obtenció de documents i informació: fins a 15 dies naturals a comptar des del següent a la publicació de l'anunci de licitació en el *Diari Oficial de la Generalitat Valenciana*.

b) Documentació a presentar: clàusula sèptima del plec de condicions.

c) Lloc de presentació: ídem obtenció documentació i informació.

8. Obertura de les ofertes

a) Entitat: Ajuntament d'Aldaia. Mesa de contractació específica.

b) Domicili: plaça Constitució, núm. 10.

c) Localitat: Aldaia 46960.

d) Data: dia següent hàbil (si fóra dissabte es traslladaria al següent dia hàbil) al de la terminació de la presentació de proposicions.

9. Gastos de l'anunci

Seran per compte de l'adjudicatari.

Aldaia, 30 de gener de 2004.- L'alcaldesa: Desemparats Navarro i Pròsper.

### Ajuntament de Buñol

*Subhasta. Alienació de la parcel·la situada al terme municipal de Buñol, carrer de Joaquín Masmano Ibáñez, sense número. [2004/Q1224]*

1. Entitat adjudicadora

a) Organisme: Ajuntament de Buñol.

b) Dependència que tramita l'expedient: Secretaria.

2. Objecte del contracte

L'alienació de la parcel·la situada al terme municipal de Buñol, carrer de Joaquín Masmano Ibáñez, sense número, i inscrita al Registre de Chiva, tom 971, llibre 132, de Buñol, foli 134 i finca 16.938, pertany a l'Ajuntament de Buñol amb caràcter de bé patrimonial.

3. Tramitació, procediment i forma d'adjudicació

a) Tramitació: ordinària.

b) Procediment: obert.

c) Forma: subhasta.

4. Pressupost base de licitació

És de 232.435 euros. Les postures no podran ser inferiors al pressupost base de licitació, i resultarà adjudicatari el licitador que oferisca el preu més alt.

5. Garanties

Provisional: 4.648,7 euros.

6. Obtenció de documentació i informació

a) Entitat: Ajuntament de Buñol.

b) Domicili: carrer del Cid, número 20.

c) Localitat i codi postal: Buñol, 46360.

d) Telèfon: 96 250 01 51.

e) Data límit d'obtenció de documents i informació: darrer dia per a la presentació de proposicions.

7. Requisits específics del contractista

Persones naturals o jurídiques, espanyoles o estrangeres, que tinguen plena capacitat d'obrar, i no estiguen afectats per cap de les circumstàncies que enumera l'article 20 com a prohibicions per a contractar.

8. Presentació de les ofertes o de les sol·licituds de participació

a) Data límit de presentació: 15 dies naturals comptadors des del sendemà de la publicació d'este anunci en el *Bulletí Oficial de la Província de València* o en el *Diari Oficial de la Generalitat Valenciana*.

b) Documentació que cal presentar: clàusula 6.

c) Lloc de presentació: Registre de Licitacions (Secretaria General).

1a Entitat: Ajuntament de Buñol.

2a Domicili: carrer del Cid, número 20.

a) Fecha límite de obtención de documentos e información: hasta 15 días naturales a contar desde el siguiente a la publicación del anuncio de licitación en el *Diari Oficial de la Generalitat Valenciana*.

b) Documentación a presentar: cláusula séptima del pliego de condiciones.

c) Lugar de presentación: ídem obtención documentación e información.

8. Apertura de las ofertas

a) Entidad: Ayuntamiento de Aldaia. Mesa de contratación específica.

b) Domicilio: plaza Constitución, nº 10.

c) Localidad: Aldaia 46960.

d) Fecha: día siguiente hábil (si fuere sábado se trasladaría al siguiente día hábil) al de la terminación de la presentación de proposiciones.

9. Gastos del anuncio

Serán por cuenta del adjudicatario.

Aldaia, 30 de enero de 2004.- La alcaldesa: Desemparats Navarro i Pròsper.

### Ayuntamiento de Buñol

*Subasta. Enajenación de la parcela sita en el término municipal de Buñol, calle de Joaquín Masmano Ibáñez, sin número. [2004/Q1224]*

1. Entidad adjudicadora

a) Organismo: Ayuntamiento de Buñol.

b) Dependencia que tramita el expediente: Secretaría.

2. Objeto del contrato

La enajenación de la parcela sita en el término municipal de Buñol, calle de Joaquín Masmano Ibáñez, sin número, e inscrita en el Registro de Chiva, tomo 971, libro 132, de Buñol, folio 134 y finca 16.938, perteneciente al Ayuntamiento de Buñol con carácter de bien patrimonial.

3. Tramitación, procedimiento y forma de adjudicación

a) Tramitación: ordinaria.

b) Procedimiento: abierto.

c) Forma: subasta.

4. Presupuesto base de licitación

Es de 232.435 euros. Las posturas no podrán ser inferiores al presupuesto base de licitación, resultando adjudicatario el postor que oferte el precio más alto.

5. Garantías

Provisional: 4.648,7 euros.

6. Obtención de documentación e información

a) Entidad: Ayuntamiento de Buñol.

b) Domicilio: calle del Cid, número 20.

c) Localidad y código postal: Buñol, 46360.

d) Teléfono: 96 250 01 51.

e) Fecha límite de obtención de documentos e información: último día para presentación de proposiciones.

7. Requisitos específicos del contratista

Personas naturales o jurídicas, españolas o extranjeras, que tengan plena capacidad de obrar, y no estén afectados por ninguna de las circunstancias que enumera el artículo 20 como prohibiciones para contratar.

8. Presentación de las ofertas o de las solicitudes de participación

a) Fecha límite de presentación: 15 días naturales contados desde el siguiente al de la publicación de este anuncio en el *Boletín Oficial de la Provincia de Valencia* o en el *Diari Oficial de la Generalitat Valenciana*.

b) Documentación a presentar: cláusula 6.

c) Lugar de presentación: Registro de Licitaciones (Secretaría General).

1.ª Entidad: Ayuntamiento de Buñol.

2.ª Domicilio: calle del Cid, número 20.

3a Localitat i codi postal: Buñol, 46360.

d) Termini durant el qual el licitador estarà obligat a mantindre'n l'oferta: 20 dies des de l'obertura de les proposicions.

9. Obertura de les ofertes

a) Entitat: Ajuntament de Buñol.

b) Domicili: carrer del Cid, número 20.

c) Localitat: Buñol.

d) Data: desé dia natural següent a la data d'acabament del termini de presentació de proposicions, si és dissabte o festiu es farà el següent dia hàbil.

e) Hora: 12.00 hores.

10. Despeses a càrrec de l'adjudicatari

Aniran a compte de l'adjudicatari les despeses d'anunci que genere la subhasta i els preparatoris i de formalització del contracte, així com les despeses notariales, registrals o de qualsevol altre orde, i els tributs de tota classe que com a resultat de la realització de les compravendes derivades de la present subhasta es pogueren reportar.

En particular s'assenyala que l'operació de compravenda que l'execució de la present subhasta comporta no està en principi sotmesa a l'impost sobre el valor afegit, i sí està subjecta a l'impost de transmissions. Si per l'administració tributària es dicta una resolució per la qual entén la subjecció de la present compravenda a l'impost sobre el valor afegit, l'import corresponent es pagarà a l'ajuntament i incrementarà el preu de la compravenda.

Buñol, 29 de gener de 2004.- El regidor delegat d'Hisenda, Patrimoni, Contractació i Obres Públiques: Eusebio Sáez Carrascosa.

### Ajuntament de Sagunt

*Concurso número 45/2003. Anàlisi organitzativa interna de l'Ajuntament de Sagunt. [2004/M1083]*

1. Entitat adjudicadora

a) Organisme: Ajuntament de Sagunt.

b) Dependència que tramita l'expedient: Departament de Contractació.

c) Número d'expedient: 45/2003.

2. Objecte del contracte

a) Descripció de l'objecte: anàlisi organitzativa interna de l'Ajuntament de Sagunt.

Proposta de millora primera fase.

b) Lloc d'execució: Sagunt.

c) Termini d'execució (mesos): sis.

3. Tramitació, procediment i forma d'adjudicació

a) Tramitació: ordinària.

b) Procediment: obert.

c) Forma: concurs.

4. Pressupost base de licitació

Import total: 36.000,00 euros.

5. Garantia provisional: el 2% del pressupost del contracte, 120,00 euros.

6. Obtenció de documentació i informació

a) Entitat: Ajuntament de Sagunt, Departament de Contractació.

b) Domicili: Autonomia, 2.

c) Codi postal i localitat: 46500 Sagunt.

d) Telèfon: 96 265 57 28.

e) Fax: 96 266 00 73.

f) Data límit d'obtenció de documents i informació: fins el dia anterior a la finalització del termini de presentació d'ofertes.

7. Requisits específics del contractista

a) Solvència econòmica i financera i solvència tècnica i professional: apartat G de l'annex 1.

8. Presentació d'ofertes o de les sol·licituds de participació

a) Data límit de presentació: s'iniciarà amb la publicació de l'anunci en el *Diari Oficial de la Generalitat Valenciana* i con-

3.ª Localidad y código postal: Buñol, 46360.

d) Plazo durante el cual el licitador estará obligado a mantener su oferta: 20 días desde la apertura de las proposiciones.

9. Apertura de las ofertas

a) Entidad: Ayuntamiento de Buñol.

b) Domicilio: calle del Cid, número 20.

c) Localidad: Buñol.

d) Fecha: décimo día natural siguiente a la fecha de terminación del plazo de presentación de proposiciones, si fuese sábado o festivo se realizará el siguiente día hábil.

e) Hora: 12.00 horas.

10. Gastos a cargo del adjudicatario

Serán de cuenta del adjudicatario los gastos de anuncio que genere la subasta y los preparatorios y de formalización del contrato, así como los gastos notariales, registrales o de otro orden, y los tributos de toda clase que por la realización de las compraventas derivadas de la presente subasta pudieran devengarse.

En particular se señala que la operación de compraventa que la ejecución de la presente subasta conlleva no está en principio sometida al impuesto sobre el valor añadido, y sí está sujeta al impuesto de transmisiones. En caso de que por la administración tributaria se dictase resolución entendiéndose la sujeción de la presente compraventa al impuesto sobre el valor añadido, el importe correspondiente se satisfará al ayuntamiento e incrementará el precio de la compraventa.

Buñol, 29 de enero de 2004.- El concejal delegado de Hacienda, Patrimonio, Contratación y Obras Públicas: Eusebio Sáez Carrascosa.

### Ayuntamiento de Sagunto

*Concurso número 45/2003. Análisis organizativo interno del Ayuntamiento de Sagunto. [2004/M1083]*

1. Entidad adjudicadora

a) Organismo: Ayuntamiento de Sagunto.

b) Dependencia que tramita el expediente: Departamento de Contratación.

c) Número de expediente: 45/2003.

2. Objeto del contrato

a) Descripción del objeto: análisis organizativo interno del Ayuntamiento de Sagunto.

Propuesta de mejora primera fase.

b) Lugar de ejecución: Sagunto.

c) Plazo de ejecución (meses): seis.

3. Tramitación, procedimiento y forma de adjudicación

a) Tramitación: ordinaria.

b) Procedimiento: abierto.

c) Forma: concurso.

4. Presupuesto base de licitación

Importe total: 36.000,00 euros.

5. Garantía provisional: el 2% del presupuesto del contrato, 120,00 euros.

6. Obtención de documentación e información

a) Entidad: Ayuntamiento de Sagunto, Departamento de Contratación.

b) Domicilio: Autonomía, 2.

c) Código postal y localidad: 46500 Sagunto.

d) Teléfono: 96 265 57 28.

e) Fax: 96 266 00 73.

f) Fecha límite de obtención de documentos e información: hasta el día anterior a la finalización del plazo de presentación de ofertas.

7. Requisitos específicos del contratista

a) Solvencia económica y financiera y solvencia técnica y profesional: apartado G del anexo 1.

8. Presentación de ofertas o de las solicitudes de participación

a) Fecha límite de presentación: se iniciará con la publicación del anuncio en el *Diari Oficial de la Generalitat Valenciana*, y con-

clourà quan es complisquen 16 dies naturals, comptats a partir del dia següent al de l'última publicació en els butlletins esmentats i, si este fóra dissabte o festiu, el dia hàbil següent. Les proposicions, ajustades al model oficial que figura al final d'este plec, es presentaran en la Secció de Contractació en dies laborables i de 09.00 a 14.00 hores.

b) Documentació a presentar: la que consta en la clàusula cinquena del plec de clàusules administratives particulars.

e) Lloc de presentació: Ajuntament de Sagunt.

d) Termini durant el qual el licitador estarà obligat a mantindre l'oferta: tres mesos.

e) Admissió de variants: consistents a coordinar i assessorar departaments en la implantació proposades aprovades.

9. Obertura d'ofertes

a) Entitat: Ajuntament de Sagunt.

b) Data: la mesa de contractació es constituirà el divendres segon o quart de cada mes immediat següent al dia de finalització del termini de presentació de proposicions.

b) Hora: 09.30.

10. Despeses d'anuncis

A càrrec del contractista.

Sagunt, 15 de gener de 2004.- L'alcaldeessa presidenta, per d. f. regidor delegat de Patrimoni i Contractació: Miguel A. Martín López.

### Diputació Provincial de Castelló

*Concurso número 32/04. Arrendament amb opció de compra, per la Diputació, de parc microinformàtic, nou a estrenar, amb opció de compra a la finalització del contracte; manteniment de tot el parc, tant el de subministrament nou com el no renovat; alienació dels següents elements: 289 PC bàsics, 28 PC avançats, 5 PC portàtils, 9 impressores d'injecció, i 48 impressores làser bàsiques. [2004/X1454]*

1. Entitat adjudicadora

a) Organisme: Diputació Provincial de Castelló.

b) Dependència que tramita l'expedient: Secció de Contractació.

c) Número d'expedient: 32/04.

2. Objecte del contracte

a) Descripció de l'objecte:

- Arrendament amb opció de compra, per la Diputació, de parc microinformàtic, nou a estrenar, amb opció de compra a la finalització del contracte.

- Manteniment de tot el parc, tant el de subministrament nou com el no renovat.

- Alienació dels següents elements: 289 PC bàsics, 28 PC avançats, 5 PC portàtils, 9 impressores d'injecció, i 48 impressores làser bàsiques.

b) Unitats a entregar i mantindre: S'assenyalen en el plec de prescripcions tècniques.

c) Divisió per lots: No.

d) Lloc d'entrega: El que en el moment indicarà el Departament d'Informàtica de la Diputació, que es correspon a ubicacions descrites en la prescripció 5.5. del plec tècnic.

e) Termini d'entrega: Dos mesos a comptar des de la data d'adjudicació del contracte.

3. Tramitació, procediment i forma d'adjudicació.

a) Tramitació: Ordinària.

b) Procediment: Obert.

c) Forma: concurs.

4. Pressupost base de licitació: S'assenyala en la clàusula 3 del plec de clàusules administratives particulars.

5. Garantia provisional: 19.041'18 € per a l'arrendament, 4.295'22 € per al manteniment, i 1.823'06 per a l'alienació.

6. Obtenció de documentació i informació.

a) Entitat: Diputació Provincial de Castelló (Secció de Contractació).

cluirá cuando se cumplan 16 días naturales, contados a partir del día siguiente de la última publicación en los citados boletines y, si este fuera sábado o festivo, el siguiente día hábil. Las proposiciones, ajustadas al modelo oficial que figura al final de este pliego, se presentarán en la Sección de Contratación en días laborables y de 09.00 a 14.00 horas.

b) Documentación a presentar: la que consta en la cláusula quinta del pliego de cláusulas administrativas particulares.

e) Lugar de presentación: Ayuntamiento de Sagunto.

d) Plazo durante el cual el licitador estará obligado a mantener su oferta: tres meses.

e) Admisión de variantes: consistentes en coordinar y asesorar departamentos en la implantación propuestas aprobadas.

9. Apertura de ofertas

a) Entidad: Ayuntamiento de Sagunto.

b) Fecha: la mesa de contratación se constituirá el viernes segundo o cuarto de cada mes inmediato siguiente al día que finalice el plazo de presentación de proposiciones.

b) Hora: 09.30.

10. Gastos de anuncios

A cargo del contratista.

Sagunto, 15 de enero de 2004.- La alcaldesa-presidenta, por d. f. concejal delegado de Patrimonio y Contratación: Miguel A. Martín López.

### Diputación Provincial de Castellón

*Concurso número 32/04. Arrendamiento con opción de compra de parque microinformático, nuevo a estrenar, a la finalización del contrato, mantenimiento de todo el parque, tanto el de suministro nuevo como el no renovado y enajenación de 289 PCs básicos, 28 avanzados y 5 portátiles, 9 impresoras de inyección y 48 láser básicas. [2004/X1454]*

1. Entidad adjudicadora.

a) Organismo: Diputación Provincial de Castellón.

b) Dependencia que tramita el expediente: Sección de Contratación.

c) Número de expediente: 32/04.

2. Objeto del contrato.

a) Descripción del objeto:

- Arrendamiento con opción de compra, por la Diputación, de parque microinformático, nuevo a estrenar, con opción de compra a la finalización del contrato.

- Mantenimiento de todo el parque, tanto el de suministro nuevo como el no renovado.

- Enajenación de los siguientes elementos: 289 PCs básicos, 28 PCs avanzados, 5 PCs portátiles, 9 Impresoras de inyección, y 48 Impresoras láser básicas.

b) Unidades a entregar y mantener: Se señalan en el pliego de prescripciones técnicas.

c) División por lotes: No.

d) Lugar de entrega: El que en el momento indicará el Departamento de Informática de la Diputación, que se corresponde a ubicaciones descritas en la prescripción 5.5. del pliego técnico.

e) Plazo de entrega: Dos meses a contar desde la fecha de adjudicación del contrato.

3. Tramitación, procedimiento y forma de adjudicación.

a) Tramitación: Ordinaria.

b) Procedimiento: Abierto.

c) Forma: concurso.

4. Presupuesto base de licitación: Se señala en la cláusula 3 del pliego de cláusulas administrativas particulares.

5. Garantía provisional: 19.041'18 € para el arrendamiento, 4.295'22 € para el mantenimiento, y 1.823'06 para la enajenación.

6. Obtención de documentación e información.

a) Entidad: Diputación Provincial de Castellón (Sección de Contratación).



- b) Adreça: plaça de les Aules núm. 7.
- c) Localitat i codi postal: 12001 Castelló de la Plana.
- d) Telèfon: 964 359 598.
- e) Telefax: 964 359 748.
- f) Data límit d'obtenció de documents i informació: A l'acabament del termini de presentació d'ofertes.

7. Requisits específics del contractista: Acreditar la seua solvència econòmica-financera i tècnica amb la documentació que s'assenyala en el plec de clàusules administratives particulars.

- a) Classificació, si és procedent: (grups, subgrups i categoria)
- a) Data límit de presentació: 15 de març de 2004.
- b) Documentació a presenta: S'indica en el plec de clàusules administratives particulars.
- c) Lugar de presentació: El assenyalat en el punt 6, en horari d'oficina.
- d) Termini durant el qual el licitador actuarà obligat a mantindre l'oferta: Tres mesos a comptar des de l'obertura.
- e) Admissió de variants: S'admetixen millores a la prestació del servei de manteniment i als nous equips a proporcionar.

9. Obertura de les ofertes.

- a) Entitat: Diputació Provincial de Castelló.
- b) Adreça: plaça de les Aules núm. 7.
- c) Localitat: Castelló de la Plana.
- d) Data: S'assenyala en el plec de clàusules administratives particulars.

10. Altres informacions: En els plecs de condicions, que podran consultar-se en la pàgina web de la Diputació Provincial de Castelló [www.dipc.as](http://www.dipc.as) o en el lloc indicat en el punt 6, on es facilitarà fotocòpia.

11. Despeses d'anuncis: Seran de compte de l'adjudicatari.

12. Data de va enviar de l'anunci al *Diari Oficial de la Unió Europea* : 23 de gener de 2004.

Castelló de la Plana, 23 de gener de 2004.– El secretari: Manuel Marín Herrera.

## c) ADJUDICACIÓ DE CONTRACTES ADMINISTRATIUS

### 1. Administració territorial de la Generalitat Valenciana

#### Conselleria d'Infraestructures i Transport

*Expedient número 19C03037. Contracte de gestió de servicis públics portuaris en la modalitat de concessió per a l'explotació de la Llotja de Peix al Port de Dénia.* [2004/X1395]

- 1. Entitat adjudicadora
  - a) Organisme: Conselleria d'Infraestructures i Transport.
  - b) Dependència que tramita l'expedient: Servici de Gestió de Ports.
  - c) Número d'expedient: 19C03037.
- 2. Objecte del contracte
  - a) Descripció de l'objecte: contracte de gestió de servicis públics portuaris en la modalitat de concessió per a l'explotació de la llotja de peix al port de Dénia.
  - b) Data de publicació: no (procediment negociat)
  - c) Butlletí o diari oficial i data de publicació de l'anunci de licitació: no (procediment negociat)
- 3. Tramitació, procediment i forma d'adjudicació
  - a) Tramitació: ordinària.
  - b) Procediment: negociat.
  - c) Forma: –
- 4. Pressupost base de licitació o cànon d'explotació. Import total
  - Import cànon anual: 14.308,66 euros més IVA (2 per mil del valor de la primera venda del peix subhastat l'any anterior).
- 5. Adjudicació
  - a) Data d'adjudicació: 14.12.03. De formalització: 02.02.2004.

- b) Domicilio: plaza de las Aulas, n.º 7.
- c) Localidad y código postal: 12001 Castellón de la Plana.
- d) Teléfono: 964 359 598.
- e) Telefax: 964 359 748.
- f) Fecha límite de obtención de documentos e información: Al término del plazo de presentación de ofertas.

7. Requisitos específicos del contratista: Acreditar su solvencia económica-financiera y técnica con la documentación que se señala en el pliego de cláusulas administrativas particulares.

- 8. Presentación de ofertas o de las solicitudes de participación.
- a) Fecha límite de presentación: 15 de marzo de 2004.
- b) Documentación a presentar: Se indica en el pliego de cláusulas administrativas particulares.
- c) Lugar de presentación: El señalado en el punto 6, en horario de oficina.
- d) Plazo durante el cual el licitador estará obligado a mantener su oferta: Tres meses a contar desde la apertura.
- e) Admisión de variantes: Se admiten mejoras a la prestación del servicio de mantenimiento y a los nuevos equipos a proporcionar.

9. Apertura de las ofertas.

- a) Entidad: Diputación Provincial de Castellón.
- b) Domicilio: Plaza de las Aulas nº 7.
- c) Localidad: Castellón de la Plana.
- d) Fecha: Se señala en el pliego de cláusulas administrativas particulares.

10. Otras informaciones: En los pliegos de condiciones, que podrán consultarse en la página web de la Diputación Provincial de Castellón, [www.dipc.as](http://www.dipc.as), o en el lugar indicado en el punto 6, donde se facilitará fotocopia.

11. Gastos de anuncios: Serán de cuenta del adjudicatario.

12. Fecha de envío del anuncio al *Diario Oficial de la Unión Europea*: 23 de enero de 2004.

Castellón de la Plana, 23 de enero de 2004.– El secretario: Manuel Marín Herrera.

## c) ADJUDICACIÓN DE CONTRATOS ADMINISTRATIVOS

### 1. Administración territorial de la Generalitat Valenciana

#### Conselleria de Infraestructuras y Transporte

*Expediente número 19C03037. Contrato de gestión de servicis públicos portuarios en su modalidad de concesión para la explotación de la Lonja de Pescado en el Puerto de Dénia.* [2004/X1395]

- 1. Entidad adjudicadora
  - a) Organismo: Conselleria de Infraestructuras y Transporte.
  - b) Dependencia que tramita el expediente: Servicio de Gestión de Puertos.
  - c) Número de expediente: 19C03037.
- 2. Objeto del contrato
  - a) Descripción del objeto: Contrato de gestión de servicis públicos portuarios en su modalidad de concesión para la explotación de la Lonja de Pescado en el Puerto de Dénia.
  - b) Fecha de publicación: No (procedimiento negociado)
  - c) Boletín o diario oficial y fecha de Publicación del anuncio de licitación: No (procedimiento negociado)
- 3. Tramitación, procedimiento y forma de adjudicación
  - a) Tramitación: ordinario
  - b) Procedimiento: Negociado
  - c) Forma: –
- 4. Presupuesto base de licitación o canon de explotación. Importe total
  - Importe canon anual: 14.308,66 euros más IVA (2 por mil del valor de primera venta de la pesca subastada año anterior).
- 5. Adjudicación
  - a) Fecha de adjudicación: 14.12.03. De formalización: 02.02.2004

- b) Contractista: Confraria de Pescadors de Dénia.
- c) Nacionalitat: espanyola.
- d) Cànon d'adjudicació: 14.308,66 euros més IVA (2 per mil del valor de la primera venda del peix subhastat l'any anterior).
- e) Termini d'adjudicació: 4 anys i 11 mesos.

València, 9 de febrer de 2004.– El conseller: José Ramón García Antón.

## g) ALTRES ASSUMPTES

### 1. Persones juridicopúbliques

#### Conselleria de Sanitat

*Notificació de l'acord d'iniciació d'expedient sancionador nº 51/343/03, per manca d'autorització sanitària, a Churrasqueria, SA. [2004/X1423]*

Com que no ha sigut possible fer en el domicili de la persona interessada la notificació que tot seguit s'indica, es publica en el *Diari Oficial de la Generalitat Valenciana* segons que disposa l'article 59.5 de la Llei de Règim Jurídic de les Administracions Públiques i del Procediment Administratiu Comú (Llei 30/1992, de 26.11.1992, BOE de 27.11.1992).

Contra aquest acord, que no exhaureix la via administrativa, es poden presentar al·legacions, en el termini de quinze dies hàbil des de l'endemà de la data de la publicació en aquest *Diari Oficial de la Generalitat Valenciana*, en la Direcció Territorial de Sanitat de València, al carrer de la Guàrdia Civil, 21, 46020 València, o de la manera que preveu l'article 38.4 de la Llei 30/1992 (BOE de 27.11.1992).

València, 29 de gener de 2004.– El director territorial: Daniel Pablo Comeche.

Persona interessada: Churrasqueria, SA.  
 Últim domicili conegut: C.C. Bonaire Poble-Local 2, Ctra. N-III, km. 345  
 Població: 46190 Riba-roja de Túria.  
 Expedient: 51/343/03  
 Fase: iniciació.  
 Infracció: no tenir autorització sanitària.  
 Preceptes infringits: article 58.3.1 de la Llei 3/2003, de 6 de febrer de la Generalitat, d'Ordenació Sanitària de la Comunitat Valenciana (DOGV 4.440 de 14.2.2003) i article 5.2 del Reial Decret 3.484/2000, de 29 de desembre, pel qual s'estableixen les normes d'higiene per a l'elaboració, distribució i comerç de menjars preparats (BOE núm.11, de 12.01.2001).  
 Sanció a què pot donar lloc: 3.000,01 a 15.000 euros.  
 Per conèixer el contingut íntegre del document hauran de compareixer en la Secció de Sancions i Recursos de la Direcció Territorial de Sanitat, al carrer de la Guàrdia Civil, 21, en el termini de 15 dies des de l'endemà de la publicació d'aquest edicte.

#### Conselleria de Sanitat

*Notificació de l'acord d'iniciació d'expedient sancionador nº 51/419/03, per manca d'autorització sanitària i concurrència d'infraccions sanitàries lleus, a Francisco Pérez López. [2004/X1424]*

Com que no ha sigut possible fer en el domicili de la persona interessada la notificació que tot seguit s'indica, es publica en el *Diari Oficial de la Generalitat Valenciana* segons que disposa l'article 59.5 de la Llei de Règim Jurídic de les Administracions Públiques i del Procediment Administratiu Comú (Llei 30/1992, de 26.11.1992, BOE de 27.11.1992).

- b) Contratista: Cofradía de Pescadores de Dénia
- c) Nacionalidad: española
- d) Canon de adjudicación: 14.308,66 euros más IVA (2 por mil del valor de primera venta de la pesca subastada año anterior).
- e) Plazo de adjudicación: 4 años y 11 meses.

Valencia, 9 de febrero de 2004.– El conseller: José Ramón García Antón.

## g) OTROS ASUNTOS

### 1. Personas jurídico-públicas

#### Conselleria de Sanidad

*Notificación del acuerdo de iniciación de expediente sancionador nº 51/343/03, por carecer de autorización sanitaria, a Churrasquería, SA. [2004/X1423]*

Por no haber sido posible practicar en el domicilio del interesado la notificación que se relaciona a continuación se procede a su publicación en el *Diari Oficial de la Generalitat Valenciana*, a efectos de lo dispuesto en el artículo 59.5 de la Ley de Régimen Jurídico de las Administraciones Públicas y del Procedimiento Administrativo Común (Ley 30/1992 de 26.11, BOE 27.11.1992).

Contra dicho acuerdo, que no agotan la vía administrativa, se pueden presentar alegaciones, en el plazo de 15 días hábiles desde el día siguiente a la fecha de su publicación en este *Diari Oficial de la Generalitat Valenciana*, en la Dirección Territorial de Sanidad de Valencia, C/ Guardia Civil, 21, 46020- Valencia o en la forma prevista en el artículo 38.4 de la Ley 30/1992 de 26.XI (BOE de 27.XI.92).

Valencia, 29 de enero de 2004.– El director territorial: Daniel Pablo Comeche.

Interesado: Churrasquería, SA.  
 Último domicilio conocido: C.C. Bonaire Pueblo-Local 2 Ctra.N-III-km.345  
 Población: 46960-Aldaia  
 Expediente: 51/343/03  
 Fase: Iniciación  
 Infracción: Carecer de autorización sanitaria  
 Preceptos infringidos: artículo 58.3.1ª de la Ley 3/2003, de 6 de febrero, de la Generalitat, de Ordenación Sanitaria de la Comunidad Valenciana (DOGV 4440 de 14.2.2003) y artículo 5.2 del Real Decreto 3.484/2000, de 29 de diciembre, por el que se establecen las normas de higiene para la elaboración, distribución y comercio de comidas preparadas (BOE nº 11, de 12.01.2001).  
 Sanción a que puede dar lugar: 3000,01 a 15000 euros.  
 Para conocer el contenido íntegro del acto deberán comparecer en la Dirección Territorial de Sanidad, calle Guardia Civil, 21 -Sección Sanciones y Recursos- en el plazo de 15 días desde el siguiente a la publicación de este edicto.

#### Conselleria de Sanidad

*Notificación del acuerdo de iniciación de expediente sancionador nº 51/419/03, por carecer de autorización sanitaria y concurrència de infracciones sanitarias leves, a Francisco Pérez López. [2004/X1424]*

Por no haber sido posible practicar en el domicilio del interesado la notificación que se relaciona a continuación se procede a su publicación en el *Diari Oficial de la Generalitat Valenciana*, a efectos de lo dispuesto en el artículo 59.5 de la Ley de Régimen Jurídico de las Administraciones Públicas y del Procedimiento Administrativo Común (Ley 30/1992 de 26.11, BOE de 27.11.1992).

Contra aquest acord, que no exhaureix la via administrativa, es poden presentar al·legacions, en el termini de quinze dies hàbil des de l'endemà de la data de la publicació en aquest *Diari Oficial de la Generalitat Valenciana*, en la Direcció Territorial de Sanitat de València, al carrer de la Guàrdia Civil, 21, 46020 València, o de la manera que preveu l'article 38.4 de la Llei 30/1992 (BOE de 27.11.1992).

València, 29 de gener de 2004.– El director territorial: Daniel Pablo Comeche.

Persona interessada: Francisco Pérez López.

Últim domicili conegut: Rosa dels Vents 1, baixos

Població: 46730 Platja de Gandia.

Expedient: 51/419/03

Fase: iniciació.

Infracció: no tenir autorització sanitària i concurrència d'infraccions sanitàries lleus.

Preceptes infringits: article 58.3.1 i 12 de la Llei 3/2003, de 6 de febrer de la Generalitat, d'Ordenació Sanitària de la Comunitat Valenciana (DOGV 4.440 de 14.2.2003), Cap. II.1.d), Cap V, Cap. VI.2 del Reial Decret 2.207/1995, de 28 de desembre (BOE 27.02) sobre normes d'higiene dels productes alimentaris, articles 3.3, 3.4, 3.5, 5.2 i 6.2 del Reial Decret 3.484/2000, de 29 de desembre, pel qual s'estableixen les normes d'higiene per a l'elaboració, distribució i comerç de menjars preparats (BOE núm.11, de 12.01.2001).

Sanció a què pot donar lloc: de 3.000,01 a 15.000 euros.

Per conèixer el contingut íntegre del document hauran de compareixer en la Secció de Sancions i Recursos de la Direcció Territorial de Sanitat, al carrer de la Guàrdia Civil, 21, en el termini de 15 dies des de l'endemà de la publicació d'aquest edicte.

### Conselleria de Sanitat

*Notificació de la iniciació d'expedient sancionador n° 51/515/03, per concurrència d'infraccions sanitàries lleus, a José Suárez Gómez «Bar Europa».* [2004/X1425]

Com que no ha sigut possible fer en el domicili de la persona interessada la notificació que tot seguit s'indica, es publica en el *Diari Oficial de la Generalitat Valenciana* segons que disposa l'article 59.5 de la Llei de Règim Jurídic de les Administracions Públiques i del Procediment Administratiu Comú (Llei 30/1992, de 26.11.1992, BOE de 27.11.1992).

Contra aquest acord, que no exhaureix la via administrativa, es poden presentar al·legacions, en el termini de quinze dies hàbil des de l'endemà de la data de la publicació en aquest *Diari Oficial de la Generalitat Valenciana*, en la Direcció Territorial de Sanitat de València, al carrer de la Guàrdia Civil, 21, 46020 València, o de la manera que preveu l'article 38.4 de la Llei 30/1992 (BOE de 27.11.1992).

València, 29 de gener de 2004.– El director territorial: Daniel Pablo Comeche.

Persona interessada: José Suárez Gómez "Bar Europa".

Últim domicili conegut: Via de Ronda, 104

Població: 46780-Oliva.

Expedient: 51/515/03

Fase: iniciació.

Infracció: concurrència d'infraccions sanitàries lleus.

Preceptes infringits: article 58.3.12 de la Llei 3/2003, de 6 de febrer de la Generalitat, d'Ordenació Sanitària de la Comunitat Valenciana (DOGV 4440 de 14.2.2003), art. 3.3, 3.6, 6.2, 6.4, 7.2 i 12 del Reial Decret 3.484/2000, de 29 de desembre, pel qual s'estableixen les normes d'higiene per a l'elaboració, distribució i comerç de menjars preparats (BOE núm.11, de 12.01.2001), Cap. I.1, I.4, II.1.d, VI.2 i X de l'annex del Reial Decret 2.207/1995, de 28 de desembre (BOE 27.02) sobre normes d'higiene dels produc-

Contra dicho acuerdo, que no agotan la vía administrativa, se pueden presentar alegaciones, en el plazo de 15 días hábiles desde el día siguiente a la fecha de su publicación en este *Diari Oficial de la Generalitat Valenciana*, en la Dirección Territorial de Sanidad de Valencia, C/ Guardia Civil, 21, 46020 Valencia, o en la forma prevista en el artículo 38.4 de la Ley 30/1992 de 26.XI (BOE de 27.XI.92).

Valencia, 29 de enero de 2004.– El director territorial: Daniel Pablo Comeche.

Interesado: Francisco Pérez López

Ultimo domicilio conocido: Rosa dels Vents 1, bajo.

Población: 46730-Playa de Gandia

Expediente: 51/419/03

Fase: Iniciación

Infracción: Carecer de Autorización Sanitaria y Concurrència de infracciones sanitarias leves

Preceptos infringidos: artículo 58.3.1ª y 12ª de la Ley 3/2003, de 6 de febrero, de la Generalitat, de Ordenación Sanitaria de la Comunidad Valenciana (DOGV 4440 de 14.2.2003), Cap. II.1.d), Cap V, Cap. VI.2 del Real Decreto 2207/95 de 28 de diciembre (BOE de 27.02) sobre normas de higiene de los productos alimenticios y arts. 3.3, 3.4, 3.5, 5.2 y 6.2 del Real Decreto 3.484/2000, de 29 de diciembre, por el que se establecen las normas de higiene para la elaboración, distribución y comercio de comidas preparadas (BOE nº 11, de 12.01.2001)

Sanción a que puede dar lugar: de 3000,01 a 15000 euros.

Para conocer el contenido íntegro del acto deberán comparecer en la Dirección Territorial de Sanidad, calle Guardia Civil, 21 –Sección Sanciones y Recursos– en el plazo de 15 días desde el siguiente a la publicación de este edicto.

### Conselleria de Sanidad

*Notificación de la iniciación de expediente sancionador n° 51/515/03, por concurrència de infracciones sanitarias leves, a José Suárez Gómez «Bar Europa».* [2004/X1425]

Por no haber sido posible practicar en el domicilio del interesado la notificación que se relaciona a continuación se procede a su publicación en el *Diari Oficial de la Generalitat Valenciana*, a efectos de lo dispuesto en el artículo 59.5 de la Ley de Régimen Jurídico de las Administraciones Públicas y del Procedimiento Administrativo Común (Ley 30/1992 de 26.11, BOE 27.11.1992).

Contra dicho acuerdo, que no agotan la vía administrativa, se pueden presentar alegaciones, en el plazo de 15 días hábiles desde el día siguiente a la fecha de su publicación en este *Diari Oficial de la Generalitat Valenciana*, en la Dirección Territorial de Sanidad de Valencia, C/ Guardia Civil, 21, 46020– Valencia o en la forma prevista en el artículo 38.4 de la Ley 30/1992 de 26.XI (BOE 27.XI.92).

Valencia, 29 de enero de 2004.– El director territorial: Daniel Pablo Comeche.

Interesado: José Suárez Gómez "Bar Europa"

Ultimo domicilio conocido: Vía de Ronda, 104

Población: 46780-Oliva

Expediente: 51/515/03

Fase: iniciación

Infracción: Concurrència de infracciones sanitarias leves

Preceptos infringidos: artículo 58.3.12ª de la Ley 3/2003, de 6 de febrero, de la Generalitat, de Ordenación Sanitaria de la Comunidad Valenciana (DOGV 4440 de 14.2.2003), art. 3.3, 3.6, 6.2, 6.4, 7.2 y 12 del Real Decreto 3.484/2000, de 29 de diciembre, por el que se establecen las normas de higiene para la elaboración, distribución y comercio de comidas preparadas (BOE nº 11, de 12.01.2001), Cap. I.1, I.4, II.1.d, VI.2 y X del Anexo del Real Decreto 2.207/95 de 28 de diciembre (BOE 27.02) sobre normas de

tes alimentaris, article 4 del Reial Decret 202/2000, d'11 de febrer, que estableix les normes relatives a manipuladors d'aliments (BOE de 25.02.2000).

Sanció a què pot donar lloc: de 3.000,01 a 15.000 euros.

Per conèixer el contingut íntegre del document hauran de compareixer en la Secció de Sancions i Recursos de la Direcció Territorial de Sanitat, al carrer de la Guàrdia Civil, 21, en el termini de 15 dies des de l'endemà de la publicació d'aquest edicte.

### Conselleria de Sanitat

*Notificació de l'acord d'iniciació d'expedient sancionador nº 51/613/03, per manca d'autorització sanitària, a Edem Place, SL, Menjador Col·lectiu Turístic.* [2004/X1426]

Com que no ha sigut possible fer en el domicili de la persona interessada la notificació que tot seguit s'indica, es publica en el *Diari Oficial de la Generalitat Valenciana* segons que disposa l'article 59.5 de la Llei de Règim Jurídic de les Administracions Públiques i del Procediment Administratiu Comú (Llei 30/1992, de 26.11.1992, BOE de 27.11.1992).

Contra aquest acord, que no exhaureix la via administrativa, es poden presentar al·legacions, en el termini de quinze dies hàbil des de l'endemà de la data de la publicació en aquest *Diari Oficial de la Generalitat Valenciana*, en la Direcció Territorial de Sanitat de València, al carrer de la Guàrdia Civil, 21, 46020 València, o de la manera que preveu l'article 38.4 de la Llei 30/1992 (BOE de 27.11.1992).

València, 29 de gener de 2004.– El director territorial: Daniel Pablo Comeche.

Persona interessada: Edem Place, SL, Menjador Col·lectiu Turístic.

Últim domicili conegut: Ctra. de Manises–Riba-roja de Túria, km.11

Població: 46190 Riba-roja de Túria.

Expedient: 51/613/03

Fase: iniciació.

Infracció: no tenir autorització sanitària.

Preceptes infringits: article 58.3.1 de la Llei 3/2003, de 6 de febrer de la Generalitat, d'Ordenació Sanitària de la Comunitat Valenciana (DOGV 4440 de 14.2.2003) i article 5.2 del Reial Decret 3.484/2000, de 29 de desembre, pel qual s'estableixen les normes d'higiene per a l'elaboració, distribució i comerç de menjar preparats (BOE núm. 11, de 12.01.2001).

Sanció a què pot donar lloc: 3.000,01 a 15.000 euros.

Per conèixer el contingut íntegre del document hauran de compareixer en la Secció de Sancions i Recursos de la Direcció Territorial de Sanitat, al carrer de la Guàrdia Civil, 21, en el termini de 15 dies des de l'endemà de la publicació d'aquest edicte.

### Conselleria d'Agricultura, Pesca i Alimentació

*Correcció d'errades de la notificació del cap d'Àrea de Producció i Mercats Agraris a Francisco José Pareja, de la Resolució de 29 d'abril del 2003 del director general de Producció i Comercialització Agrària.* [2004/X1528]

En el text publicat en el DOGV número 4635 de 21.11.2003, de la Notificació del Cap d'Àrea de Producció i Mercats Agraris a Francisco José Pareja de la Resolució de 29 d'abril del 2003 del director general de Producció i Comercialització Agrària, se n'han observat errors en la transcripció, i d'acord amb el que disposa la Llei de Règim Jurídic de les Administracions Públiques i del Procediment Administratiu Comú, es procedix a l'esmena mitjançant la present correcció d'errades:

higiene de los productos alimenticios, y art. 4 del Real Decreto 202/2000, de 11 de febrero por el que se establecen las normas relativas a manipuladores de alimentos (BOE de 25.02)

Sanción a que puede dar lugar: de 3000,01 a 15000 euros.

Para conocer el contenido íntegro del acto deberán comparecer en la Dirección Territorial de Sanidad, calle Guardia Civil, 21 –Sección Sanciones y Recursos– en el plazo de 15 días desde el siguiente a la publicación de este edicto.

### Conselleria de Sanidad

*Notificación del acuerdo de iniciación de expediente sancionador nº 51/613/03, por carecer de autorización sanitaria, a Edem Place, SL, Comedor Colectivo Turístico.* [2004/X1426]

Por no haber sido posible practicar en el domicilio del interesado la notificación que se relaciona a continuación se procede a su publicación en el *Diari Oficial de la Generalitat Valenciana*, a efectos de lo dispuesto en el artículo 59.5 de la Ley de Régimen Jurídico de las Administraciones Públicas y del Procedimiento Administrativo Común (Ley 30/1992 de 26.11, BOE de 27.11.1992).

Contra dicho acuerdo, que no agotan la vía administrativa, se pueden presentar alegaciones, en el plazo de 15 días hábiles desde el día siguiente a la fecha de su publicación en este *Diari Oficial de la Generalitat Valenciana*, en la Dirección Territorial de Sanidad de Valencia, C/ Guardia Civil, 21, 46020 Valencia o en la forma prevista en el artículo 38.4 de la Ley 30/1992 de 26.XI (BOE de 27.XI.92).

Valencia, 29 de enero de 2004.– El director territorial: Daniel Pablo Comeche.

Interesado: Edem Place, SL, Comedor Colectivo Turístico

Ultimo domicilio conocido: Ctra de Manises-Riba-Roja de Turia, km.11

Población: 46190-Riba-roja de Túria

Expediente: 51/613/03

Fase: iniciación

Infracción: Carecer de autorización sanitaria

Preceptos infringidos: artículo 58.3.1ª de la Ley 3/2003, de 6 de febrero, de la Generalitat, de Ordenación Sanitaria de la Comunidad Valenciana (DOGV 4440 de 14.2.2003) y artículo 5.2 del Real Decreto 3.484/2000, de 29 de diciembre, por el que se establecen las normas de higiene para la elaboración, distribución y comercio de comidas preparadas (BOE nº 11, de 12.01.2001)

Sanción a que puede dar lugar: 3.000,01 a 15.000 euros.

Para conocer el contenido íntegro del acto deberán comparecer en la Dirección Territorial de Sanidad, calle Guardia Civil, 21 –Sección Sanciones y Recursos– en el plazo de 15 días desde el siguiente a la publicación de este edicto.

### Conselleria de Agricultura, Pesca y Alimentación

*Corrección de errores de la notificación del jefe de Área de Producción y Mercados Agrarios a Francisco José Pareja, de la Resolució de 29 de abril de 2003 del director general de Producción y Comercialización Agraria.* [2004/X1528]

En el texto publicado en el DOGV número 4635 de 21.11.2003, de la notificación del jefe de Área de Producción y Mercados Agrarios a Francisco José Pareja de la Resolució de 29 de abril de 2003 del director general de Producción y Comercialización Agraria, se han observado errores en la transcripción de la misma, y de acuerdo con lo dispuesto en la Ley de Régimen Jurídico de las Administraciones Públicas y del Procedimiento Administrativo Común, se procede a la subsanación mediante la presente corrección de errores:

«Vist l'expedient de sol·licitud d'ajuda a la producció d'oli d'oliva i oliva de taula de la campanya 2000/01 núm. 2000-OLV-V05-00237 a nom de Pareja José Francisco, presentat davant la Conselleria d'Agricultura, Pesca i Alimentació, en la seua condició d'oleicultor no associat a una Organització de Productors Reconeguda per a la referida campanya.

Atés la resolució del director general de Producció Agrària amb data 4 d'octubre del 2002 per la qual es va autoritzar el pagament de l'ajuda per un total de 160,59 euros.

Atés que segons la resolució precitada, el dit pagament es trobava condicionat respecte al fet que s'autoritzava l'abonament de l'ajuda "sense perjudi dels reintegraments que procedisquen derivats de la no presentació d'un expedient de verificació del SIG Oleícola que permet localitzar en la base de dades gràfiques del SIG Oleícola les oliveres de la declaració de cultiu de la campanya 00/01 i incloure-les en la seua base alfanumèrica; o reintegraments motivats per les minoracions o exclusions resultants del procés de resolució de discordances del SIG Oleícola de la Comunitat Valenciana".

Atés la resolució del director general de Producció Agrària de 24 de febrer del 2003 per la qual es declarava l'incompliment del requisit anterior per l'expedient de referència.

Atés l'Acord d'Inici del Procediment de Recuperació de Pagaments Indeguts, comunicat al titular de l'expedient en data 28.05.2003, pel qual es posava en coneixement de l'interessat esta circumstància, concedint-li el termini d'al·legacions preceptiu i informant-li que enfront del transcurs del termini sense efectuar al·legació alguna, l'acord indicat actuarà com a proposta de resolució.

Atés que finalitzat el termini establert no es té constància de la presentació d'al·legacions ni reintegrament de les quantitats indegudament percebudes, resolc:

Revocar parcialment les resolucions del director general de Producció Agrària de 4 d'octubre del 2002, en 171 kg. d'oli amb dret a l'ajuda i 160,59 euros.

Fixar el deute en 160,59 euros i així mateix requerir el reintegrament de la quantitat indicada en els termes establerts en el Decret 75/2001, de 2 d'abril, del Govern Valencià, pel qual es dicten normes per al cobrament en període executiu dels crèdits d'Organisme Pagador del FEOGA-Garantia a la Comunitat Valenciana.

Contra esta resolució, que no esgota la via administrativa, podrà interposar-se, en el termini d'un mes a comptar a partir del dia següent al de recepció de la notificació de la present resolució, recurs d'alçada davant el secretari autonòmic d'Agricultura i Relacions Agràries amb la Unió Europea, d'acord amb el que disposa els articles 114 a 116 de la Llei 30/92, de 26 de novembre, del Règim Jurídic de les Administracions Públiques i del Procediment Administratiu Comú.

València, 4 d'agost de 2003.- El director general de Producció i Comercialització Agrària: José Ramón Pascual Monzó».

València, 30 de gener de 2004.- El cap d'Àrea de Producció i Mercats Agraris: José Santos Caffarena.

### Conselleria d'Agricultura, Pesca i Alimentació

*Correcció d'errades de la notificació del cap d'Àrea de Producció i Mercats Agraris a Carlos Sansano Ruiz de la Resolució de 29 d'abril de 2003, del director general de Producció i Comercialització Agrària. [2004/X1530]*

En el text publicat en el DOGV número 4635 de 21.11.2003, de la notificació del cap d'Àrea de Producció i Mercats Agraris a Carlos Sansano Ruiz de la Resolució de 29 d'abril del 2003 del director general de Producció i Comercialització Agrària, se n'han observat errors en la transcripció, i d'acord amb el que disposa la Llei de Règim Jurídic de les Administracions Públiques i del Procediment Administratiu Comú, es procedix a l'esmena mitjançant la present correcció d'errades:

«Visto el expediente de solicitud de ayuda a la producción de aceite de oliva y aceituna de mesa de la campaña 2000/01 nº 2000-OLV-V05-00237 a nombre de Pareja José Francisco, presentado ante la Conselleria de Agricultura, Pesca y Alimentación, en su condición de oleicultor no asociado a una Organización de Productores Reconocida para la referida campaña.

Considerando la resolución del director general de Producción Agraria de fecha 4 de octubre de 2002 por la que se autorizó el pago de la ayuda por un total de 160,59 euros.

Considerando que según la resolución precitada, dicho pago se encontraba condicionado en cuanto a que se autorizaba el abono de la ayuda "sin perjuicio de los reintegros que procedan derivados de la no presentación de un expediente de verificación del SIG Oleícola que permita localizar en la base de datos gráfica del SIG Oleícola los olivos de la declaración de cultivo de la campaña 00/01 e incluirlos en su base alfanumérica; o reintegros motivados por las minoraciones o exclusiones resultantes del proceso de resolución de discordancias del SIG Oleícola de la Comunidad Valenciana".

Considerando la resolución del director general de Producción Agraria de 24 de febrero de 2003 por la que se declaraba el incumplimiento del requisito anterior por el expediente de referencia.

Considerando el Acuerdo de Inicio del Procedimiento de Recuperación de Pagos Indebidos, comunicado al titular del expediente en fecha 28.05.2003, por el que se ponía en conocimiento del interesado esta circunstancia, concediéndole el plazo de alegaciones preceptivo e informándole que frente al transcurso del plazo sin efectuar alegación alguna, el acuerdo indicado actuará como propuesta de resolución.

Considerando que finalizado el plazo establecido no se tiene constancia de la presentación de alegaciones ni reintegro de las cantidades indebidamente percibidas, resuelvo:

Revocar parcialmente las resoluciones del director general de Producción Agraria de 4 de octubre de 2002, en 171 kg. de aceite con derecho a la ayuda y 160,59 euros.

Fijar la deuda en 160,59 euros y asimismo requerir el reintegro de la cantidad indicada en los términos establecidos en el Decreto 75/2001, de 2 de abril, del Gobierno Valenciano, por el que se dictan normas para el cobro en período ejecutivo de los créditos de Organismo Pagador del FEOGA-Garantía en la Comunidad Valenciana.

Contra esta resolución, que no pone fin a la vía administrativa, podrá interponerse, en el plazo de un mes a contar a partir del día siguiente al de recepción de la notificación de la presente resolución, recurso de alzada ante el secretario autonómico de Agricultura y Relaciones Agrarias con la Unión Europea, de conformidad con lo dispuesto en los artículos 114 a 116 de la ley 30/92, de 26 de noviembre, del Régimen Jurídico de las Administraciones Públicas y del Procedimiento Administrativo Común.

Valencia, 4 de agosto de 2003.- El director general de Producción y Comercialización Agraria: José Ramón Pascual Monzó».

Valencia, 30 de enero de 2004.- El jefe de Área de Producción y Mercados Agrarios: José Santos Caffarena.

### Conselleria de Agricultura, Pesca y Alimentación

*Corrección de errores de la notificación del jefe de Área de Producción y Mercados Agrarios a Carlos Sansano Ruiz de la Resolució de 29 de abril de 2003, del director general de Producción y Comercialización Agraria. [2004/X1530]*

En el texto publicado en el DOGV número 4.635 de 21.11.2003, de la notificación del jefe de Área de Producción y Mercados Agrarios a Carlos Sansano Ruiz de la Resolució de 29 de abril de 2003 del director general de Producción y Comercialización Agraria, se han observado errores en la transcripción de la misma, y de acuerdo con lo dispuesto en la Ley de Régimen Jurídico de las Administraciones Públicas y del Procedimiento Administrativo Común, se procede a la subsanación mediante la presente corrección de errores:

«Vist l'expedient de sol·licitud d'ajuda a la producció d'oli d'oliva i oliva de taula de la campanya 2000/01 núm. 2000-OLV-A06-00340 a nom de Sansano Ruiz Carlos, presentat davant la Conselleria d'Agricultura, Pesca i Alimentació, en la seua condició d'oleïcultor no associat a una Organització de Productors Reconeguda per a la referida campanya.

Atés la resolució del director general de Producció Agrària amb data 4 d'octubre de 2002, per la qual es va autoritzar el pagament de l'ajuda per un total de 2104,52 euros.

Atés que segons la resolució precitada, el dit pagament es trobava condicionat respecte del fet que s'autoritzava l'abonament de l'ajuda "sense perjudi dels reintegraments que procedisquen derivats de la no presentació d'un expedient de verificació del SIG Oleícola que permeta localitzar en la base de dades gràfiques del SIG Oleícola les oliveres de la declaració de cultiu de la campanya 00/01 i incloure'ls en la seua base alfanumèrica; o reintegraments motivats per les minoracions o exclusions resultants del procés de resolució de discordances del SIG Oleícola de la Comunitat Valenciana".

Atés la resolució del director general de Producció Agrària de 24 de febrer del 2003 per la qual es declarava l'incompliment del requisit anterior per l'expedient de referència.

Atés l'Acord d'Inici del Procediment de Recuperació de Pagaments Indeguts, comunicat al titular de l'expedient amb data 28.05.2003, pel qual es posava en coneixement de l'interessat esta circumstància, concedint-li el termini d'al·legacions preceptiu i informant-li que enfront del transcurs del termini sense efectuar al·legació alguna, l'acord indicat actuarà com proposta de resolució.

Atés que finalitzat el termini establert no es té constància de la presentació d'al·legacions ni reintegrament de les quantitats indegudament percebudes, resolc:

Revocar parcialment les resolucions del director general de Producció Agrària de 4 d'octubre del 2002, en 2241 kg. d'oli amb dret a l'ajuda i 2104,52 euros.

Fixar el deute en 2104,52 euros i així mateix requerir el reintegrament de la quantitat indicada en els termes establerts en el Decret 75/2001, de 2 d'abril, del Govern Valencià, pel qual es dicten normes per al cobrament en període executiu dels crèdits d'Organisme Pagador del FEOGA-Garantia a la Comunitat Valenciana.

Contra esta resolució, que no esgota la via administrativa, podrà interposar-se, en el termini d'un mes a comptar a partir de l'endemà de recepció de la notificació de la present resolució, recurs d'alçada davant el secretari autonòmic d'Agricultura i Relacions Agràries amb la Unió Europea, d'acord amb el que disposa els articles 114 a 116 de la Llei 30/92, de 26 de novembre, de Règim Jurídic de les Administracions Públiques i del Procediment Administratiu Comú.

València, 4 d'agost de 2003.- El director general de Producció i Comercialització Agrària: José Ramón Pascual Monzó».

València, 30 de gener de 2004.- El cap d'Àrea de Producció i Mercats Agraris: José Santos Caffarena.

### Conselleria d'Agricultura, Pesca i Alimentació

*Correcció d'errades de la notificació del cap d'Àrea de Producció i Mercats Agraris a Vicente Revert López, de la Resolució de 29 d'abril de 2003, del director general de Producció i Comercialització Agrària. [2004/X1532]*

En el text publicat en el DOGV número 4635 de 21.11.2003, de la notificació del cap d'Àrea de Producció i Mercats Agraris a Vicente Revert López, de la Resolució de 29 d'abril de 2003, del director general de Producció i Comercialització Agrària, se n'han observat errors en la transcripció, i d'acord amb el que disposa la Llei de Règim Jurídic de les Administracions Públiques i del Procediment Administratiu Comú, es procedix a l'esmena mitjançant la present correcció d'errades:

«Vist l'expedient de sol·licitud d'ajuda a la producció d'oli d'oliva i oliva de taula de la campanya 2000/01 núm. 2000-OLV-

«Visto el expediente de solicitud de ayuda a la producción de aceite de oliva y aceituna de mesa de la campaña 2000/01 nº 2000-OLV-A06-00340 a nombre de Sansano Ruiz Carlos, presentado ante la Conselleria de Agricultura, Pesca y Alimentación, en su condición de oleicultor no asociado a una Organización de Productores Reconocida para la referida campaña.

Considerando la resolución del director general de Producción Agraria de fecha 4 de octubre de 2002 por la que se autorizó el pago de la ayuda por un total de 2104,52 euros.

Considerando que según la resolución precitada, dicho pago se encontraba condicionado en cuanto a que se autorizaba el abono de la ayuda "sin perjuicio de los reintegros que procedan derivados de la no presentación de un expediente de verificación del SIG Oleícola que permita localizar en la base de datos gráfica del SIG Oleícola los olivos de la declaración de cultivo de la campaña 00/01 e incluirlos en su base alfanumérica; o reintegros motivados por las minoraciones o exclusiones resultantes del proceso de resolución de discordancias del SIG Oleícola de la Comunidad Valenciana".

Considerando la resolución del director general de Producción Agraria de 24 de febrero de 2003 por la que se declaraba el incumplimiento del requisito anterior por el expediente de referencia.

Considerando el Acuerdo de Inicio del Procedimiento de Recuperación de Pagos Indebidos, comunicado al titular del expediente en fecha 28/05/2003 por el que se ponía en conocimiento del interesado esta circunstancia, concediéndole el plazo de alegaciones preceptivo e informándole que frente al transcurso del plazo sin efectuar alegación alguna, el acuerdo indicado actuará como propuesta de resolución.

Considerando que finalizado el plazo establecido no se tiene constancia de la presentación de alegaciones ni reintegro de las cantidades indebidamente percibidas, resuelvo:

Revocar parcialmente las resoluciones del director general de Producción Agraria de 4 de octubre de 2002, en 2241 kg. de aceite con derecho a la ayuda y 2104,52 euros.

Fijar la deuda en 2104,52 euros y asimismo requerir el reintegro de la cantidad indicada en los términos establecidos en el Decreto 75/2001, de 2 de abril, del Gobierno Valenciano, por el que se dictan normas para el cobro en periodo ejecutivo de los créditos de Organismo Pagador del FEOGA-Garantía en la Comunidad Valenciana.

Contra esta resolución, que no pone fin a la vía administrativa, podrá interponerse, en el plazo de un mes a contar a partir del día siguiente al de recepción de la notificación de la presente resolución, recurso de alzada ante el Secretario Autonómico de Agricultura y Relaciones Agrarias con la Unión Europea, de conformidad con lo dispuesto en los artículos 114 a 116 de la ley 30/92, de 26 de noviembre, del Régimen Jurídico de las Administraciones Públicas y del Procedimiento Administrativo Común.

Valencia, 4 de agosto de 2003.- El director general de Producción y Comercialización Agraria: José Ramón Pascual Monzó».

Valencia, 30 de enero de 2004.- El jefe de Área de Producción y Mercados Agrarios: José Santos Caffarena.

### Conselleria de Agricultura, Pesca y Alimentación

*Corrección de errores de la notificación del jefe de Área de Producción y Mercados Agrarios a Vicente Revert López, de la Resolució de 29 de abril de 2003 del director general de Producción y Comercialización Agraria. [2004/X1532]*

En el texto publicado en el DOGV número 4635 de 21.11.2003, de la notificación del jefe de Área de Producción y Mercados Agrarios a Vicente Revert López, de la Resolució de 29 de abril de 2003 del director general de Producción y Comercialización Agraria, se han observado errores en la transcripción de la misma, y de acuerdo con lo dispuesto en la Ley de Régimen Jurídico de las Administraciones Públicas y del Procedimiento Administrativo Común, se procede a la subsanación mediante la presente corrección de errores:

«Visto el expediente de solicitud de ayuda a la producción de aceite de oliva y aceituna de mesa de la campaña 2000/01 nº 2000-

VST-00035 a nom de Revert López Vicente, presentat davant la Conselleria d'Agricultura, Pesca i Alimentació, en la seua condició d'oleicultor no associat a una Organització de Productors Reconeguda per a la referida campanya.

Atés la resolució del director general de Producció Agrària amb data 4 d'octubre de 2002 per la qual es va autoritzar el pagament de l'ajuda per un total de 393,48 euros.

Atés que segons la resolució precitada, el dit pagament es trobava condicionat respecte al fet que s'autoritzava l'abonament de l'ajuda "sense perjudic dels reintegraments que procedisquen derivats de la no presentació d'un expedient de verificació del SIG Oleícola que permet localitzar en la base de dades gràfiques del SIG Oleícola les oliveres de la declaració de cultiu de la campanya 00/01 i incloure-les en la seua base alfanumèrica; o reintegraments motivats per les minoraions o exclusions resultants del procés de resolució de discordances del SIG Oleícola de la Comunitat Valenciana".

Atés la resolució del director general de Producció Agrària de 24 de febrer de 2003 per la qual es declarava l'incompliment del requisit anterior per l'expedient de referència.

Atés l'Acord d'Inici del Procediment de Recuperació de Pagaments Indeguts, comunicat al titular de l'expedient en data 28.05.2003, pel qual es posava en coneixement de l'interessat esta circumstància, concedint-li el termini d'al·legacions preceptiu i informant-li que enfront del transcurs del termini sense efectuar al·legació alguna, l'acord indicat actuarà com proposta de resolució.

Atés que finalitzat el termini establert no es té constància de la presentació d'al·legacions ni reintegrament de les quantitats indegudament percebudes, resolc:

Revocar parcialment les resolucions del director general de Producció Agrària de 4 d'octubre del 2002, en 419 kg. d'oli amb dret a l'ajuda i 393,48 euros.

Fixar el deute en 393,48 euros i així mateix requerir el reintegrament de la quantitat indicada en els termes establerts en el Decret 75/2001, de 2 d'abril, del Govern Valencià, pel qual es dicten normes per al cobrament en període executiu dels crèdits d'Organisme Pagador del FEOGA-Garantia a la Comunitat Valenciana.

Contra esta resolució, que no esgota la via administrativa, podrà interposar-se, en el termini d'un mes a comptar a partir de l'endemà de la recepció de la notificació de la present resolució, recurs d'alçada davant el secretari autonòmic d'Agricultura i Relacions Agràries amb la Unió Europea, d'acord amb el que disposa els articles 114 a 116 de la Llei 30/92, de 26 de novembre, de Règim Jurídic de les Administracions Públiques i del Procediment Administratiu Comú.

València, 4 d'agost de 2003.- El director general de Producció i Comercialització Agrària: José Ramón Pascual Monzó».

València, 30 de gener de 2004.- El cap d'Àrea de Producció i Mercats Agraris: José Santos Caffarena.

### Conselleria d'Agricultura, Pesca i Alimentació

*Correcció d'errades de la notificació del cap d'Àrea de Producció i Mercats Agraris a Eugene Daniel Faure, de la Resolució de 29 d'abril de 2003 del director general de Producció i Comercialització Agrària. [2004/X1536]*

En el text publicat en el DOGV número 4635 de 21.11.2003, de la notificació del cap d'Àrea de Producció i Mercats Agraris a Eugene Daniel Faure de la Resolució de 29 d'abril de 2003 del director general de Producció i Comercialització Agrària, se n'han observat errors en la transcripció, i d'acord amb el que disposa la Llei de Règim Jurídic de les Administracions Públiques i del Procediment Administratiu Comú, es procedix a l'esmena mitjançant la present correcció d'errades:

«Vist l'expedient de sol·licitud d'ajuda a la producció d'oli d'oliva i oliva de taula de la campanya 2000/01 núm. 2000-OLV-V17-00427 a nom de Faure Daniel Eugene presentat davant la Conselleria d'Agricultura, Pesca i Alimentació, en la seua condició

OLV-VST-00035 a nombre de Revert López Vicente, presentado ante la Conselleria de Agricultura, Pesca y Alimentación, en su condición de oleicultor no asociado a una Organización de Productores Reconocida para la referida campaña.

Considerando la resolución del director general de Producción Agraria de fecha 4 de octubre de 2002 por la que se autorizó el pago de la ayuda por un total de 393,48 euros.

Considerando que según la resolución precitada, dicho pago se encontraba condicionado en cuanto a que se autorizaba el abono de la ayuda "sin perjuicio de los reintegros que procedan derivados de la no presentación de un expediente de verificación del SIG Oleícola que permita localizar en la base de datos gráfica del SIG Oleícola los olivos de la declaración de cultivo de la campaña 00/01 e incluirlos en su base alfanumérica; o reintegros motivados por las minoraciones o exclusiones resultantes del proceso de resolución de discordancias del SIG Oleícola de la Comunidad Valenciana".

Considerando la resolución del director general de Producción Agraria de 24 de febrero de 2003 por la que se declaraba el incumplimiento del requisito anterior por el expediente de referencia.

Considerando el Acuerdo de Inicio del Procedimiento de Recuperación de Pagos Indebidos, comunicado al titular del expediente en fecha 28.05.2003, por el que se ponía en conocimiento del interesado esta circunstancia, concediéndole el plazo de alegaciones preceptivo e informándole que frente al transcurso del plazo sin efectuar alegación alguna, el acuerdo indicado actuará como propuesta de resolución.

Considerando que finalizado el plazo establecido no se tiene constancia de la presentación de alegaciones ni reintegro de las cantidades indebidamente percibidas, resuelvo:

Revocar parcialmente las resoluciones del director general de Producción Agraria de 4 de octubre de 2002, en 419 kg. de aceite con derecho a la ayuda y 393,48 euros.

Fijar la deuda en 393,48 euros y asimismo requerir el reintegro de la cantidad indicada en los términos establecidos en el Decreto 75/2001, de 2 de abril, del Gobierno Valenciano, por el que se dictan normas para el cobro en periodo ejecutivo de los créditos de Organismo Pagador del FEOGA-Garantía en la Comunidad Valenciana.

Contra esta resolución, que no pone fin a la vía administrativa, podrá interponerse, en el plazo de un mes a contar a partir del día siguiente al de recepción de la notificación de la presente resolución, recurso de alzada ante el Secretario Autonómico de Agricultura y Relaciones Agrarias con la Unión Europea, de conformidad con lo dispuesto en los artículos 114 a 116 de la ley 30/92, de 26 de noviembre, del Régimen Jurídico de las Administraciones Públicas y del Procedimiento Administrativo Común.

Valencia, 4 de agosto de 2003.- El director general de Producción y Comercialización Agraria: José Ramón Pascual Monzó».

Valencia, 30 de enero de 2004.- El jefe de Área de Producción y Mercados Agrarios: José Santos Caffarena.

### Conselleria de Agricultura, Pesca y Alimentación

*Corrección de errores de la notificación del jefe de Área de Producción y Mercados Agrarios a D. Eugene Daniel Faure, de la Resolución de 29 de abril de 2003, del director general de Producción y Comercialización Agraria. [2004/X1536]*

En el texto publicado en el DOGV número 4635 de 21.11.2003, de la Notificación del Jefe de Área de Producción y Mercados Agrarios a Eugene Daniel Faure de la Resolución de 29 de abril de 2003 del director general de Producción y Comercialización Agraria, se han observado errores en la transcripción de la misma, y de acuerdo con lo dispuesto en la Ley de Régimen Jurídico de las Administraciones Públicas y del Procedimiento Administrativo Común, se procede a la subsanación mediante la presente corrección de errores:

«Visto el expediente de solicitud de ayuda a la producción de aceite de oliva y aceituna de mesa de la campaña 2000/01 nº 2000-OLV-V17-00427 a nombre de Faure Daniel Eugene presentado ante la Conselleria de Agricultura, Pesca y Alimentación, en su

d'oleicultor no associat a una organització de Productors Reconeguda per a la referida campanya.

Atés la resolució del director general de Producció Agrària amb data 4 d'octubre de 2002 per la qual es va autoritzar el pagament de l'ajuda per un total de 39,44 euros.

Atés que segons la resolució precitada, el dit pagament es trobava condicionat respecte al fet que s'autoritzava l'abonament de l'ajuda "sense perjudi dels reintegraments que procedisquen derivats de la no presentació d'un expedient de verificació del SIG Oleícola que permet localitzar en la base de dades gràfiques del SIG Oleícola les oliveres de la declaració de cultiu de la campanya 00/01 i incloure-les en la seua base alfanumèrica; o reintegraments motivats per les minoracions o exclusions resultants del procés de resolució de discordances del SIG Oleícola de la Comunitat Valenciana».

Atés la resolució del director general de Producció Agrària de 24 de febrer de 2003 per la qual es declarava l'incompliment del requisit anterior per l'expedient de referència.

Atés l'Acord d'Inici del Procediment de Recuperació de Pagaments Indeguts, comunicat al titular de l'expedient en data 28/05/2003 pel qual es posava en coneixement de l'interessat esta circumstància, concedint-li el termini d'al·legacions preceptiu i informant-li que enfront del transcurs del termini sense efectuar al·legació alguna, l'acord indicat actuarà com a proposta de resolució.

Atés que finalitzat el termini establert no es té constància de la presentació d'al·legacions ni reintegrament de les quantitats indegudament percebudes, resolc:

Revocar parcialment les resolucions del director general de Producció Agrària de 4 d'octubre de 2002, en 42 kg. d'oli amb dret a l'ajuda i 39,44 euros.

Fixar el deute en 39,44 euros i així mateix requerir el reintegrament de la quantitat indicada en els termes establerts en el Decret 75/2001, de 2 d'abril, del Govern Valencià, pel qual es dicten normes per al cobrament en període executiu dels crèdits d'Organisme Pagador del FEOGA-Garantia a la Comunitat Valenciana.

Contra esta resolució, que no esgota la via administrativa, podrà interposar-se, en el termini d'un mes a comptar a partir del dia següent al de recepció de la notificació de la present resolució, recurs d'alçada davant del secretari Autonòmic d'Agricultura i Relacions Agràries amb la Unió Europea, d'acord amb el que disposa els articles 114 a 116 de la Llei 30/92, de 26 de novembre, de Règim Jurídic de les Administracions Públiques i del Procediment Administratiu Comú.

València, 4 d'agost de 2003.– El director general de Producció i Comercialització Agrària: José Ramón Pascual Monzó».

València, 30 de gener de 2004.– El cap d'Àrea de Producció i Mercats Agraris: José Santos Caffarena.

### Conselleria de Territori i Habitatge

*Notificació als interessats de la proposta de resolució d'expedient administratiu de desnonament, per falta de títol (Exped. A-DAFT-0004-0007-0065-0085-0088-0091-0100-0103/03).*  
[2004/X1434]

En compliment d'allò que s'ha disposat en els articles 59.4 i 61 de la Llei 30/1992, de 26 de novembre, modificada per la Llei 4/99, de 13 de gener, de Règim Jurídic de les Administracions Públiques i del Procediment Administratiu Comú, per la present es notifica als interessats que es relacionen, la proposta de resolució de desnonament administratiu per falta de títol.

Els interessats, per a coneixement i constància del contingut íntegre de l'expedient podran comparèixer a les oficines de l'Institut Valencià d'Habitatge, SA al carrer de Girona nº 4, baixos, d'Alacant, en horari de 9 a 13 hores, de dilluns a divendres, excepte festius, i a tal fi disposen d'un termini de 15 dies hàbils.

condición de oleicultor no asociado a una Organización de Productores Reconocida para la referida campaña.

Considerando la resolución del director general de Producción Agraria de fecha 4 de octubre de 2002 por la que se autorizó el pago de la ayuda por un total de 39,44 euros.

Considerando que según la resolución precitada, dicho pago se encontraba condicionado en cuanto a que se autorizaba el abono de la ayuda "sin perjuicio de los reintegros que procedan derivados de la no presentación de un expediente de verificación del SIG Oleícola que permita localizar en la base de datos gráfica del SIG Oleícola los olivos de la declaración de cultivo de la campaña 00/01 e incluirlos en su base alfanumérica; o reintegros motivados por las minoraciones o exclusiones resultantes del proceso de resolución de discordancias del SIG Oleícola de la Comunidad Valenciana».

Considerando la resolución del director general de Producción Agraria de 24 de febrero de 2003 por la que se declaraba el incumplimiento del requisito anterior por el expediente de referencia.

Considerando el Acuerdo de Inicio del Procedimiento de Recuperación de Pagos Indebidos, comunicado al titular del expediente en fecha 28/05/2003 por el que se ponía en conocimiento del interesado esta circunstancia, concediéndole el plazo de alegaciones preceptivo e informándole que frente al transcurso del plazo sin efectuar alegación alguna, el acuerdo indicado actuará como propuesta de resolución.

Considerando que finalizado el plazo establecido no se tiene constancia de la presentación de alegaciones ni reintegro de las cantidades indebidamente percibidas, resuelvo:

Revocar parcialmente las resoluciones del director general de Producción Agraria de 4 de octubre de 2002, en 42 kg. de aceite con derecho a la ayuda y 39,44 euros.

Fijar la deuda en 39,44 euros y asimismo requerir el reintegro de la cantidad indicada en los términos establecidos en el Decreto 75/2001, de 2 de abril, del Gobierno Valenciano, por el que se dictan normas para el cobro en periodo ejecutivo de los créditos de Organismo Pagador del FEOGA-Garantía en la Comunidad Valenciana.

Contra esta resolución, que no pone fin a la vía administrativa, podrá interponerse, en el plazo de un mes a contar a partir del día siguiente al de recepción de la notificación de la presente resolución, recurso de alzada ante el Secretario Autonómico de Agricultura y Relaciones Agrarias con la Unión Europea, de conformidad con lo dispuesto en los artículos 114 a 116 de la ley 30/92, de 26 de noviembre, del Régimen Jurídico de las Administraciones Públicas y del Procedimiento Administrativo Común.

Valencia, 4 de agosto de 2003.– El director general de Producción y Comercialización Agraria: José Ramón Pascual Monzó».

Valencia, 30 de enero de 2004.– El jefe de Área de Producción y Mercados Agrarios: José Santos Caffarena.

### Conselleria de Territorio y Vivienda

*Notificación a los interesados de la propuesta de Resolución de expediente administrativo de desahucio, por falta de título (exped. A-DAFT-0004-0007-0065-0085-0088-0091-0100-0103/03).*  
[2004/X1434]

En cumplimiento de lo dispuesto en el artículo 59.4 y 61 de la Ley 30/1992, de 26 de noviembre, modificada por la Ley 4/99, de 13 de enero, de Régimen Jurídico de las Administraciones Públicas y del Procedimiento Administrativo Común, por la presente se notifica a los interesados, que se relacionan, la propuesta de resolución de desahucio por falta de título.

Los interesados, para su conocimiento y constancia del contenido íntegro del expediente podrán comparecer en las oficinas del Instituto Valenciano de Vivienda, SA, sitas en la C/ Girona nº 4, bajo, de Alicante, en horario de 9 a 13 horas de lunes a viernes, excepto festivos, disponiendo de un plazo, a tal fin, de 15 días hábiles.



Expedient núm.: A-DAFT-0004/03

Dades de l'ocupant:

- Cognoms: Vega Gutiérrez
- Nom: Ramon

Dades de l'habitatge:

- Codi de l'habitatge: 0370690003
- Adreça: C/ Dip. Joaquín Galant Ruiz nº 1, bloc 1-1r, porta A.
- Localitat: Alacant
- Província: Alacant
- Data proposada de resolució: 03/12/2003

Expedient núm.: A-DAFT-0007/03

Dades de l'adjudicatari:

- Cognoms: Dual Motos
- Nom: Rafael

Dades de l'ocupant:

- Cognoms: Dual Motos
- Nom: Alfredo

Dades de l'habitatge:

- Codi de l'habitatge: 0370690038
- Adreça: C/ Dip. Joaquín Galant Ruiz nº 1, bloc 4-3r, porta A.
- Localitat: Alacant
- Província: Alacant
- Data proposada de resolució: 03/12/2003

Expedient núm.: A-DAFT-0065/03

Dades de l'adjudicatari:

- Cognoms: Candela Rodríguez
- Nom: Miguel Angel

Dades de l'ocupant:

- Cognoms: Cortes Moreno
- Nom: M<sup>a</sup> Carmen

Dades de l'habitatge:

- Codi de l'habitatge: 0300010035
- Adreça: C/ Federico Mayo nº 3-3r, porta C
- Localitat: Alacant
- Província: Alacant
- Data proposada de resolució: 19.01.2004

Expedient núm.: A-DAFT-0085/03

Dades de l'ocupant:

- Cognoms: Olcina Aceta
- Nom: Daniel

Dades de l'habitatge:

- Codi de l'habitatge: 0300390055
- Adreça: C/ Benissa nº 3-2n, porta C.
- Localitat: Alacant
- Província: Alacant
- Data proposada de resolució: 10.11.2003

Expedient núm.: A-DAFT-0088/03

Dades de l'adjudicatari:

- Cognoms: Rico García
- Nom: Francisco

Dades de l'ocupant:

- Cognoms: Pérez López
- Nom: Herminia

Dades de l'habitatge:

- Codi de l'habitatge: 0335010137
- Adreça: C/ Tr. Llar nº 2, baixos, porta 2.
- Localitat: Alacant
- Província: Alacant
- Data proposada de resolució: 19.01.2004

Expedient núm.: A-DAFT-0091/03

Dades de l'adjudicatari:

- Cognoms: Pérez Obregón
- Nom: Vicente Angel

Dades de l'ocupant:

- Cognoms: Aniorte Carrasco
- Nom: J. Antonio

Expediente núm.: A-DAFT-0004/03

Datos del ocupante:

- Apellidos: Vega Gutiérrez
- Nombre: Ramón

Datos de la vivienda:

- Código de la vivienda: 0370690003
- Dirección: C/ Dip. Joaquín Galant Ruiz nº 1, bq-1, 1º, pta. A
- Población: Alicante
- Provincia: Alicante
- Fecha de la propuesta de Resolución: 03.12.2003

Expediente núm.: A-DAFT-0007/03

Datos del adjudicatario:

- Apellidos: Dual Motos
- Nombre: Rafael

Datos del ocupante:

- Apellidos: Dual Motos
- Nombre: Alfredo

Datos de la vivienda:

- Código de la vivienda: 0370690038
- Dirección: C/ Dip. Joaquín Galant Ruiz nº 1, bq-4, 3º, pta. A
- Población: Alicante
- Provincia: Alicante
- Fecha de la propuesta de Resolución: 03.12.2003

Expediente núm.: A-DAFT-0065/03

Datos del adjudicatario:

- Apellidos: Candela Rodríguez
- Nombre: Miguel Angel

Datos del ocupante:

- Apellidos: Cortes Moreno
- Nombre: M<sup>a</sup> Carmen

Datos de la vivienda:

- Código de la vivienda: 0300010035
- Dirección: C/ Federico Mayo nº 3, 3º, pta. C
- Población: Alicante
- Provincia: Alicante
- Fecha de la propuesta de Resolución: 19.01.2004

Expediente núm.: A-DAFT-0085/03

Datos del ocupante:

- Apellidos: Olcina Aceta
- Nombre: Daniel

Datos de la vivienda:

- Código de la vivienda: 0300390055
- Dirección: C/ Benisa nº 3, 2º, pta. C
- Población: Alicante
- Provincia: Alicante
- Fecha de la propuesta de Resolución: 10.11.2003

Expediente núm.: A-DAFT-0088/03

Datos del adjudicatario:

- Apellidos: Rico García
- Nombre: Francisco

Datos del ocupante:

- Apellidos: Pérez López
- Nombre: Herminia

Datos de la vivienda:

- Código de la vivienda: 0335010137
- Dirección: C/ Tr. Hogar nº 2, bajo, pta. 2
- Población: Alicante
- Provincia: Alicante
- Fecha de la propuesta de Resolución: 19.01.2004

Expediente núm.: A-DAFT-0091/03

Datos del adjudicatario:

- Apellidos: Pérez Obregón
- Nombre: Vicente Angel

Datos del ocupante:

- Apellidos: Aniorte Carrasco
- Nombre: J. Antonio

## Dades de l'habitatge:

- Codi de l'habitatge: 0335010178
- Adreça: C/ Tr. Cooperació nº 2-4t, porta 13
- Localitat: Alacant
- Província: Alacant
- Data proposada de resolució: 19.01.2004

Expedient núm.: A-DAFT-0100/03

## Dades de l'ocupant:

- Cognoms: Rodríguez Marín
- Nom: José Luis

## Dades de l'habitatge:

- Codi de l'habitatge: 0370300012
- Adreça: C/ Parc Ansaldo, bloc 6, esc. 8-3r, porta D.
- Localitat: Sant Joan d'Alacant
- Província: Alacant
- Data proposada de resolució: 08.01.2004

Expedient núm.: A-DAFT-0103/03

## Dades de l'ocupant:

- Cognoms: Flores Martínez
- Nom: Luis C.

## Dades de l'habitatge:

- Codi de l'habitatge: 0370300021
- Adreça: C/ Parc Ansaldo, bloc 6, esc. 9-3r, porta A
- Localitat: Sant Joan d'Alacant
- Província: Alacant
- Data proposada de resolució: 08.01.2004.

Alacant, 12 de febrer de 2004.- El secretari d'Actuacions:  
Jorge Tenorio Rodríguez.

### Conselleria de Territori i Habitatge

*Notificació als interessats de la provisió i plec de càrrecs per incoació d'expedient administratiu de desnonament, per ocupació sense títol legal per a fer-ho (exped. A-DAFT-0089-0128-0129/03/03). [2004/X1433]*

En compliment d'allò que s'ha disposat en els articles 59.4 i 61 de la Llei 30/1992, de 26 de novembre, modificada per la Llei 4/99, de 13 de gener, de Règim Jurídic de les Administracions Públiques i del Procediment Administratiu Comú, per la present es notifica als interessats que es relacionen, que s'ha incoat expedient administratiu de desnonament per ocupació sense títol legal per a fer-ho.

Els interessats, per a coneixement i constància del contingut íntegre de l'expedient podran comparèixer a les oficines de l'Institut Valencià d'Habitatge, SA, al carrer Girona núm. 4-baixos, d'Alacant, en horari de 9 a 14 hores, de dilluns a divendres, excepte festius, i a tal fi disposen d'un termini de 15 dies hàbils.

Expedient núm.: A-DAFT-0089/03

## Dades de l'adjudicatari:

- Cognoms: Pizano Ruiz
- Nom: Rafael

## Dades de l'ocupant:

- Cognoms: Moñino Gris
- Nom: Concepción

## Dades de l'habitatge:

- Codi de l'habitatge: 0335010145
- Adreça: C/ Tr. Llar nº 2-3r, porta 10
- Localitat: Alacant
- Província: Alacant
- Data del plec de càrrecs: 17.11.2003

Expedient núm.: A-DAFT-0128/03

## Dades de l'adjudicatari:

- Cognoms: Ribes Arabi
- Nom: Josefa

## Datos de la vivienda:

- Código de la vivienda: 0335010178
- Dirección: C/ Tr. Cooperación nº 2, 4º, pta. 13
- Población: Alicante
- Provincia: Alicante
- Fecha de la propuesta de Resolución: 19.01.2004

Expediente núm.: A-DAFT-0100/03

## Datos del ocupante:

- Apellidos: Rodríguez Marín
- Nombre: José Luis

## Datos de la vivienda:

- Código de la vivienda: 0370300012
- Dirección: Parque Ansaldo, bq-6, esc-8, 3º, pta. D
- Población: Sant Joan d'Alacant
- Provincia: Alicante
- Fecha de la propuesta de Resolución: 08.01.2004

Expediente núm.: A-DAFT-0103/03

## Datos del ocupante:

- Apellidos: Flores Martínez
- Nombre: Luis C.

## Datos de la vivienda:

- Código de la vivienda: 0370300021
- Dirección: Parque Ansaldo, bq-6, esc-9, 3º, pta. A
- Población: Sant Joan d'Alacant
- Provincia: Alicante
- Fecha de la propuesta de Resolución: 08.01.2004.

Alicante, 12 de febrero de 2004.- El secretario de Actuaciones:  
Jorge Tenorio Rodríguez.

### Conselleria de Territorio y Vivienda

*Notificación a los interesados de la providencia y pliego de cargos por incoación de expediente administrativo de desahucio, por ocupar una vivienda sin título legal para ello (exped. A-DAFT-0089-0128-0129/03). [2004/X1433]*

En cumplimiento de lo dispuesto en el artículo 59.4 y 61 de la Ley 30/1992, de 26 de noviembre, modificada por la Ley 4/99, de 13 de enero, de Régimen Jurídico de las Administraciones Públicas y del Procedimiento Administrativo Común, por la presente se notifica a los interesados que se relacionan, que se ha incoado expediente administrativo de desahucio por ocupar una vivienda sin título legal para ello.

Los interesados, para conocimiento y constancia del contenido íntegro del expediente podrán comparecer en las oficinas del Instituto Valenciano de Vivienda, SA, sitas en la C/ Girona nº 4, bajo, de Alicante, en horario de 9 a 14 horas de lunes a viernes, excepto festivos, disponiendo de un plazo, a tal fin, de 15 días hábiles.

Expediente núm.: A-DAFT-0089/03

## Datos del adjudicatario:

- Apellidos: Pizano Ruiz
- Nombre: Rafael

## Datos del ocupante:

- Apellidos: Moñino Gris
- Nombre: Concepción

## Datos de la vivienda:

- Código de la vivienda: 0335010145
- Dirección: C/ Tr. Hogar nº 2, 3º Pta-10
- Población: Alicante
- Provincia: Alicante
- Fecha del pliego de Cargos: 17.11.2003

Expediente núm.: A-DAFT-0128/03

## Datos del adjudicatario:

- Apellidos: Ribes Arabi
- Nombre: Josefa

## Dades de l'ocupant:

- Cognoms: Cervera Tur
- Nom: Simón

## Dades de l'habitatge:

- Codi de l'habitatge: 0300410025
- Adreça: C/ Sant Roc nº 15-1r, porta esquerra.
- Localitat: Dénia
- Província: Alacant
- Data del plec de càrrecs: 27.11.03

Expedient núm.: A-DAFT-0129/03

## Dades de l'adjudicatari:

- Cognoms: Pastor Guardiola
- Nom: Bautista

## Dades de l'ocupant:

- Cognoms Nieto
- Nom: : Carmen

## Dades de l'habitatge:

- Codi de l'habitatge: 0300410036
- Adreça: av. d' Alcoi nº 4-2n, porta dreta.
- Localitat: Dénia
- Província: Alacant
- Data del plec de càrrecs: 27.11.03.

Alacant, 12 de febrer de 2004.- El secretari d' Actuacions:  
Jorge Tenorio Rodríguez.

### Conselleria de Territori i Habitatge

*Notificació als interessats de la proposta de resolució d' expedient administratiu de desnonament, per no ocupar els habitatges pels seus titulars com a domicili habitual i permanent (exped. A-DANU-0004-0026-0029-0030-0086-0088-0089-0091-0104-0108-0109-0118/03). [2004/X1432]*

En compliment d'allò que s'ha disposat en els articles 59.4 i 61 de la Llei 30/1992, de 26 de novembre, modificada per la Llei 4/99, de 13 de gener, de Règim Jurídic de les Administracions Públiques i del Procediment Administratiu Comú, per la present es notifica als interessats que es relacionen, la proposta de resolució de desnonament administratiu per no utilitzar els habitatges com a domicili habitual i permanent.

Els interessats, per a coneixement i constància del contingut íntegre de l'expedient podran comparèixer a les oficines de l'Institut Valencià d'Habitatge, SA, al carrer de Girona nº 4, baixos, d'Alacant, en horari de 9 a 13 hores, de dilluns a divendres, excepte festius, i a tal fi disposen d'un termini de 15 dies hàbils.

Expedient núm.: A-DANU-0004/03

## Dades de l'adjudicatari:

- Cognoms: Martínez Valera
- Nom: Jesús

## Dades de l'habitatge:

- Codi de l'habitatge: 0370690065
- Adreça: C/ Dip. Joaquín Galant Ruiz nº 1, bloc 7, escala dreta, 1r, porta A.
- Localitat: Alacant
- Província: Alacant
- Règim de cessió: RE
- Data proposada de resolució: 03.12.2003

Expedient núm.: A-DANU-0026/03

## Dades de l'adjudicatari:

- Cognoms: Hernández Utrera
- Nom: Encarnación

## Dades de l'habitatge:

- Codi de l'habitatge: 0370690652
- Adreça: C/ Dip. Joaquín Galant Ruiz nº 3, esc. 1, 3r, porta C
- Localitat: Alacant
- Província: Alacant

## Datos del ocupante:

- Apellidos: Cervera Tur
- Nombre: Simón

## Datos de la vivienda:

- Código de la vivienda: 0300410025
- Dirección: C/ Sant Roc nº 15, 1º, Pta-Izq.
- Población: Dénia
- Provincia: Alicante
- Fecha del pliego de Cargos: 27.11.03

Expediente núm.: A-DAFT-0129/03

## Datos del adjudicatario:

- Apellidos: Pastor Guardiola
- Nombre: Bautista

## Datos del ocupante:

- Apellidos: Nieto
- Nombre: Carmen

## Datos de la vivienda:

- Código de la vivienda: 0300410036
- Dirección: Av. Alcoi nº 4, 2º, Pta-Dr.
- Población: Dénia
- Provincia: Alicante
- Fecha del pliego de cargos: 27.11.03.

Alicante, 12 de febrero de 2004.- El secretario de Actuaciones:  
Jorge Tenorio Rodríguez.

### Conselleria de Territorio y Vivienda

*Notificación a los interesados de la propuesta de Resolución de expediente administrativo de desahucio, por no ocupación de las viviendas por sus titulares como domicilio habitual y permanente (Expedientes número A-DANU-0004-0026-0029-0030-0086-0088-0089-0091-0104-0108-0109-0118/03). [2004/X1432]*

En cumplimiento de lo dispuesto en el artículo 59.4 y 61 de la Ley 30/1992, de 26 de noviembre, modificada por la Ley 4/99, de 13 de enero, de Régimen Jurídico de las Administraciones Públicas y del Procedimiento Administrativo Común, por la presente se notifica a los interesados, que se relacionan, la propuesta de resolución de desahucio por no ocupación por sus titulares como domicilio habitual y permanente.

Los interesados, para su conocimiento y constancia del contenido íntegro del expediente podrán comparecer en las oficinas del Instituto Valenciano de Vivienda, SA, sitas en la C/ Girona nº 4-2º de Alicante, en horario de 9 a 13 horas de lunes a viernes, excepto festivos, disponiendo de un plazo, a tal fin, de 15 días hábiles.

Expediente núm.: A-DANU-0004/03

## Datos del adjudicatario:

- Apellidos: Martínez Valera
- Nombre: Jesus

## Datos de la vivienda:

- Código de la vivienda: 0370690065
- Dirección: C/ Dip. Joaquin Galant Ruiz nº 1, Bq-7, Esc-Dc, 1º Pta-A
- Población: Alicante
- Provincia: Alicante
- Régimen de cesión: RE
- Fecha de la propuesta de Resolución: 03.12.2003

Expediente núm.: A-DANU-0026/03

## Datos del adjudicatario:

- Apellidos: Hernandez Utrera
- Nombre: Encarnacion

## Datos de la vivienda:

- Código de la vivienda: 0370690652
- Dirección: C/ Dip. Joaquin Galant Ruiz nº 3, Esc-1, 3º Pta-C
- Población: Alicante
- Provincia: Alicante

- Règim de cessió: RE
- Data proposada de resolució: 15/12/2003

Expedient núm.: A-DANU-0029/03

Dades de l'adjudicatari:

- Cognoms: Giménez Amador
- Nom: Salustiana

Dades de l'habitatge:

- Codi de l'habitatge: 0370690758
- Adreça: C/ Mestre Alonso nº 196, esc. 6, 1r, porta A
- Localitat: Alacant
- Província: Alacant
- Règim de cessió: RE
- Data proposada de resolució: 03.12.2003

Expedient núm.: A-DANU-0030/03

Dades de l'adjudicatari:

- Cognoms: Suárez de La Rosa
- Nom: Manuel

Dades de l'habitatge:

- Codi de l'habitatge: 0370690764
- Adreça: C/ Mestre Alonso nº 196, esc. 7, baixos, porta A
- Localitat: Alacant
- Província: Alacant
- Règim de cessió: RE
- Data proposada de resolució: 03/12/2003

Expedient núm.: A-DANU-0086/03

Dades de l'adjudicatari:

- Cognoms: Candela Rodríguez
- Nom: Miguel Angel

Dades de l'habitatge:

- Codi de l'habitatge: 0300010035
- Adreça: C/ Federico Mayo nº 3, 3r, porta C
- Localitat: Alacant
- Província: Alacant
- Règim de cessió: RE
- Data proposada de resolució: 19.01.2004

Expedient núm.: A-DANU-0088/03

Dades de l'adjudicatari:

- Cognoms: Cano Torreblanca
- Nom: M<sup>a</sup> Teresa

Dades de l'habitatge:

- Codi de l'habitatge: 0300010158
- Adreça: C/ Pare Cerdà nº 2, baixos, porta I.
- Localitat: Alacant
- Província: Alacant
- Règim de cessió: RE
- Data proposada de resolució: 19.01.2004

Expedient núm.: A-DANU-0089/03

Dades de l'adjudicatari:

- Cognoms: Medina Tapia
- Nom: Antonio

Dades de l'habitatge:

- Codi de l'habitatge: 0300010450
- Adreça: C/ Canonge Galbis nº 4, 1r, porta I
- Localitat: Alacant
- Província: Alacant
- Règim de cessió: RE
- Data proposada de resolució: 19.01.2004

Expedient núm.: A-DANU-0091/03

Dades de l'adjudicatari:

- Cognoms: Contreras Moreno
- Nom: Carmen

Dades de l'habitatge:

- Codi de l'habitatge: 0309200004
- Adreça: C/ Abdó i Senén nº 37, 1r, porta D
- Localitat: Almoradí

- Régimen de cesión: RE
- Fecha de la propuesta de Resolución: 15.12.2003

Expediente núm.: A-DANU-0029/03

Datos del adjudicatario:

- Apellidos: Gimenez Amador
- Nombre: Salustiana

Datos de la vivienda:

- Código de la vivienda: 0370690758
- Dirección: C/ Maestro Alonso nº 196, Esc-6, 1º Pta-A
- Población: Alicante
- Provincia: Alicante
- Régimen de cesión: RE
- Fecha de la propuesta de Resolución: 03.12.2003

Expediente núm.: A-DANU-0030/03

Datos del adjudicatario:

- Apellidos: Suarez De La Rosa
- Nombre: Manuel

Datos de la vivienda:

- Código de la vivienda: 0370690764
- Dirección: C/ Maestro Alonso Nº 196, Esc-7, Bj Pta-A
- Población: Alicante
- Provincia: Alicante
- Régimen de cesión: RE
- Fecha de la propuesta de Resolución: 03.12.2003

Expediente núm.: A-DANU-0086/03

Datos del adjudicatario:

- Apellidos: Candela Rodríguez
- Nombre: Miguel Angel

Datos de la vivienda:

- Código de la vivienda: 0300010035
- Dirección: C/ Federico Mayo Nº 3, 3º Pta-C
- Población: Alicante
- Provincia: Alicante
- Régimen de cesión: RE
- Fecha de la propuesta de Resolución: 19.01.2004

Expediente núm.: A-DANU-0088/03

Datos del adjudicatario:

- Apellidos: Cano Torreblanca
- Nombre: M<sup>a</sup> Teresa

Datos de la vivienda:

- Código de la vivienda: 0300010158
- Dirección: C/ Padre Cerda, Nº2, Bj Pta-I
- Población: Alicante
- Provincia: Alicante
- Régimen de cesión: RE
- Fecha de la propuesta de Resolución: 19.01.2004

Expediente núm.: A-DANU-0089/03

Datos del adjudicatario:

- Apellidos: Medina Tapia
- Nombre: Antonio

Datos de la vivienda:

- Código de la vivienda: 0300010450
- Dirección: C/ Canónigo Galbis nº 4, 1º Pta-I
- Población: Alicante
- Provincia: Alicante
- Régimen de cesión: RE
- Fecha de la propuesta de Resolución: 19.01.2004

Expediente núm.: A-DANU-0091/03

Datos del adjudicatario:

- Apellidos: Contreras Moreno
- Nombre: Carmen

Datos de la vivienda:

- Código de la vivienda: 0309200004
- Dirección: C/ Abdón y Senén nº 37, 1º Pta-D
- Población: Almoradí

- Província: Alacant
- Règim de cessió: RE
- Data proposada de resolució: 15.01.2004

Expedient núm.: A-DANU-0104/03

Dades de l'adjudicatari:

- Cognoms: Hernández Peinado

- Nom: Francisco

Dades de l'habitatge:

- Codi de l'habitatge: 0309200045
- Adreça: av. Algorfa nº 6, 2n, porta D
- Localitat: Almoradí
- Província: Alacant
- Règim de cessió: RE
- Data proposada de resolució: 06.02.2004

Expedient núm.: A-DANU-0108/03

Dades de l'adjudicatari:

- Cognoms: Sala Vicente

- Nom: Francisco

Dades de l'habitatge:

- Codi de l'habitatge: 0335010128
- Adreça: C/ Sta. Cruz de Tenerife nº 4, 2n, porta 8
- Localitat: Alacant
- Província: Alacant
- Règim de cessió: AD
- Data proposada de resolució: 03.12.2003

Expedient núm.: A-DANU-0109/03

Dades de l'adjudicatari:

- Cognoms: Sala Vicente

- Nom: Francisco

Dades de l'habitatge:

- Codi de l'habitatge: 0335010129
- Adreça: C/ Sta. Cruz de Tenerife nº 4, 2n, porta 9
- Localitat: Alacant
- Província: Alacant
- Règim de cessió: AD
- Data proposada de resolució: 03/12/2003

Expedient núm.: A-DANU-0118/03

Dades de l'adjudicatari:

- Cognoms: Rico García

- Nom: Francisco

Dades de l'habitatge:

- Codi de l'habitatge: 0335010137
- Adreça: C/ Tr. Llar nº 2, baixos, porta 2
- Localitat: Alacant
- Província: Alacant
- Règim de cessió: AD
- Data proposada de resolució: 19.01.2004.

Alacant, 12 de febrer de 2004.- El secretari d'Actuacions:  
Jorge Tenorio Rodríguez.

### Conselleria de Territori i Habitatge

*Notificació als interessats de la resolució d'expedient administratiu de desnonament, per falta de títol (Exped. A-DAFT-0153/02 i A-DAFT-0045-0046-0097/03). [2004/X1442]*

En compliment d'allò que s'ha disposat en els articles 59.4 i 61 de la Llei 30/1992, de 26 de novembre, modificada per la Llei 4/99, de 13 de gener, de Règim Jurídic de les Administracions Públiques i del Procediment Administratiu Comú, per la present es notifica als interessats que es relacionen, la resolució de desnonament administratiu per falta de títol.

Els interessats, per a coneixement i constància del contingut íntegre de l'expedient podran comparèixer a les oficines de l'Institut Valencià d'Habitatge, SA. en el carrer Girona nº 4, baixos,

- Província: Alicante
- Régimen de cesión: RE
- Fecha de la propuesta de Resolución: 15.01.2004

Expediente núm.: A-DANU-0104/03

Datos del adjudicatario:

- Apellidos: Hernández Peinado

- Nombre: Francisco

Datos de la vivienda:

- Código de la vivienda: 0309200045
- Dirección: Av. Algorfa nº 6, 2º Pta-D
- Población: Almoradí
- Provincia: Alicante
- Régimen de cesión: RE
- Fecha de la propuesta de Resolución: 06.02.2004

Expediente núm.: A-DANU-0108/03

Datos del adjudicatario:

- Apellidos: Sala Vicente

- Nombre: Francisco

Datos de la vivienda:

- Código de la vivienda: 0335010128
- Dirección: C/ Sta. Cruz de Tenerife nº 4, 2º Pta-8
- Población: Alicante
- Provincia: Alicante
- Régimen de cesión: AD
- Fecha de la propuesta de Resolución: 03.12.2003

Expediente núm.: A-DANU-0109/03

Datos del adjudicatario:

- Apellidos: Sala Vicente

- Nombre: Francisco

Datos de la vivienda:

- Código de la vivienda: 0335010129
- Dirección: C/ Sta. Cruz de Tenerife nº 4, 2º Pta-9
- Población: Alicante
- Provincia: Alicante
- Régimen de cesión: AD
- Fecha de la propuesta de Resolución: 03.12.2003

Expediente núm.: A-DANU-0118/03

Datos del adjudicatario:

- Apellidos: Rico García

- Nombre: Francisco

Datos de la vivienda:

- Código de la vivienda: 0335010137
- Dirección: C/ Tr. Hogar nº 2, Bj Pta-2
- Población: Alicante
- Provincia: Alicante
- Régimen de cesión: AD
- Fecha de la propuesta de Resolución: 19.01.2004.

Alicante, 12 de febrero de 2004.- El secretario de Actuaciones:  
Jorge Tenorio Rodríguez.

### Conselleria de Territorio y Vivienda

*Notificación a los interesados de la Resolución de expediente administrativo de desahucio, por falta de título (exped. A-DAFT-0153/02 y A-DAFT-0045-0046-0097/03). [2004/X1442]*

En cumplimiento de lo dispuesto en el artículo 59.4 y 61 de la Ley 30/1992, de 26 de noviembre, modificada por la Ley 4/99, de 13 de enero, de Régimen Jurídico de las Administraciones Públicas y del Procedimiento Administrativo Común, por la presente se notifica a los interesados, que se relacionan, la resolución de desahucio por falta de título.

Los interesados, para su conocimiento y constancia del contenido íntegro del expediente podrán comparecer en las oficinas del Instituto Valenciano de Vivienda, SA, sitas en la C/ Girona nº 4,

d'Alacant, en horari de 9 a 13 hores, de dilluns a divendres, excepte festius, i a tal fi disposen d'un termini d'un mes.

Expedient núm.: A-DAFT-0153/02

Dades de l'ocupant:

- Cognoms: López Cuenca
- Nom: Jorge

Dades de l'habitatge:

- Codi de l'habitatge: 0309170003
- Adreça: C/ Castelar nº 1, bloc A, esc. 1-1r, porta C.
- Localitat: Alcoi
- Província: Alacant
- Data de la Resolució: 20.01.04

Expedient núm.: A-DAFT-0045/03

Dades de l'ocupant:

- Cognoms: Ojido Martín
- Nom: Agustín

Dades de l'habitatge:

- Codi de l'habitatge: 0308360006
- Adreça: C/ Viriat nº 42, baixos, porta N.
- Localitat: Novelda
- Província: Alacant
- Data de la resolució: 21.01.2004

Expedient núm.: A-DAFT-0046/03

Dades de l'ocupant:

- Cognoms: Abad Noguera
- Nom: M<sup>a</sup> Isabel

Dades de l'habitatge:

- Codi de l'habitatge: 0308360010
- Adreça: C/ Viriat nº 42,2n, porta C.
- Localitat: Novelda
- Província: Alacant
- Data de la resolució: 20.01.2004

Expedient núm.: A-DAFT-0097/03

Dades de l'ocupant:

- Cognoms: Garcia Moreno
- Nom: Baldomero

Dades de l'habitatge:

- Codi de l'habitatge: 0370300032
- Adreça: C/ Parc Ansaldo, bloc 6, esc. 5-2n, porta D.
- Localitat: Sant Joan d'Alacant
- Província: Alacant
- Data de la resolució: 16.01.2004.

Alacant, 12 de febrer de 2004.- El secretari d'Actuacions: Jorge Tenorio Rodríguez.

### Conselleria de Territori i Habitatge

*Notificació als interessats de la provisió i plec de càrrecs per incoació d'expedient administratiu de desnonament, per no ocupar els habitatges pels seus titulars com a domicili habitual i permanent. (Exped. A-DANU-0094-0132-0133-0134-0135-0136-0139-0140-0141-0143/03). [2004/X1431]*

En compliment d'allò que s'ha disposat en els articles 59.4 i 61 de la Llei 30/1992, de 26 de novembre, modificada per la Llei 4/99, de 13 de gener, de Règim Jurídic de les Administracions Públiques i del Procediment Administratiu Comú, per la present es notifica als interessats que es relacionen, que s'ha incoat expedient administratiu de desnonament per no utilitzar els habitatges com a domicili habitual i permanent.

Els interessats, per a coneixement i constància del contingut íntegre de l'expedient podran comparèixer a les oficines de l'Institut Valencià d'Habitatge, SA, al carrer de Girona núm. 4, baixos, d'Alacant, en horari de 9 a 14 hores, de dilluns a divendres, excepte festius, i a tal fi disposen d'un termini de 15 dies hàbils.

bajo, de Alicante, en horario de 9 a 13 horas de lunes a viernes, excepto festivos, disponiendo de un plazo, a tal fin, de un mes.

Expediente núm.: A-DAFT-0153/02

Datos del ocupante:

- Apellidos López Cuenca
- Nombre: Jorge

Datos de la vivienda:

- Código de la vivienda: 0309170003
- Dirección: C/ Castelar nº 1, Bq-A, Esc-1, 1º, pta. C.
- Población: Alcoy
- Provincia: Alicante
- Fecha de la Resolución: 20.01.04

Expediente núm.: A-DAFT-0045/03

Datos del ocupante:

- Apellidos: Ojido Martín
- Nombre: Agustín

Datos de la vivienda:

- Código de la vivienda: 0308360006
- Dirección: C/ Viriato nº 42, bajo, pta. N.
- Población: Novelda
- Provincia: Alicante
- Fecha de la Resolución: 21.01.2004

Expediente núm.: A-DAFT-0046/03

Datos del ocupante:

- Apellidos: Abad Noguera
- Nombre: M<sup>a</sup> Isabel

Datos de la vivienda:

- Código de la vivienda: 0308360010
- Dirección: C/ Viriato nº 42, 2º, pta. C.
- Población: Novelda
- Provincia: Alicante
- Fecha de la Resolución: 20.01.2004

Expediente núm.: A-DAFT-0097/03

Datos del ocupante:

- Apellidos: García Moreno
- Nombre: Baldomero

Datos de la vivienda:

- Código de la vivienda: 0370300032
- Dirección: Parque Ansaldo, Bq-6, Esc-5, 2º, pta. D.
- Población: Sant Joan d'Alacant
- Provincia: Alicante
- Fecha de la Resolución: 16.01.2004.

Alicante, 12 de febrero de 2004.- El secretario de Actuaciones: Jorge Tenorio Rodríguez.

### Conselleria de Territorio y Vivienda

*Notificación a los interesados de la providencia y pliego de cargos por incoación de expediente administrativo de desahucio, por no ocupar las viviendas por sus titulares como domicilio habitual y permanente (expedientes A-DANU-0094-0132-0133-0134-0135-0136-0139-0140-0141-0143/03). [2004/X1431]*

En cumplimiento de lo dispuesto en el artículo 59.4 y 61 de la Ley 30/1992, de 26 de noviembre, modificada por la Ley 4/99, de 13 de enero, de Régimen Jurídico de las Administraciones Públicas y del Procedimiento Administrativo Común, por la presente se notifica a los interesados que se relacionan, que se ha incoado expediente administrativo de desahucio por no utilizar las viviendas como domicilio habitual y permanente.

Los interesados, para conocimiento y constancia del contenido íntegro del expediente podrán comparecer en las oficinas del Instituto Valenciano de Vivienda, SA, sitas en la C/ Girona nº 4, bajo, de Alicante, en horario de 9 a 14 horas de lunes a viernes, excepto festivos, disponiendo de un plazo, a tal fin, de 15 días hábiles.

Expedient núm.: A-DANU-0094/03

Dades de l'adjudicatari:

- Cognoms: Sánchez González
- Nom: Encanación

Dades de l'habitatge:

- Codi de l'habitatge: 0309070049
- Adreça: C/ Vte. Martínez Morella nº 4, bloc 4, 13ª, porta A
- Localitat: Alacant
- Província: Alacant
- Règim de cessió: RE
- Data del plec de càrrecs: 19.06.2003

Expedient núm.:A-DANU-0132/03

Dades de l'adjudicatari:

- Cognoms: Guillem Dalmau
- Nom: Luis

Dades de l'habitatge:

- Codi de l'habitatge: 0300410016
- Adreça: C/ Sant Roc nº 11, 4t, porta dreta
- Localitat: Dénia
- Província: Alacant
- Règim de cessió: AD
- Data del plec de càrrecs: 27.11.03

Expedient núm.:A-DANU-0133/03

Dades de l'adjudicatari:

- Cognoms: Castell Abad
- Nom: José

Dades de l'habitatge:

- Codi de l'habitatge: 0300410018
- Adreça: C/ Sant Roc nº 13, 1r, porta dreta
- Localitat: Dénia
- Província: Alacant
- Règim de cessió: AD
- Data del plec de càrrecs: 27.11.03

Expedient núm.:A-DANU-0134/03

Dades de l'adjudicatari:

- Cognoms: Boronat Salort
- Nom: Andrés

Dades de l'habitatge:

- Codi de l'habitatge: 0300410042
- Adreça: av. d'Alcoi nº 6, 1r, porta dreta
- Localitat: Dénia
- Província: Alacant
- Règim de cessió: AD
- Data del plec de càrrecs: 27.11.03

Expedient núm.:A-DANU-0135/03

Dades de l'adjudicatari:

- Cognoms: Ribes Arabi
- Nom: Josefa

Dades de l'habitatge:

- Codi de l'habitatge: 0300410025
- Adreça: carrer C/ Sant Roc nº 15, 1r, porta esquerra
- Localitat: Dénia
- Província: Alacant
- Règim de cessió: AD
- Data del plec de càrrecs: 27.11.03

Expedient núm.:A-DANU-0136/03

Dades de l'adjudicatari:

- Cognoms: Pastor Guardiola
- Nom: Bautista

Dades de l'habitatge:

- Codi de l'habitatge: 0300410036
- Adreça: av. d'Alcoi nº 4, 2n, porta dreta
- Localitat: Dénia
- Província: Alacant
- Règim de cessió: AD
- Data del plec de càrrecs: 27.11.03

Expediente núm.: A-DANU-0094/03

Datos del adjudicatario:

- Apellidos: Sánchez González
- Nombre: Encanación

Datos de la vivienda:

- Código de la vivienda: 0309070049
- Dirección: Vte. Martínez Morella nº 4, Bq-4, 13º, Pta-A
- Población: Alicante
- Provincia: Alicante
- Régimen de cesión: RE
- Fecha del pliego de Cargos: 19.06.2003

Expediente núm.: A-DANU-0132/03

Datos del adjudicatario:

- Apellidos: Guillem Dalmau
- Nombre: Luis

Datos de la vivienda:

- Código de la vivienda: 0300410016
- Dirección: C/ Sant Roc nº 11, 4º, Pta-Dr
- Población: Dénia
- Provincia: Alicante
- Régimen de cesión: AD
- Fecha del pliego de Cargos: 27.11.03.

Expediente núm.: A-DANU-0133/03

Datos del adjudicatario:

- Apellidos: Castell Abad
- Nombre: José

Datos de la vivienda:

- Código de la vivienda: 0300410018
- Dirección: C/ Sant Roc nº 13, 1º, Pta-Dr
- Población: Dénia
- Provincia: Alicante
- Régimen de cesión: AD
- Fecha del pliego de Cargos: 27.11.03

Expediente núm.: A-DANU-0134/03

Datos del adjudicatario:

- Apellidos: Boronat Salort
- Nombre: Andrés

Datos de la vivienda:

- Código de la vivienda: 0300410042
- Dirección: av. Alcoi nº 6, 1º, Pta-Dr
- Población: Dénia
- Provincia: Alicante
- Régimen de cesión: AD
- Fecha del pliego de Cargos: 27.11.03

Expediente núm.: A-DANU-0135/03

Datos del adjudicatario:

- Apellidos: Ribes Arabi
- Nombre: Josefa

Datos de la vivienda:

- Código de la vivienda: 0300410025
- Dirección: C/ Sant Roc nº 15, 1º, Pta-Izq
- Población: Dénia
- Provincia: Alicante
- Régimen de cesión: AD
- Fecha del pliego de Cargos: 27.11.03

Expediente núm.: A-DANU-0136/03

Datos del adjudicatario:

- Apellidos: Pastor Guardiola
- Nombre: Bautista

Datos de la vivienda:

- Código de la vivienda: 0300410036
- Dirección: av. Alcoi nº 4, 2º, Pta-Dr
- Población: Dénia
- Provincia: Alicante
- Régimen de cesión: AD
- Fecha del pliego de Cargos: 27.11.03



Fet amb paper reciclat

# DIARIO OFICIAL

## DE LA GENERALITAT VALENCIANA

Expedient núm.: A-DANU-0139/03

Dades de l'adjudicatari:

- Cognoms: Corbi Martínez
- Nom: M<sup>a</sup> Carmen

Dades de l'habitatge:

- Codi de l'habitatge: 0309450016
- Adreça: C/ del Nord, s/n, escala 3, 2n, porta dreta
- Localitat: Monòver
- Província: Alacant
- Règim de cessió: RE
- Data del plec de càrrecs: 14.01.2004

Expedient núm.: A-DANU-0140/03

Dades de l'adjudicatari:

- Cognoms: Amestoy Gorostiza
- Nom: Monserrat

Dades de l'habitatge:

- Codi de l'habitatge: 0309070073
- Adreça: C/ Vte. Martínez Morella, bloc 5-1r, porta D
- Localitat: Alacant
- Província: Alacant
- Règim de cessió: RE
- Data del plec de càrrecs: 28.01.2004

Expedient núm.: A-DANU-0141/03

Dades de l'adjudicatari:

- Cognoms: Montoya Fernández
- Nom: Santiago

Dades de l'habitatge:

- Codi de l'habitatge: 0309070027
- Adreça: C/ Vte. Martínez Morella, bloc 4, 7è, porta C
- Localitat: Alacant
- Província: Alacant
- Règim de cessió: RE
- Data del plec de càrrecs: 28.01.2004

Expedient núm.: A-DANU-0143/03

Dades de l'adjudicatari:

- Cognoms: Serra Garcia
- Nom: Jorge

Dades de l'habitatge:

- Codi de l'habitatge: 0309070010
- Adreça: C/ Vte. Martínez Morella, bloc 4, 3r, porta B
- Localitat: Alacant
- Província: Alacant
- Règim de cessió: RE
- Data del plec de càrrecs: 28.01.2004.

Alacant, 12 de febrer de 2004.- El secretari d'Actuacions:  
Jorge Tenorio Rodríguez.

Expediente núm.: A-DANU-0139/03

Datos del adjudicatario:

- Apellidos: Corbi Martínez
- Nombre: M<sup>a</sup> Carmen

Datos de la vivienda:

- Código de la vivienda: 0309450016
- Dirección: Norte, s/n, Esc-3, 2º, Pta-Dcha
- Población: Monòver
- Provincia: Alicante
- Régimen de cesión: RE
- Fecha del pliego de Cargos: 14.01.2004

Expediente núm.: A-DANU-0140/03

Datos del adjudicatario:

- Apellidos: Amestoy Gorostiza
- Nombre: Monserrat

Datos de la vivienda:

- Código de la vivienda: 0309070073
- Dirección: C/ Vte. Martínez Morella, Bq-5, 1º, Pta-D
- Población: Alicante
- Provincia: Alicante
- Régimen de cesión: RE
- Fecha del pliego de Cargos: 28.01.2004

Expediente núm.: A-DANU-0141/03

Datos del adjudicatario:

- Apellidos: Montoya Fernández
- Nombre: Santiago

Datos de la vivienda:

- Código de la vivienda: 0309070027
- Dirección: C/ Vte. Martínez Morella, Bq-4, 7º, Pta-C
- Población: Alicante
- Provincia: Alicante
- Régimen de cesión: RE
- Fecha del pliego de Cargos: 28.01.2004

Expediente núm.: A-DANU-0143/03

Datos del adjudicatario:

- Apellidos: Serra Garcia
- Nombre: Jorge

Datos de la vivienda:

- Código de la vivienda: 0309070010
- Dirección: C/ Vte. Martínez Morella, Bq-4, 3º, Pta-B
- Población: Alicante
- Provincia: Alicante
- Régimen de cesión: RE
- Fecha del pliego de Cargos: 28.01.2004

Alicante, 12 de febrero de 2004.- El secretario de Actuaciones:  
Jorge Tenorio Rodríguez.